



Adószám: 13919867-2-15  
Cégbíróság: Nyíregyházi Törvényszék Cégbírósága  
Cégjegyzék szám: 15-09-071361

**ÉAK Észak-Alföldi Környezetgazdálkodási Nonprofit Korlátolt Felelősségű  
Társaság**

4400 Nyíregyháza, Bokréta utca 22.

**Éves beszámoló mérlege - "A"**

**A mérleg fordulónapja:** 2023. december 31.  
**Beszámolási időszak:** 2023. január 01. - 2023. december 31.

Nyíregyháza, 2024. április 29.

  
A gazdálkodó képviselője

ÉAK Észak-Alföldi Környezetgazdálkodási Nonprofit Korlátolt Felelősségű  
Társaság  
4400 Nyíregyháza, Bokréta utca 22.  
Adószám: 13919867-2-15  
-4-

## Éves beszámoló mérlege - "A"

A mérleg fordulónapja: 2023. december 31.

	1000HUF	Előző év	Tárgyév
	<b>ESZKÖZÖK (aktívák)</b>		
<b>A.</b>	<b>Befektetett eszközök</b>	<b>2 964 561</b>	<b>3 114 545</b>
<b>A.I.</b>	<b>Immateriális javak</b>	<b>7 254</b>	<b>4 514</b>
A.I.3.	Vagyoni értékű jogok	7 250	4 514
A.I.4.	Szellemi termékek	4	0
<b>A.II.</b>	<b>Tárgyi eszközök</b>	<b>2 113 625</b>	<b>2 342 921</b>
A.II.1.	Ingatlanok és a kapcsolódó vagyoni értékű jogok	1 705 020	1 805 804
A.II.2.	Műszaki berendezések, gépek, járművek	334 263	419 920
A.II.3.	Egyéb berendezések, felszerelések, járművek	56 487	77 468
A.II.5.	Beruházások, felújítások	17 855	35 719
A.II.6.	Beruházásokra adott előlegek	0	4 010
<b>A.III.</b>	<b>Befektetett pénzügyi eszközök</b>	<b>843 682</b>	<b>767 110</b>
A.III.2.	Tartósan adott kölcsön kapcsolt vállalkozásban	843 682	767 110
<b>B.</b>	<b>Forgóeszközök</b>	<b>6 137 702</b>	<b>10 307 734</b>
<b>B.I.</b>	<b>Készletek</b>	<b>144 098</b>	<b>158 052</b>
B.I.1.	Anyagok	139 347	153 655
B.I.2.	Befejezetlen termelés és félkész termékek	2 258	0
B.I.5.	Áruk	2 493	4 397
<b>B.II.</b>	<b>Követelések</b>	<b>764 149</b>	<b>2 656 329</b>
B.II.1.	Követelések áruszállításból és szolgáltatásból (vevők)	609 080	2 213 907
B.II.2.	Követelések kapcsolt vállalkozással szemben	34 407	55 217
B.II.6.	Egyéb követelések	120 662	387 205
<b>B.III.</b>	<b>Értékpapírok</b>	<b>0</b>	<b>0</b>
<b>B.IV.</b>	<b>Pénzeszközök</b>	<b>5 229 455</b>	<b>7 493 353</b>
B.IV.1.	Pénztár, csekkek	5 304	5 210
B.IV.2.	Bankbetétek	5 224 151	7 488 143
<b>C.</b>	<b>Aktív időbeli elhatárolások</b>	<b>1 643 356</b>	<b>37 656</b>
C.1.	Bevételek aktív időbeli elhatárolása	1 634 879	32 863
C.2.	Költségek, ráfordítások aktív időbeli elhatárolása	8 477	4 793
	<b>ESZKÖZÖK (AKTIVÁK) ÖSSZESEN</b>	<b>10 745 619</b>	<b>13 459 935</b>

## Éves beszámoló mérlege - "A"

A mérleg fordulónapja: 2023. december 31.

	1000HUF	Előző év	Tárgyév
	<b>FORRÁSOK (passzívák)</b>		
<b>D.</b>	<b>Saját tőke</b>	<b>3 463 310</b>	<b>3 778 800</b>
D.I.	Jegyzett tőke	2 700 000	2 700 000
D.II.	Jegyzett, de még be nem fizetett tőke (-)	0	0
D.III.	Tőketartalék	0	0
D.IV.	Eredménytartalék	460 089	203 310
D.V.	Lekötött tartalék	200 000	560 000
D.VI.	Értékelési tartalék	0	0
D.VII.	Adózott eredmény	103 221	315 490
<b>E.</b>	<b>Céltartalékok</b>	<b>390 000</b>	<b>606 539</b>
E.2.	Céltartalék a jövőbeni költségekre	390 000	605 000
E.3.	Egyéb céltartalék	0	1 539
<b>F.</b>	<b>Kötelezettségek</b>	<b>6 190 071</b>	<b>8 338 659</b>
<b>F.I.</b>	<b>Hátrasorolt kötelezettségek</b>	<b>0</b>	<b>0</b>
<b>F.II.</b>	<b>Hosszú lejáratú kötelezettségek</b>	<b>767 110</b>	<b>662 370</b>
F.II.4.	Beruházási és fejlesztési hitelek	767 110	662 370
<b>F.III.</b>	<b>Rövid lejáratú kötelezettségek</b>	<b>5 422 961</b>	<b>7 676 289</b>
F.III.2.	Rövid lejáratú hitelek	101 726	104 740
F.III.3.	Vevőktől kapott előlegek	30 440	6 252
F.III.4.	Kötelezettségek áruszállításból és szolgáltatásból (szállítók)	168 701	229 769
F.III.6.	Rövid lejáratú kötelezettségek kapcsolt vállalkozással szemben	4 249 149	5 700 295
F.III.9.	Egyéb rövid lejáratú kötelezettségek	872 945	1 635 233
<b>G.</b>	<b>Passzív időbeli elhatárolások</b>	<b>702 238</b>	<b>735 937</b>
G.2.	Költségek, ráfordítások passzív időbeli elhatárolása	671 445	10 096
G.3.	Halasztott bevételek	30 793	725 841
	<b>FORRÁSOK (PASSZIVÁK) ÖSSZESEN</b>	<b>10 745 619</b>	<b>13 459 935</b>

Adószám: 13919867-2-15  
Cégbíróság: Nyíregyházi Törvényszék Cégbírósága  
Cégjegyzék szám: 15-09-071361

**ÉAK Észak-Alföldi Környezetgazdálkodási Nonprofit Korlátolt Felelősségű  
Társaság**

4400 Nyíregyháza, Bokréta utca 22.

**Éves beszámoló eredménykimutatása  
(összköltség eljárással)**

**A mérleg fordulónapja:** 2023. december 31.  
**Beszámolási időszak:** 2023. január 01. - 2023. december 31.

Nyíregyháza, 2024. április 29.

  
A gazdálkodó képviselője

ÉAK Nonprofit Kft.  
4400 Nyíregyháza, Bokréta utca 22.  
Adószám: 13919867-2-15  
Pótlás

4400 Nyíregyháza

**ÉAK Nonprofit Kft.**

Adószám: 13919867-2-15

Cégjegyzék szám: 15-09-071361

**Éves beszámoló eredménykimutatása (összköltség eljárással)**

A mérleg fordulónapja: 2023. december 31.

	1000HUF	Előző év	Tárgyév
01.	Belföldi értékesítés nettó árbevétele	8 255 842	10 847 092
<b>I.</b>	<b>Értékesítés nettó árbevétele (01+02. sor)</b>	<b>8 255 842</b>	<b>10 847 092</b>
03.	Saját termelésű készletek állományváltozása	-2 869	-2 258
04.	Saját előállítású eszközök aktivált értéke	0	1 946
<b>II.</b>	<b>Aktivált saját teljesítmények értéke (+-03+-04. sor)</b>	<b>-2 869</b>	<b>-312</b>
<b>III.</b>	<b>Egyéb bevételek</b>	<b>170 170</b>	<b>146 757</b>
III.a.	ebből: visszaírt értékvesztés	10 879	58 818
05.	Anyagköltség	1 190 392	1 207 584
06.	Igénybe vett szolgáltatások értéke	1 841 039	3 680 993
07.	Egyéb szolgáltatások értéke	864 209	856 972
08.	Eladott áruk beszerzési értéke	618 390	159 993
09.	Eladott (közvetített) szolgáltatások értéke	50 553	71 269
<b>IV.</b>	<b>Anyagjellegű ráfordítások (05-09. sorok)</b>	<b>4 564 583</b>	<b>5 976 811</b>
10.	Béreköltség	2 371 719	3 008 402
11.	Személyi jellegű egyéb kifizetések	357 085	449 098
12.	Bérfelrakások	335 310	422 937
<b>V.</b>	<b>Személyi jellegű ráfordítások (10-12. sorok)</b>	<b>3 064 114</b>	<b>3 880 437</b>
<b>VI.</b>	<b>Értékesítési leírás</b>	<b>133 346</b>	<b>153 399</b>
<b>VII.</b>	<b>Egyéb ráfordítások</b>	<b>519 355</b>	<b>530 987</b>
VII.a.	ebből: értékvesztés	9 082	12 097
<b>A.</b>	<b>ÜZEMI (ÜZLETI) TEVÉKENYSÉG EREDMÉNYE (I+II+III-IV-V-VI-VII. sor)</b>	<b>141 745</b>	<b>451 903</b>
15.	Befektetett pénzügyi eszközökből (értékpapírokból, kölesönökből) származó bevételek, árfolyamnyereségek	92 483	113 035
15.a.	ebből: kapcsolt vállalkozástól kapott	92 483	113 035
16.	Egyéb kapott (járó) kamatok és kamatjellegű bevételek	144 553	200 376
16.a.	ebből: kapcsolt vállalkozástól kapott	0	0
17.	Pénzügyi műveletek egyéb bevételei	24 994	250
17.a.	ebből: értékelési különbözet	0	0
<b>VIII.</b>	<b>Pénzügyi műveletek bevételei (13+14+15+16+17. sor)</b>	<b>262 030</b>	<b>313 661</b>
20.	Fizetendő (fizetett) kamatok és kamatjellegű ráfordítások	92 483	141 396
20.a.	ebből: kapcsolt vállalkozásnak adott	0	0
22.	Pénzügyi műveletek egyéb ráfordításai	1 443	13 983
22.a.	ebből: értékelési különbözet	0	0
<b>IX.</b>	<b>Pénzügyi műveletek ráfordításai (18+19+-20+21+22.sor)</b>	<b>93 926</b>	<b>155 379</b>
<b>B.</b>	<b>PÉNZÜGYI MŰVELETEK EREDMÉNYE (VIII-IX. sor)</b>	<b>168 104</b>	<b>158 282</b>
<b>C.</b>	<b>ADÓZÁS ELŐTTI EREDMÉNY (+A+B. sor)</b>	<b>309 849</b>	<b>610 185</b>
<b>X.</b>	<b>Adófizetési kötelezettség</b>	<b>206 628</b>	<b>294 695</b>
X/1.	Halasztott adókülönbözet (+-)	0	0
<b>D.</b>	<b>ADÓZOTT EREDMÉNY (+C-X+-X/1)</b>	<b>103 221</b>	<b>315 490</b>

**Adószám:** 13919867-2-15  
**Cégbíróság:** Nyíregyházi Törvényszék Cégbírósága  
**Cégjegyzék szám:** 15-09-071361

**ÉAK Észak-Alföldi Környezetgazdálkodási Nonprofit Korlátolt Felelősségű  
Társaság**

4400 Nyíregyháza, Bokréta utca 22.

**Kiegészítő melléklet**

**2023.**

**Fordulónap:** 2023. december 31.  
**Beszámolási időszak:** 2023. január 01. - 2023. december 31.

Nyíregyháza, 2024. április 29.

A gazdálkodó képviselője

ÉAK Észak-Alföldi Környezetgazdálkodási Nonprofit Korlátolt Felelősségű Társaság  
4400 Nyíregyháza, Bokréta utca 22.  
Adószám: 13919867-2-15  
-1-

P./h.

## Tartalomjegyzék

- 1. Általános információk a beszámolóhoz**
  - 1.1. A gazdálkodó bemutatása
  - 1.2. Befolyás kapcsolt (anya-, leány- vagy közös vezetésű) vállalkozásokban
  - 1.3. Ellenőrzött társaság irányítói
    - Ellenőrzés az irányításban
  - 1.4. Az üzleti évi gazdálkodás körülményei
  - 1.5. A beszámoló közreműködői
  - 1.6. Beszámoló nyilvánossága
- 2. A számviteli politika alkalmazása**
  - 2.1. A könyvvezetés módja
  - 2.2. A könyvvezetés és a beszámoló pénzneme
  - 2.3. Alkalmazott számviteli szabályok
  - 2.4. A számviteli politika tárgyévi változása
  - 2.5. A számviteli rend további sajátosságai
  - 2.6. Beszámoló választott formája és típusa
  - 2.7. Üzleti jelentés
  - 2.8. Mérlegkészítés választott időpontja
  - 2.9. Jelentős összegű hibák értelmezése
  - 2.10. Jelentős összegű különbözetek értelmezése
  - 2.11. Jelentős összhatás értelmezése
  - 2.12. Devizás tételek értékelése
  - 2.13. Értékesítési leírás elszámolása
    - Értékesítési leírás módja
    - Értékesítés elszámolásának gyakorisága
    - Kisértékű eszközök értékesítési leírása
    - Nem jelentős maradványérték
    - Terven felüli értékesítés elszámolása
    - Értékesítési leírás elszámolásának változása
  - 2.14. Értékvesztések elszámolása
  - 2.15. Visszaírások alkalmazása
  - 2.16. Érték helyesbítések alkalmazása
  - 2.17. Valós értéken történő értékelés
  - 2.18. Alapítás-átszervezés költségei
  - 2.19. Kísérleti fejlesztés aktiválása
  - 2.20. Vásárolt készletek értékelése
  - 2.21. Saját termelésű készletek értékelése
  - 2.22. Készültségi fok meghatározásának módszere
  - 2.23. Teljesítési fok meghatározásának módszere
  - 2.24. Céltartalék-képzés szabályai
  - 2.25. Ki nem emelt tételek értékelésének változása
  - 2.26. Értékelési szabályok más változásai
  - 2.27. Leltározási szabályok
  - 2.28. Pénzkezelési szabályok
  - 2.29. Önköltség-számítás szabályai
  - 2.30. Sajátos tevékenységgel kapcsolatos további információk
- 3. Elemzések**
  - 3.1. Adatok változása
  - 3.2. Mérlegtételek megoszlása
  - 3.3. Vagyoni helyzet
  - 3.4. Likviditás és fizetőképesség
  - 3.5. Jövedelmezőség
  - 3.6. Cash flow-kimutatás
  - 3.7. Cash flow-kimutatás korrekciós tételei
- 4. Mérleghez kapcsolódó kiegészítések**

- 4.1. Előző évek módosítása
- 4.2. Sajátos tételbesorolások
- 4.3. Összehasonlíthatóság
  - Össze nem hasonlítható adatok
  - Tétel átsorolások
  - Értékelési elvek változása
- 4.4. A mérleg tagolása
  - Összevont tételek a mérlegben
  - Új tételek a mérlegben
  - Tételek továbbtagolása a mérlegben
  - Tételek elhagyása a mérlegben
- 4.5. Valós értéken történő értékelés bemutatása
  - Pénzügyi instrumentumok
  - Piaci érték (jelenérték) meghatározása
  - Valós értékelés értékelési különbözetei
  - Valós értékelés értékelési tartalékai
  - Származékos ügyletek bemutatása
  - Fedezeti ügyletek hatékonysága
- 4.6. Mérlegen kívüli tételek
  - Nyitott származékos ügyletek
  - Nem látszó jövőbeni fizetési kötelezettségek
  - Egyéb lényeges mérlegen kívüli tételek
- 4.7. Befektetett eszközök
  - Bruttó érték alakulása
  - Halmozott értékcsökkenés alakulása
  - Terv szerinti értékcsökkenés alakulása
  - Terven felüli értékcsökkenés
  - Értékcsökkenési leírás utólagos módosítása
  - Értékcsökkenési leírás újbóli megállapítása
  - Befektetett pénzügyi eszközök jelentős tételei
  - Befektetett pénzügyi eszközök elszámolt értékvesztései
  - Befektetett pénzügyi eszközök el nem számolt értékvesztései
  - Tartósan adott kölcsönök kapcsolt (anya-, leány- vagy közös vezetésű) vállalkozásokban
- 4.8. Forgóeszközök
  - Készletek értékvesztései
  - Készletek jelentős tételei
  - Követelések alakulása
  - Követelések kapcsolt (anya-, leány- vagy közös vezetésű) vállalkozással szemben
  - Forgatási célú értékpapírok értékvesztései
  - Pénzeszközök jelentős tételei
  - Hátrasorolt eszközök
- 4.9. Aktív időbeli elhatárolások
  - Bevételek aktív időbeli elhatárolásai
  - Elhatárolt költségek és ráfordítások
  - Halasztott ráfordítások
- 4.10. Saját tőke
  - Saját tőke elemeinek változása
  - Jegyzett tőke alakulása
  - Kapcsolt (anya-, leány- vagy közös vezetésű) vállalkozások által jegyzett tőke
  - Jegyzett, de be nem fizetett tőke
  - Visszavásárolt saját üzletrészek
  - Lekötött tartalék jogcímei
  - Értékhelyesbítések alakulása
  - Tökemegfelelés
- 4.11. Céltartalékok
  - Céltartalékok - várható kötelezettségekre
  - Céltartalékok kapcsolt (anya-, leány- vagy közös vezetésű) vállalkozásokkal szembeni kötelezettségekre
  - Céltartalékok - jövőbeni költségekre
  - Céltartalékok - egyéb címen
- 4.12. Kötelezettségek
  - Öt évnél hosszabb lejáratú kötelezettségek

- Biztosított kötelezettségek
- Kapottnál nagyobb összegben visszafizetendő kötelezettségek
- Hátrasorolt kötelezettségek jelentős tételei
- Hátrasorolt kötelezettségek kapcsolt (anya-, leány- vagy közös vezetésű) vállalkozással szemben
- Hosszú lejáratú kötelezettségek jelentős tételei
- Tartós kötelezettségek kapcsolt (anya-, leány- vagy közös vezetésű) vállalkozással szemben
- Hosszú lejáratú kötelezettségek - kezelésbe vett eszközökre
- Kötelezettségek átsorolása
- Rövid lejáratú kötelezettségek jelentős tételei
- Rövid lejáratú kötelezettségek kapcsolt (anya-, leány- vagy közös vezetésű) vállalkozással szemben
- 4.13. Passzív időbeli elhatárolások
  - Elhatárolt bevételek
  - Elhatárolt költségek, ráfordítások
  - Halasztott bevételek
  - Átengedett befektetett eszközök bevétele
- 5. Eredménykimutatáshoz kapcsolódó kiegészítések**
  - 5.1. Előző évek módosítása
  - 5.2. Összehasonlíthatóság
    - Adófizetési kötelezettség változása
  - 5.3. Az eredménykimutatás tagolása
    - Összevont tételek az eredménykimutatásban
    - Új tételek az eredménykimutatásban
    - Továbbtagolt tételek az eredménykimutatásban
    - Tételek elhagyása az eredménykimutatásban
  - 5.4. Bevételek
    - Bevételek alakulása
    - Kapcsolt (anya-, leány- vagy közös vezetésű) vállalkozásoktól származó bevételek
    - Árbevétel jelentős tételei
    - Árbevétel tevékenységenként
    - Export árbevétel bemutatása
    - Exporttámogatás felhasználása
    - Végleges jelleggel kapott támogatások
    - Visszatérítendő kapott támogatások
    - Támogatásokkal kapcsolatos kiegészítő információk
    - Üzletág értékesítés bemutatása
    - Pénzügyi műveletek bevételei jelentős tételei
    - Kivételes nagyságú vagy előfordulású bevételek
  - 5.5. Ráfordítások
    - Ráfordítások alakulása
    - Anyagjellegű ráfordítások jelentős tételei
    - Személyi jellegű ráfordítások jelentős tételei
    - Költségek költségnemenként
    - Igénybe vett szolgáltatások jelentős tételei
    - Kutatás és kísérleti fejlesztés tárgyevi költségei
    - Egyéb ráfordítások jelentős tételei
    - Pénzügyi műveletek ráfordításai jelentős tételei
    - Kivételes nagyságú vagy előfordulású költségek és ráfordítások
  - 5.6. Adófizetési kötelezettség
    - Társasági adó megállapítása
    - Adóalap módosító tételek
    - Adóalap módosító tételek jövőbeni hatása
    - Jelentős egyéb és pénzügyi bevételek és ráfordítások hatása az adóalapra
    - Halasztott adó követelések és kötelezettségek
  - 5.7. Eredmény
    - Döntés az eredmény felhasználásáról (osztalék jóváhagyásáról)
    - Lezárt származékos ügyletek az eredményben
    - Nettó módon elszámolt értékpapírügyletek
- 6. Tájékoztató adatok**
  - 6.1. Import beszerzések

- 6.2. Kapcsolt felekkel bonyolított ügyletek
- 6.3. Tőkeműveletekhez kapcsolódó tételek
- 6.4. Átalakuláshoz, egyesüléshez, szétváláshoz kapcsolódó tételek
- 6.5. Vezető tisztségviselők, kiemelt juttatások
  - Vezető tisztségviselők munkadíja
  - Vezető tisztségviselők előlegei, kölcsönei, garanciái
  - Korábbi vezető tisztségviselőkkel kapcsolatos kötelezettségek
  - Könyvvizsgáló által felszámított díjak
- 6.6. Bér- és létszámadatok
  - Létszámadatok
  - Béradatok
  - Munkavállalók személyi jellegű egyéb kifizetései
  - Bérráulékok jogcímenként
- 6.7. Környezetvédelem
  - Veszélyes hulladékok, környezetre káros anyagok
  - Környezetvédelmi költségek
  - Környezetvédelmi céltartalékok
  - Nem látszó környezetvédelmi kötelezettségek
- 6.8. Rendkívüli környezeti hatások
- 6.9. A megbízható és valós összképhez szükséges további adatok
- 6.10. Kiegészítések

## 1. Általános információk a beszámolóhoz

### 1.1. A gazdálkodó bemutatása

Az ÉAK Nonprofit Kft. 2007. évben alakult. Létrehozásának célja, hogy a Szabolcs-Szatmár-Bereg Megyei Szilárdhulladék-gazdálkodási Társulás tagönkormányzatainak színvonalas hulladék-közszolgáltatást biztosítson.

2023.június 30-ig közszolgáltatói minőségben végezte hulladékgazdálkodási tevékenységét az NHKV alvállalkozójaként. 2023.július 1-jétől pedig mint a MOHU, és annak régiókoordinátorai alvállalkozójaként hulladékgazdálkodási közszolgáltatási és intézményi résztvétekenységet, továbbá B3 lerakó üzemeltetését, hasznosítási és egyéb tevékenységet végez.

A beszámolási időszakban olyan jelentős szervezeti változás nem ment végbe, amely kihatással lett volna a stratégiára vagy a számviteli politikára, illetőleg a valós és megbízható összkép szempontjából lényeges.

Az ÉAK Nonprofit Kft. főbb tevékenységi köre az alábbiak:

- Nem veszélyes hulladék gyűjtése, kezelése,
- Hulladék újrahasznosítása,
- Hulladék nagykereskedelem,
- Saját tulajdonú, bérelt ingatlan bérbeadása, üzemeltetése,
- Veszélyes hulladék gyűjtése,
- Egyéb gép, tárgyi eszköz kölcsönzése.

A fordulónapi tulajdonosok adatai az alábbiak:

Szabolcs-Szatmár-Bereg Megyei Szilárdhulladék-gazdálkodási Társulás  
4400 Nyíregyháza, Hősök tere 5.

Nyíregyháza Megyei Jogú Város Önkormányzata  
4400 Nyíregyháza, Kossuth tér 1.

Az ÉAK Nonprofit Kft. a beszámolási időszakban székhelyén kívül más magyarországi telephelyen, fióktelepen is végzett rendszeres gazdasági tevékenységet. A telephelyek, fióktelepek főbb adatai és jellemzői az alábbiak:

<b>Belföldi telephelyek, fióktelepek</b>	
Cím	Tevékenység
4600 Kisvárd, 068/17.hrsz.	Nem veszélyes hulladék kezelése
4355 Nagyecsed, 0188/19.hrsz.	Nem veszélyes hulladék kezelése
4400 Nyíregyháza, 02354/5.hrsz.	Nem veszélyes hulladék kezelése
4400 Nyíregyháza, Bokréta utca 22.	Nem veszélyes hulladék kezelése
4551 Nyíregyháza, Szállási utca 72.	Nem veszélyes hulladék kezelése
4400 Nyíregyháza, Korányi F. utca 3.	Nem veszélyes hulladék kezelése
4400 Nyíregyháza, Kerék utca 1.	Nem veszélyes hulladék kezelése
4700 Mátészalka, 0174/12.hrsz.	Nem veszélyes hulladék kezelése

### 1.2. Befolyás kapcsolt (anya-, leány- vagy közös vezetésű) vállalkozásokban

Az ÉAK Nonprofit Kft. a fordulónapon egyetlen olyan vállalkozásban sem bírt döntő befolyással, amely a számviteli előírások szerint leányvállalatának minősül.

A gazdálkodó a fordulónapon egyetlen olyan vállalkozásban sem bírt befolyással, amely a számviteli előírások szerint közös vezetésű vállalkozásnak minősül.

Az ÉAK Nonprofit Kft. a fordulónapon egyetlen olyan vállalkozásban sem bírt mértékadó befolyással, amely a számviteli előírások szerint társult vállalkozásnak minősül.

A gazdálkodó a fordulónapon más, egyéb részesedési viszonyban álló vállalkozásban nem bírt befolyással.

A gazdálkodó a fordulónapon egyetlen ellenőrzött társaságban sem rendelkezett többségi befolyással.

Az ÉAK Nonprofit Kft. a fordulónapon egyetlen ellenőrzött társaságban sem rendelkezett minősített többséget biztosító befolyással.

### **1.3. Ellenőrzött társaság irányítói**

#### **Ellenőrzés az irányításban**

A tulajdonosok között a fordulónapon egyetlen tag befolyása (részesedése vagy szavazati aránya) sem haladta meg az 50%-ot, így az ÉAK Nonprofit Kft. nem minősül ellenőrzött társaságnak.

Az ÉAK Nonprofit Kft. a fordulónapon nem minősült sem leányvállalatnak, sem közös vezetési vállalkozásnak, sem társult vállalkozásnak, így konszolidálásba semmilyen módon nem került bevonásra.

### **1.4. Az üzleti évi gazdálkodás körülményei**

Jelen beszámoló a 2023. január 01. - 2023. december 31. időszakot öleli fel, a mérleg fordulónapja 2023. december 31.

A tárgyévi gazdálkodás sajátos körülmények között zajlott. Az üzleti környezet - a tárgyévi gazdálkodásra jelentős hatást gyakorló - jellemzői, sajátosságai az alábbiak voltak: A szomszédos országban folyó harcok gazdasági következményei: egész évben jelentős hatást gyakorolt gazdálkodásunkra, mely bevételkieséssel nem járt, de anyagköltségünkben növekedést okozott. Nöttek az üzemanyag és az energiaárak, de a gazdasági élet szinte minden területén drágulást tapasztaltunk.

A közszolgáltatás finanszírozása az év első felében továbbra is az állami közfeladatot ellátó NHKV Zrt. által számított szolgáltatási díjon alapult. A díjszámítás módszertanában és a kifizetésében alapvető változás a korábbi időszakhoz képest, hogy az NHKV előre közölte a 2023. évre számlázható szolgáltatási díjat, és előző időszakhoz képest kedvezőbbben, annak a 85%-át lehetett havonta számlázni, a fennmaradó 15%-ot pedig egy elszámolást követően, 2023. december 31-ig nemcsak számlázhattuk, hanem kifizetésre is került részéről.

2023.07.01-jétől a hulladékgazdálkodásban új, az eddigiektől eltérő gazdasági rendszerben kellett működnünk. Az állam saját feladatellátás keretében Koncessziós szerződést kötött egy piaci szereplővel 35 évre. A koncesszor pedig egy leányvállalatot hozott létre, a MOHU MOL Hulladékgazdálkodási Zrt-t. Egyes feladatokra közvetlenül ezzel a társasággal szerződöttünk, más közszolgáltatási feladatokra viszont a szolgáltatási területünk Régiókoordinátoraival kell együttműködnünk. Sikeres szerződést kötni minden eddigi tevékenységünkre a korábban is általunk végzett területeken. Ezek rendszere az év második felében olyan mértékben kialakult, hogy a mérlegkészítés időpontjáig minden számla kiállításra került és a korábbi évek bizonytalansága helyett egy kiszámítható, pontos, gazdaságilag megalapozott jövőkép tárult elénk.

A mérlegkészítés napjáig a vállalkozás folytatásának ellentmondó tényező, körülmény nem állt fenn, az ÉAK Nonprofit Kft. a belátható jövőben is fenn tudja tartani működését, folytatni tudja tevékenységét, nem várható a működés beszüntetése vagy jelentős csökkenése.

### **1.5. A beszámoló közreműködői**

A beszámoló elkészítésével, a számviteli feladatok irányításával megbízott személy mérlegképes könyvelői képesítéssel bír, a nyilvántartásba vételt végző szervezet által vezetett könyvviteli szolgáltatást végzők nyilvántartásában szerepel, a tevékenység ellátására jogosító engedéllyel (igazolvánnyal) rendelkezik. A beszámoló elkészítéséért felelős személy neve, címe, regisztrációs száma: Pataki Éva 4400 Nyíregyháza, Szalag

utca 6/F. 2/10 PM reg. szám: 185717

Az ÉAK Nonprofit Kft. számviteli beszámolóját (a mérleget, az eredménykimutatást és a kiegészítő mellékletet a hely és a kelet feltüntetésével az ÉAK Észak-Alföldi Környezetgazdálkodási Nonprofit Korlátolt Felelősségű Társaság képviselőjére jogosult alábbi személy írja alá: Éberhardt Gábor, 4432 Nyíregyháza Kincs köz 29.

Tekintettel arra, hogy a forgalmi adatok szerint az ÉAK Nonprofit Kft. nem mentesíthető, a tárgyévi beszámoló szabályszerűségét, megbízhatóságát és valódiságát könyvvizsgáló ellenőrizte. A beszámolót hitelesítő könyvvizsgáló adatai:

Név: Varga János  
 Cím: 4400 Nyíregyháza, Kandó Kálmán utca 12.  
 Regisztrációs szám: 002059

## 1.6. Beszámoló nyilvánossága

A számviteli beszámoló és az ahhoz kapcsolódó kiegészítő információk, jelentések a jogszabályok által előírt nyilvánosságon túl az ÉAK Nonprofit Kft. munkavállalói, alkalmazottai és tagjai számára a székhelyen is megtekinthetők, azokról az érintettek teljes vagy részleges másolatot készíthetnek. A székhely pontos címe: 4400 Nyíregyháza, Bokréta utca 22.

## 2. A számviteli politika alkalmazása

### 2.1. A könyvvezetés módja

Az ÉAK Nonprofit Kft. könyveit magyar nyelven, a kettős könyvvitel elvei és szabályai szerint vezeti. A számviteli információs rendszer kialakítása és működtetése, a beszámoló összeállítása az erre kijelölt belső szerv feladata.

### 2.2. A könyvvezetés és a beszámoló pénzneme

A könyvek vezetése magyar forintban történik, a beszámolóban az adatok eltérő jelölés hiányában ezer forintban kerülnek feltüntetésre.

### 2.3. Alkalmazott számviteli szabályok

Jelen beszámoló a hatályos magyar számviteli előírások és az ÉAK Nonprofit Kft. kialakított számviteli politikája szerint került összeállításra, a törvény előírásaitól való eltérésre okot adó körülmény nem merült fel.

### 2.4. A számviteli politika tárgyévi változása

A tárgyévben az ÉAK Nonprofit Kft. számviteli politikájában olyan változás nem történt, amely a valós és megbízható kép megítélését érdemben befolyásolta volna.

### 2.5. A számviteli rend további sajátosságai

A 2012. évi CLXXXV. törvény - a hulladékról 50.§ (1)-(3) pontja előírja kötelező jelleggel a tevékenységenkénti szétválasztást az éves beszámolóban az alábbiak szerint:

50. § (1) A közszolgáltató beszámolási és könyvvezetési kötelezettségére, a beszámoló összeállítására, a könyvek vezetésére, valamint a nyilvánosságra hozatalra és közzétételre a számvitelről szóló

törvény (a továbbiakban: Szt.) rendelkezéseit az e törvény szerinti eltérésekkel kell alkalmazni.

(2) A hulladékgazdálkodási közszolgáltatás körébe nem tartozó tevékenységet is végző közszolgáltató az egyes tevékenységeire olyan elkülönült nyilvántartást vezet, amely biztosítja az egyes tevékenységek átláthatóságát, valamint kizárja a keresztfinanszírozást.

(3) A hulladékgazdálkodási közszolgáltatás körébe nem tartozó tevékenységet is végző közszolgáltató a hulladékgazdálkodási közszolgáltatás nyújtása érdekében végzett tevékenységét éves beszámolója kiegészítő mellékletében oly módon mutatja be, mintha azt önálló vállalkozás keretében végezte volna. A tevékenység elkülönült bemutatása legalább önálló mérleget és eredménykimutatást jelent.

Társaságunk hulladékgazdálkodási közszolgáltatási tevékenység végzésére irányuló engedéllyel rendelkezik, így a hulladékgazdálkodási közszolgáltatási tevékenységet elkülönítve kell bemutatni a közszolgáltatás körébe nem tartozó tevékenységtől. Az elkülönítés módját és módszerét a kiegészítő melléklet 1. számú melléklete tartalmazza.

A fenti rendelkezést 2023.július 1-jétől az alábbi szabályozást vezették be:

A Ht. 50. § (1) bekezdése értelmében a koncessziós társaság, a koncesszori alvállalkozó, a 18/A. § (1) bekezdése szerinti hulladékégető mű, valamint a B3 alkategóriájú hulladéklerakó üzemeltetője beszámolási és könyvviteli kötelezettségére, a beszámoló összeállítására, a könyvek vezetésére, valamint a nyilvánosságra hozatalra és közzétételre a számvitelről szóló törvény rendelkezéseit a Ht. szerinti eltérésekkel kell alkalmazni. E szerint szétválasztási szabályzatot dolgoz ki, az egyes tevékenységekre olyan elkülönült nyilvántartást vezet, amely biztosítja az egyes tevékenységek átláthatóságát, valamint kizárja a keresztfinanszírozást.

A fenti törvényi rendelkezés mellett a 235/2023 (VI.16) Korm.rendelet határoz meg részletszabályokat a számviteli szétválasztásra vonatkozóan. E szerint az egységesség és a teljes körű tevékenységhez rendelés elvét kell alkalmazni.

Ezek értelmében igyekeztünk a számviteli rendszerünket úgy kialakítani, hogy a költségek felmerülésekor egyértelműen kerüljön meghatározásra a tevékenységhez rendelés, amennyiben ez nem lehetséges akkor utólag a beszámoló készítésekor vetítési alapok alapján egyértelműen kerüljön minden felosztásra.

A fenti rendelkezések szerint társaságunk elkészíti az első félévre szóló közszolgáltatási tevékenységre és egyéb tevékenységre vonatkozó elkülönített beszámolóját (mérleg és eredménykimutatás formájában).

A második félév vonatkozásában pedig elkészíti a hulladékgazdálkodási közszolgáltatási résztvevényesség, a hulladékgazdálkodási intézményi résztvevényesség és a B3 alkategóriájú hulladéklerakók hely szerinti bontásában történő szétválasztott beszámolóját.

## 2.6. Beszámoló választott formája és típusa

Az ÉAK Nonprofit Kft. a tárgyidőszakra az előző üzleti évhez hasonlóan éves beszámolót készít.

Az eredmény megállapításának választott módja az előző üzleti évhez hasonlóan: 'Összköltség eljárás'.

Az ÉAK Nonprofit Kft. az előző üzleti évhez hasonlóan a beszámolóban a mérleget 'A' változatban állította össze.

A magyar számviteli szabályok szerint jelen számviteli beszámoló csak magyar nyelven került összeállításra. Ezen előírás alapján a magyar és az arról fordított idegen nyelvű szöveg eltérő értelmezése esetén a magyar nyelvű szöveg az irányadó.

## 2.7. Üzleti jelentés

Az ÉAK Nonprofit Kft. a számviteli beszámolóval összhangban a hatályos előírásoknak megfelelő tartalommal üzleti jelentést is készít, melynek nyilvánosságát az előírásoknak megfelelően biztosítja.

## 2.8. Mérlegkészítés választott időpontja

A mérlegkészítés időpontjáig ismertté vált, a tárgyévet vagy az előző éveket érintő gazdasági események, körülmények hatásait a beszámoló tartalmazza. A mérlegkészítés időpontját a Társaság a tulajdonosi elvárások

teljesítése érdekében február utolsó napjában határozta meg.

## **2.9. Jelentős összegű hibák értelmezése**

Jelentős összegűnek minősül az üzleti évben feltárt, egy üzleti évre vonatkozó hibák hatása, ha a saját tőke változásai abszolút értékének együttes összege a vizsgált üzleti évre készített beszámoló eredeti mérlegfőösszegének 2%-át, de legalább az 1 MFt, vagy ennek megfelelő devizaösszeget meghaladja. Ebben az esetben a feltárt hibák hatása a tárgyévi beszámolóban nem a tárgyévi adatok között, hanem elkülönítetten, előző évek módosításaként kerül bemutatásra.

## **2.10. Jelentős összegű különbözetek értelmezése**

Amennyiben a számviteli politika más része eltérően nem rendelkezik, úgy az egyes tételek esetében jelentős összegűnek a 100 Eft-ot, vagy ennek megfelelő devizaösszeget meghaladó összeg minősül. A fogalom alkalmazása az előző üzleti évhez képest nem változott.

## **2.11. Jelentős összhatás értelmezése**

A jelentős összhatás értékhatára az előző üzleti évhez képest nem változott.

## **2.12. Devizás tételek értékelése**

A beszámoló devizanemétől eltérő pénzürtékre szóló, vagy idegen deviza alapú eszközök és kötelezettségek, - kivéve a beszámoló devizaneméért vásárolt valutát, devizát - valamint bevételek és ráfordítások értékének meghatározása egységesen - a jogszabály által megengedett kivételekkel a számviteli politikában rögzített módon való eltéréssel - a Magyar Nemzeti Bank által közzétett, hivatalos devizaárfolyamon történik.

A devizás tételek értékelése az előző üzleti évhez képest - az esetleges jogszabályi előírások esetleges változásainak hatásain túl - nem változott.

## **2.13. Értécsökkenési leírás elszámolása**

### **Értécsökkenési leírás módja**

Az évenként elszámolandó értécsökkenés megtervezése - az egyedi eszköz várható használata, ebből adódó élettartama, fizikai és erkölcsi avulása, az egyéb körülmények és a tervezett maradványérték figyelembevételével - általában az eszköz bekerülési (bruttó) értékének arányában történik. Az értécsökkenési leírás elszámolása időarányosan (lineáris leírási módszerrel) történik.

### **Értécsökkenés elszámolásának gyakorisága**

Az értécsökkenési leírás elszámolására - mind a főkönyvben, mind a kapcsolódó analitikában - üzleti évenként négy alkalommal, negyedévente kerül sor, kivéve a kivezetett eszközök terv szerinti törtévi értécsökkenését, mely a kivezetéskor elszámolásra kerül. Terven felüli értécsökkenési leírás elszámolása az azt megalapozó eseménnyel egyidejűleg, vagy a fordulónapi értékelés keretében történik.

### **Kisértékű eszközök értécsökkenési leírása**

A 200 Eft, vagy ennek megfelelő devizaösszeg alatti egyedi bekerülési értékkel bíró vagyoni értékű jogok, szellemi termékek, tárgyi eszközök bekerülési értéke a használatbavételkor értécsökkenési leírásként egy összegben elszámolásra kerül. Ebben az esetben az értécsökkenési leírást tervezni nem kell.

### **Nem jelentős maradványérték**

A maradványérték nulla összeggel vehető figyelembe az értécsökkenési leírás tervezése során, ha az eszköz hasznos élettartama végén várhatóan realizálható értéke valószínűsíthetően nem haladja meg a 100 Eft-ot.

vagy az ennek megfelelő devizaösszege.

### **Terven felüli értékcsökkenés elszámolása**

Terven felüli értékcsökkenési leírás elszámolására a Szvt. általános előírásain túl az a számviteli politikában rögzített szabályok szerint történik.

### **Értékcsökkenési leírás elszámolásának változása**

Az értékcsökkenési leírás elszámolásának módjában, az alkalmazott eljárásokban az esetleges jogszabályi változásokon túl, saját hatáskörben meghozott számvitelpolitikai döntések miatt további változások az előző üzleti évhez képest nem történtek.

### **2.14. Értékvesztések elszámolása**

Értékvesztés elszámolására - az előző üzleti évhez hasonlóan - akkor kerül sor, ha a könyv szerinti értékhez képest az egyes tételek esetében a veszteség-jellegű különbözet tartós és jelentős. Jelentősnek minősül a különbözet az egyes tételek esetében az alábbiak szerint:

0-365 napig terjedő vevő kintlévőség, az elszámolandó értékvesztés mértéke 0%,

365 napon túli kintlévőség esetén az elszámolandó értékvesztés mértéke éves 20%.

### **2.15. Visszaírások alkalmazása**

A terven felüli értékcsökkenési leírás és az elszámolt értékvesztések visszaírása az általános szabályok szerint történik.

### **2.16. Értékhelyesbítések alkalmazása**

Az ÉAK Nonprofit Kft. az értékhelyesbítés lehetőségével nem kíván élni, így a mérlegben sem értékhelyesbítés, sem értékhelyesbítés értékelési tartaléka nem szerepel.

### **2.17. Valós értéken történő értékelés**

Az ÉAK Nonprofit Kft. a valós értéken történő értékelés lehetőségével nem kíván élni, így a mérlegben ehhez kapcsolódóan sem értékelési különbözet, sem valós értékelés értékelési tartaléka nem szerepel, az eredménykimutatás ehhez kapcsolódóan értékelési különbözetet nem tartalmaz.

### **2.18. Alapítás-átszervezés költségei**

Az alapítás-átszervezés költségei nem kerülnek aktiválásra az immateriális javak között, azok - az előző üzleti évhez hasonlóan - a tárgyidőszakban költségként számolandók el.

### **2.19. Kísérleti fejlesztés aktiválása**

Az ÉAK Nonprofit Kft. a kísérleti fejlesztés költségei aktiválásának lehetőségével nem kíván élni, azokat - az előző üzleti évhez hasonlóan - minden esetben a tárgyidőszak költségei között számolja el.

### **2.20. Vásárolt készletek értékelése**

A vásárolt készletek a mérlegben - az előző üzleti évhez hasonlóan - a FIFO módszerrel megállapított áron jelennek meg. Az értékelés során úgy kell eljárni, hogy a leltárban szereplő készleteket a legutóbbi beszerzések egységárain kell számba venni, feltételezve, hogy mindig a legkorábban beszerzett készletek kerültek elsőként felhasználásra.

### **2.21. Saját termelésű készletek értékelése**

A saját termelésű készletek a mérlegben - az előző üzleti évhez hasonlóan - az egyedi tényleges előállítási értéken (közvetlen önköltségen) jelennek meg.

## **2.22. Készültségi fok meghatározásának módszere**

A befejezetlen termelés, befejezetlen szolgáltatás készültségének mértéke a már elvégzett tevékenységeknek a félkész termék, illetve a késztermék (kész szolgáltatás) előállításához elvégzendő összes tevékenységhez viszonyított arányában kerül meghatározásra.

Ennek az arálynak a meghatározásához az adott termék/szolgáltatás előállítására leginkább jellemző, megfelelő, mért és nyilvántartott (ennek hiányában kalkulált vagy becsült), elsősorban naturális mutatók szolgálnak alapul.

## **2.23. Teljesítési fok meghatározásának módszere**

Az értékesítés nettó árbevételéhez kapcsolódóan a a szerződés elszámolási egységére meghatározott mérték (teljesítési fok) a ténylegesen elvégzett munkáknak az elvégzendő összes munkához viszonyított arányában kerül meghatározásra.

Az arányosítás során a munkák az adott termék/szolgáltatás előállítására leginkább jellemző, megfelelő, mért és nyilvántartott (ennek hiányában kalkulált vagy becsült), elsősorban naturális mutatók alapján kerülnek számbavételre.

## **2.24. Céltartalék-képzés szabályai**

Az ÉAK Nonprofit Kft. garanciális és egyéb kötelezettségek fedezetére, valamint a várható, jelentős, időszakonként ismétlődő jövőbeni költségekre céltartalékokat az általános szabályok szerint képez.

## **2.25. Ki nem emelt tételek értékelésének változása**

Az előzőekben ki nem emelt mérlegtételek az általános szabályok szerint kerültek értékelésre, az értékelésben a jogszabályi változásokon túl, saját hatáskörben meghozott számvitelpolitikai döntések miatt módosítás nem történt.

## **2.26. Értékelési szabályok más változásai**

A számviteli politika más, az alkalmazott értékelési elveket és eljárásokat meghatározó elemeiben az esetleges jogszabályi változásokon túl, saját hatáskörben meghozott számvitelpolitikai döntések miatt jelentős módosítás nem történt.

## **2.27. Leltározási szabályok**

Az eszközök és források leltározása az eszközök és források leltárkészítési szabályzata szerint, az általános szabályoknak megfelelően történik, a leltározás szabályai az előző üzleti évhez képest nem változtak.

## **2.28. Pénzkezelési szabályok**

A pénzkezelés a számviteli politika részeként kialakított pénzkezelési szabályzatban előírt szabályok szerint történik, a pénzkezelés szabályai az előző üzleti évhez képest jelentősen nem változtak.

## **2.29. Önköltségszámítás szabályai**

A saját előállítású termékek, végzett szolgáltatások önköltségének megállapítása önköltség-számítási szabályzat szerint történik.

## **2.30. Sajátos tevékenységgel kapcsolatos további információk**

Az ÉAK Nonprofit Kft. tevékenysége alapján más jogszabály által további, a sajátos tevékenységgel kapcsolatos információk közzétételére nem kötelezett.

### 3. Elemzések

#### 3.1. Adatok változása

##### Mérlegadatok változása

	1000HUF	Előző időszak	Tárgyidőszak	Abszolút változás	
	<b>ESZKÖZÖK (aktívák)</b>				
<b>A.</b>	<b>Befektetett eszközök</b>	<b>2 964 561</b>	<b>3 114 545</b>	<b>149 984</b>	<b>↗</b>
A.I.	Immateriális javak	7 254	4 514	-2 740	↘
A.II.	Tárgyi eszközök	2 113 625	2 342 921	229 296	↗
A.III.	Befektetett pénzügyi eszközök	843 682	767 110	-76 572	↘
A.IV.	Halasztott adókövetelés	0	0	0	→
<b>B.</b>	<b>Forgóeszközök</b>	<b>6 137 702</b>	<b>10 307 734</b>	<b>4 170 032</b>	<b>↗</b>
B.I.	Készletek	144 098	158 052	13 954	↗
B.II.	Követelések	764 149	2 656 329	1 892 180	↗
B.III.	Értékpapírok	0	0	0	→
B.IV.	Pénzeszközök	5 229 455	7 493 353	2 263 898	↗
<b>C.</b>	<b>Aktív időbeli elhatárolások</b>	<b>1 643 356</b>	<b>37 656</b>	<b>-1 605 700</b>	<b>↘</b>
	<b>ESZKÖZÖK (AKTIVÁK) ÖSSZESEN</b>	<b>10 745 619</b>	<b>13 459 935</b>	<b>2 714 316</b>	<b>↗</b>
	<b>FORRÁSOK (passzívák)</b>				
<b>D.</b>	<b>Saját tőke</b>	<b>3 463 310</b>	<b>3 778 800</b>	<b>315 490</b>	<b>↗</b>
D.I.	Jegyzett tőke	2 700 000	2 700 000	0	→
D.II.	Jegyzett, de még be nem fizetett tőke (-)	0	0	0	→
D.III.	Tőketartalék	0	0	0	→
D.IV.	Eredménytartalék	460 089	203 310	-256 779	↘
D.V.	Lekötött tartalék	200 000	560 000	360 000	↗
D.VI.	Értékelési tartalék	0	0	0	→
D.VII.	Adózott eredmény	103 221	315 490	212 269	↗
<b>E.</b>	<b>Céltartalékok</b>	<b>390 000</b>	<b>606 539</b>	<b>216 539</b>	<b>↗</b>
<b>F.</b>	<b>Kötelezettségek</b>	<b>6 190 071</b>	<b>8 338 659</b>	<b>2 148 588</b>	<b>↗</b>
F.I.	Hátrasorolt kötelezettségek	0	0	0	→
F.II.	Hosszú lejáratú kötelezettségek	767 110	662 370	-104 740	↘
F.III.	Rövid lejáratú kötelezettségek	5 422 961	7 676 289	2 253 328	↗
<b>G.</b>	<b>Passzív időbeli elhatárolások</b>	<b>702 238</b>	<b>735 937</b>	<b>33 699</b>	<b>↗</b>
	<b>FORRÁSOK (PASSZIVÁK) ÖSSZESEN</b>	<b>10 745 619</b>	<b>13 459 935</b>	<b>2 714 316</b>	<b>↗</b>

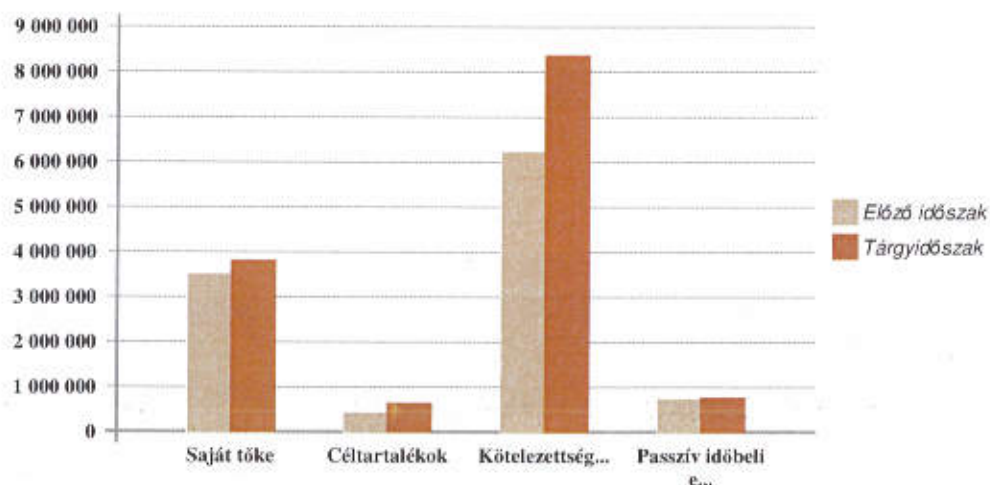
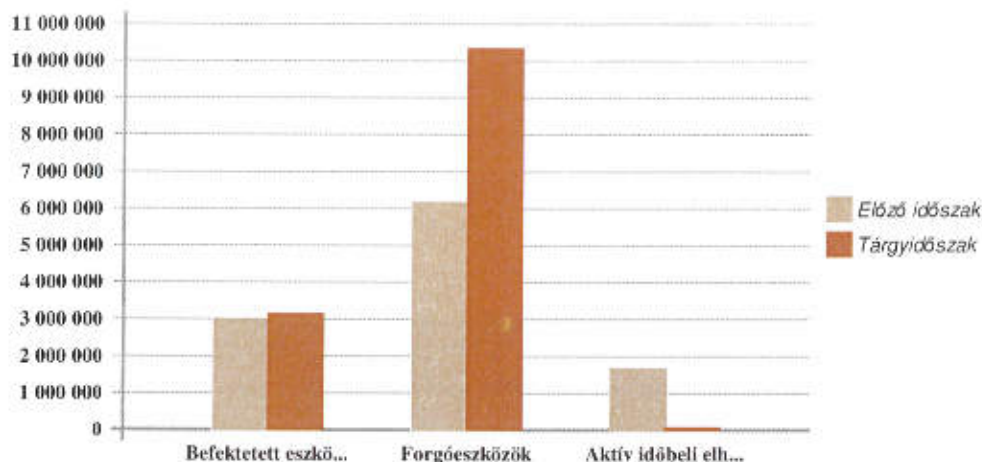

A táblázat a mérlegadatok változását mutatja be a mérleg szerkezetének megfelelően. A változás kifejezhető értékben, százalékban, vagy mindkettőben.

### Eredménykimutatás adatainak változása

	1000HUF	Előző időszak	Tárgyidőszak	Változás %-ban	
I.	Értékesítés nettó árbevétele	8 255 842	10 847 092	31.39	↗
II.	Aktivált saját teljesítmények értéke	-2 869	-312	89.13	↗
III.	Egyéb bevételek	170 170	146 757	-13.76	↘
IV.	Anyagjellegű ráfordítások	4 564 583	5 976 811	30.94	↗
V.	Személyi jellegű ráfordítások	3 064 114	3 880 437	26.64	↗
VI.	Értékesökkenési leírás	133 346	153 399	15.04	↗
VII.	Egyéb ráfordítások	519 355	530 987	2.24	↗
<b>A.</b>	<b>ÜZEMI (ÜZLETI) TEVÉKENYSÉG EREDMÉNYE</b>	<b>141 745</b>	<b>451 903</b>	<b>218.81</b>	<b>↗</b>
VIII.	Pénzügyi műveletek bevételei	262 030	313 661	19.70	↗
IX.	Pénzügyi műveletek ráfordításai	93 926	155 379	65.43	↗

	1000HUF	Előző időszak	Tárgyidőszak	Változás %-ban	
<b>B.</b>	<b>PÉNZÜGYI MŰVELETEK EREDMÉNYE</b>	<b>168 104</b>	<b>158 282</b>	<b>-5.84</b>	↘
<b>C.</b>	<b>ADÓZÁS ELŐTTI EREDMÉNY</b>	<b>309 849</b>	<b>610 185</b>	<b>96.93</b>	↗
X.	Adófizetési kötelezettség	206 628	294 695	42.62	↗
X/1.	Halasztott adókülönbözet (+-)	0	0	0.00	→
<b>D.</b>	<b>ADÓZOTT EREDMÉNY</b>	<b>103 221</b>	<b>315 490</b>	<b>205.65</b>	↗

A táblázat az eredménykimutatás adatainak változását mutatja be az eredménykimutatás szerkezetének megfelelően. A változás kifejezhető értékben, százalékban, vagy mindkettőben.

### 3.2. Mérlegtételek megoszlása

#### Eszközök összetétele és annak változása

Eszközök (adatok %-ban)	Előző időszak	Tárgyidőszak
<b>Befektetett eszközök</b>	<b>27.59</b>	<b>23.14</b>
Immateriális javak	0.07	0.03
Tárgyi eszközök	19.67	17.41
Befektetett pénzügyi eszközök	7.85	5.70
Halasztott adókövetelés	0.00	0.00
<b>Forgóeszközök</b>	<b>57.12</b>	<b>76.58</b>
Készletek	1.34	1.17
Követelések	7.11	19.74
Értékpapírok	0.00	0.00
Pénzeszközök	48.67	55.67
<b>Aktív időbeli elhatárolások</b>	<b>15.29</b>	<b>0.28</b>
<b>ESZKÖZÖK ÖSSZESEN</b>	<b>100.00</b>	<b>100.00</b>



A táblázat az eszközök megoszlását és részarányait mutatja be mindkét évre.

#### Források összetétele és annak változása

Források (adatok %-ban)	Előző időszak	Tárgyidőszak
<b>Saját tőke</b>	<b>32.22</b>	<b>28.07</b>
Jegyzett tőke	25.12	20.06

Források (adatok %-ban)	Előző időszak	Tárgyidőszak
Jegyzett, de be nem fizetett tőke	0.00	0.00
Tőketartalék	0.00	0.00
Eredménytartalék	4.28	1.51
Lekötött tartalék	1.86	4.16
Értékelési tartalék	0.00	0.00
Adózott eredmény	0.96	2.34
<b>Céltartalékok</b>	<b>3.63</b>	<b>4.51</b>
<b>Kötelezettségek</b>	<b>57.61</b>	<b>61.95</b>
Hátrasorolt kötelezettségek	0.00	0.00
Hosszú lejáratú kötelezettségek	7.14	4.92
Rövid lejáratú kötelezettségek	50.47	57.03
<b>Passzív időbeli elhatárolások</b>	<b>6.54</b>	<b>5.47</b>
<b>FORRÁSOK ÖSSZESEN</b>	<b>100.00</b>	<b>100.00</b>



A táblázat a források megoszlását és részarányait mutatja be mindkét évre.

### 3.3. Vagyoni helyzet

#### Befektetett eszközök használhatósága

A tárgyi eszközök és immateriális javak nettó értéke (használhatósági foka) az előző évben a bruttó érték 66.2 %-át, a tárgyévben 66.2 %-át tette ki.

A mutató a tárgyi eszközök és immateriális javak nettó értékének és bruttó értékének viszonyát (átlagos leírtságát) fejezi ki mindkét évre. Nem számítható, ha bármelyik tényező nulla, vagy a végeredmény értékelhetetlen.

#### Befektetett eszközök pótlása

A tárgyévben beszerzett tárgyi eszközök és immateriális javak bruttó értéke és a tárgyévben elszámolt terv szerinti amortizáció aránya 5,4 : 1.

A mutató a tárgyévben elszámolt összes terv szerinti értékcsökkenési leírás, valamint az immateriális javak és tárgyi eszközök bruttó értékei összes tárgyévi növekményének arányát fejezi ki.

#### Befektetett eszközök fedezettsége

A befektetett eszközök záró állományát a saját tőke az előző évben 116.8 %-ban, a tárgyévben 121.3 %-ban fedezte.

A mutató azt fejezi ki, hogy a saját tőke milyen mértékben fedezi a befektetett eszközök záró állományát az előző évben és

a tárgyévben. Nem számítható, ha a saját tőke negatív, bármelyik tényező nulla, vagy a végeredmény értékelhetetlen.

### **Készletek fedezettsége**

A készletek finanszírozására az előző évben 2 403.4 %-ban, a tárgyévben 2 390.9 %-ban a saját tőke nyújtott fedezetet.

*A mutató azt fejezi ki, hogy a saját tőke milyen mértékben fedezi a készletek záró állományát az előző évben és a tárgyévben. Nem számítható, ha a saját tőke negatív, bármelyik tényező nulla, vagy a végeredmény értékelhetetlen.*

### **Készletek forgási sebessége**

A készletek forgási sebessége (az egy naptári napra jutó árbevételhez viszonyítva) az előző évben 6.4 nap, a tárgyévben 5.3 nap volt.

*Ez a mutató a fordulónapi készletállomány és a működés egy naptári napjára jutó árbevétel viszonyát fejezi ki. Nem számítható, ha nem volt árbevétel, a készletek állománya nulla, vagy a végeredmény értékelhetetlen.*

### **Vevőállomány átlagos futamideje**

A vevőállomány átlagos futamideje (az egy naptári napra jutó árbevételhez viszonyítva) az előző évben 26.9 nap, a tárgyévben 74.5 nap volt.

*Ez a mutató azt fejezi ki, hogy a vevői követelések fordulónapi állománya hány naptári napi árbevételt köt le. Egyszerűsített éves beszámolóknál nem számítható. Nem számítható továbbá, ha bármelyik tényező nulla, vagy a végeredmény értékelhetetlen.*

### **Saját tőke változása**

A saját tőke az előző évhez képest 315 490 E Ft értékkel, 9,1 %-kal növekedett. A saját tőkén belül a jegyzett tőke az előző évhez képest nem változott.

*Ez a mutató azt fejezi ki, hogy a saját tőke az előző évről a tárgyévre hogyan változott, ezen belül a válasz kitér a jegyzett tőke változására.*

### **Tőkeerősség**

Az ÉAK Nonprofit Kft. saját tőke aránya az összes forráson belül az előző évben 32,2 %, a tárgyévben 28,1 %. A gazdálkodó tőkeerőssége csökkent.

*A mutató a saját tőke és az összes forrás arányát fejezi ki. Nem számítható, ha bármelyik tényező nulla vagy negatív, vagy a végeredmény értékelhetetlen.*

### **Tőkeszerkezeti mutató**

A kötelezettségek az előző évben a saját tőke 178,7 %-át, a tárgyévben 220,7 %-át tették ki. A tőkeszerkezet az előző évhez képest a külső források felé tolódott el.

*A mutató a saját tőke és a kötelezettségek arányát fejezi ki az előző évre és a tárgyévre. Nem számítható, ha a saját tőke negatív, bármelyik tényező nulla, vagy a végeredmény értékelhetetlen.*

### **Kötelezettségek dinamikája**

Az ÉAK Nonprofit Kft. kötelezettségei az előző évhez képest 2 148 588 E Ft értékkel, 34,7 %-kal növekedtek. Ezen belül a rövid lejáratú kötelezettségek aránya 87,6 %-ról 92,1 %-ra nőtt.

*A mutató a kötelezettségek alakulását fejezi ki, azon belül a rövid lejáratú kötelezettségek arányának alakulását. Nem számítható, ha a kötelezettségek állománya bármelyik évben nulla, vagy a végeredmény értékelhetetlen.*

### 3.4. Likviditás és fizetőképesség

#### Pénzeszközök változása

A pénzeszközök állománya 2 263 898 Eft értékkel, 43.3 %-kal növekedett.

*A mutató a pénzeszközök százalékos és abszolút változását fejezi ki az előző évhez képest. %-os változás nem számítható, ha a pénzeszközök állománya bármelyik évben nulla vagy negatív, vagy a végeredmény értékelhetetlen.*

#### Likviditási gyorsráta

A rövid távú likviditást jellemző likviditási gyorsráta (a követelések, az értékpapírok, a pénzeszközök együttes értékének a rövid lejáratú kötelezettségekhez viszonyított aránya) értéke az előző évben 1.11, a tárgyévben 1.32 volt. A gazdálkodás rövid távú finanszírozása biztosított.

*A mutató a követelések, értékpapírok és pénzeszközök együttes összegének a rövid lejáratú kötelezettségekhez viszonyított arányát fejezi ki az előző évre és a tárgyévre. Nem számítható, ha a rövid lejáratú kötelezettségek összege nulla, vagy a végeredmény értékelhetetlen.*

#### Likvid eszközök aránya

A rövid távú likviditást befolyásoló eszközök aránya az összes eszközön belül az előző évben 55.8 %, a tárgyévben 75.4 % volt.

*A mutató a rövid távú likviditást befolyásoló eszközök arányát fejezi ki az összes eszközhöz képest az előző évben és a tárgyévben. Nem számítható, ha a mérlegfőösszeg nulla, vagy a végeredmény értékelhetetlen.*

#### Hosszú távú likviditás

A hosszú távú likviditási ráta (a forgóeszközöknek a kötelezettségekhez viszonyított aránya) az előző évben 0.99, a tárgyévben 1.24 volt. A hosszú távú likviditás javult.

*A mutató a forgóeszközök értékének a kötelezettségekhez viszonyított arányát fejezi ki az előző évre és a tárgyévre. Nem számítható, ha a kötelezettségek összege nulla, vagy a végeredmény értékelhetetlen.*

#### Kötelezettségek és kinnlevőség

A kinnlevőség realizálásával a kötelezettségek 31.9 %-a teljesíthető.

*A mutató azt fejezi ki, hogy ha a gazdálkodó az összes kinnlevőségét realizálná, akkor kötelezettségeinek mekkora hányadát tudná teljesíteni a tárgyévi adatok alapján. Nem számítható, ha a kötelezettségek állománya nulla, vagy a végeredmény értékelhetetlen.*

#### Kötelezettségek és likvid eszközök

A fordulónapon a likvid eszközök (követelések, értékpapírok, pénzeszközök) teljes mértékben fedezték a kötelezettségeket.

*A mutató azt fejezi ki, hogy a likvid eszközök a tárgyévben milyen arányban fedezik a kötelezettségeket. Nem számítható, ha a kötelezettségek állománya nulla, vagy a végeredmény értékelhetetlen.*

#### Kötelezettségek és bevételek

Amennyiben az összes kötelezettség kizárólag árbevételekből kerülne kiegyenlítésre, úgy erre 281 napi árbevétel nyújtana fedezetet.

*A mutató azt fejezi ki, hogy a kötelezettségek tárgyévi állománya hogy viszonyul a működés egy naptári napjára jutó*

árbevételhez. Nem számítható, ha nincs tárgyévi árbevétel, a kötelezettségek állománya nulla, vagy a végeredmény értékelhetetlen.

### 3.5. Jövedelmezőség

#### Bevétel alakulása

A gazdálkodó összes, teljes naptári évre számított bevétele az előző évben 8 688 042 EFt, a tárgyévben 11 307 510 EFt volt. Az összes bevétel az előző évhez képest 2 619 468 EFt értékkel, 30.2 %-kal növekedett.

A mutató az összes bevétel (árbevétel, egyéb bevételek, pénzügyi műveletek bevételei) évesített adatának abszolút és százalékos változását mutatja be. A százalékos változás nem számítható ha az előző évi adat nulla.

#### Az árbevétel dinamikája

A gazdálkodó teljes naptári évre számított árbevétele az előző évben 8 255 842 EFt, a tárgyévben 10 847 092 EFt volt. Az árbevétel az előző évhez képest 2 591 250 EFt értékkel, 31.4 %-kal növekedett.

A mutató az összes árbevétel évesített adatának abszolút és százalékos változását mutatja be. A százalékos változás nem számítható, ha az előző évi adat nulla.

#### Vagyonarányos adózott eredmény (ROA)

Az adózott eredmény az előző évben a mérlegfőösszeg 1 %-át, a tárgyévben a 2.3 %-át teszi ki.

A mutató az adózott eredmény és a mérlegfőösszeg arányát fejezi ki az előző évre és a tárgyévre. Nem számítható, ha valamelyik tényező nulla vagy negatív, vagy a végeredmény értékelhetetlen.

#### Jegyzett tőke arányos adózott eredmény

Az adózott eredmény és a jegyzett tőke aránya (a jegyzett tőke hozama) az előző évben 3.8 %, a tárgyévben 11.7 % volt.

A mutató az adózott eredmény és a jegyzett tőke arányát fejezi ki az előző évre és a tárgyévre. Nem számítható, ha valamelyik tényező nulla vagy negatív, vagy a végeredmény értékelhetetlen.

#### Saját tőke arányos adózott eredmény (ROE)

Az adózott eredmény és a saját tőke aránya az előző évben 3 %, a tárgyévben 8.3 % volt.

A mutató az adózott eredmény és a saját tőke arányát fejezi ki az előző évre és a tárgyévre. Nem számítható, ha a saját tőke nulla vagy negatív, vagy a végeredmény értékelhetetlen.

#### Árbevétel arányos adózott eredmény

Ezer forint árbevételre jutó adózott eredmény az előző évben 13 Ft, a tárgyévben 29 Ft volt.

A mutató az ezer forint árbevételre jutó adózott eredmény alakulását fejezi ki az előző évre és a tárgyévre. Nem számítható, ha az árbevétel nulla, vagy a végeredmény értékelhetetlen.

#### Bevétel arányos adózott eredmény

Az összes bevétel minden ezer forintjára az előző évben 12 Ft, a tárgyévben 28 Ft adózott eredmény jutott.

A mutató azt fejezi ki, hogy az összes bevételnek mekkora eredményhányada volt az előző évben és a tárgyévben. Nem számítható, ha az összes bevétel nulla, vagy a végeredmény értékelhetetlen.

### Befektetett eszközök hatékonysága

A befektetett eszközök nettó értékének minden ezer forintjára az előző évben 35 Ft, a tárgyévben 101 Ft adózott eredmény jutott.

*A mutató az ezer forint értékű befektetett eszközre jutó adózott eredmény alakulását mutatja be az előző évben és a tárgyévben. Nem számítható, ha a befektetett eszközök értéke nulla, vagy a végeredmény értékelhetetlen.*

### Az élőmunka hatékonysága

Ezer forint személyi jellegű ráfordításra jutó adózott eredmény az előző évben 34 Ft, a tárgyévben 81 Ft volt.

*A mutató az ezer forint személyi jellegű ráfordításra jutó adózott eredmény alakulását mutatja be az előző évben és a tárgyévben. Nem számítjuk, ha a személyi jellegű ráfordítások összege nulla, vagy a végeredmény értékelhetetlen.*

### Egy napra jutó árbevétel

A működés egy naptári napjára jutó árbevétel az előző évben 22 619 EFt, a tárgyévben 29 718 EFt volt.

*A mutató az időszak egy naptári napjára átlagosan jutó árbevételt mutatja be az előző évre és a tárgyévre.*

### Az adózott eredmény dinamikája

Az adózott eredmény az előző évben 103 221 EFt, a tárgyévben 315 490 EFt volt. Az előző évhez képest az adózott eredmény 212 269 EFt értékkel növekedett.

*A mutató a mérleg szerinti eredmény előző évi és tárgyévi adatát, annak alakulását mutatja be.*

## 3.6. Cash flow-kimutatás

### Cash flow-kimutatás (Szvt. 7. mell.)

	Megnevezés (1000HUF)	Előző időszak	Tárgyidőszak
<b>I.</b>	<b>Működési cash flow (1-13. sorok)</b>	<b>845 721</b>	<b>2 655 097</b>
1a.	Adózás előtti eredmény +	309 849	610 185
	ebből: működésre kapott, pénzügyileg rendezett támogatás,	3 508	4 237
1b.	Korrekciók az adózás előtti eredményben +	-7 059	-13 910
1.	Korrigált adózás előtti eredmény (1a+1b) +	302 790	596 275
2.	Elszámolt amortizáció +	133 346	153 399
3.	Elszámolt értékvesztés és visszaírás +	675	-5 394
4.	Céltartalék képzés és felhasználás különbözete +	320 000	216 539
5.	Befektetett eszközök értékesítésének eredménye +	-14 683	0
6.	Szállítói kötelezettség változása +	-308 548	61 068
7.	Egyéb rövid lejáratú kötelezettség változása +	608 986	2 044 654
8.	Passzív időbeli elhatárolások változása +	663 640	33 699
9.	Vevőkövetelés változása +	553 531	-1 623 621
10.	Forgóeszközök (vevőkövetelés és pénzeszköz nélkül) változása +	192 020	-301 307
11.	Aktív időbeli elhatárolások változása +	-1 399 408	1 605 700
12.	Fizetett adó (nyereség után) -	206 628	125 915
13.	Fizetett osztalék, részesedés -	0	0
<b>II.</b>	<b>Befektetési cash flow (14-18. sorok)</b>	<b>26 842</b>	<b>-303 383</b>
14.	Befektetett eszközök beszerzése -	98 368	379 955
15.	Befektetett eszközök eladása +	25 686	0

	Megnevezés (1000HUF)	Előző időszak	Tárgyidőszak
16.	Hosszú lejáratra nyújtott kölcsönök és elhelyezett bankbetétek törlesztése, megszüntetése, beváltása +	99 524	76 572
17.	Hosszú lejáratra nyújtott kölcsönök és elhelyezett bankbetétek -	0	0
18.	Kapott osztalék, részesedés +	0	0
<b>III.</b>	<b>Finanszírozási cash flow (19-26. sorok)</b>	<b>-91 742</b>	<b>-97 489</b>
19.	Részvénykibocsátás, tőkebevonás (tőkeemelés) bevétele +	0	0
20.	Kötvény és hitelviszonyt megtestesítő értékpapír kibocsátásának bevétele +	0	0
21.	Hitel és kölcsön felvétele +	0	0
22.	Véglegesen kapott pénzeszköz +	7 059	4 237
23.	Részvénybevonás, tőkekivonás (tőkeleszállítás) -	1	0
24.	Kötvény és hitelviszonyt megtestesítő értékpapír visszafizetése -	0	0
25.	Hitel és kölcsön törlesztése, visszafizetése -	98 800	101 726
26.	Véglegesen átadott pénzeszköz -	0	0
<b>IV.</b>	<b>Pénzeszközök változása (I+II+III. sorok) +</b>	<b>780 821</b>	<b>2 254 225</b>
27.	Devizás pénzeszközök ártértékelése +	0	9 673
<b>V.</b>	<b>Pénzeszközök mérleg szerinti változása (IV+27. sorok) +</b>	<b>780 821</b>	<b>2 263 898</b>

### 3.7. Cash flow-kimutatás korrekciós tételei

A cash flow-kimutatásban alkalmazott korrekciók (az adózás előtti eredményt illetően, illetőleg a mérlegsorok állományváltozásától eltérő összegek esetén) az alábbiak:

#### 1b. Korrekciók az adózás előtti eredményben

Megnevezés (1000HUF)	Tárgyidőszak
Véglegesen kapott működési támogatás eredmény javára elszámolt összege (CF22->, ->CF1a)	-4 237
Devizás pénzeszközök mérlegfordulónapi ártértékelése (fel: -, le: +) (->CF27)	-9 673
<b>CASH-FLOW kimutatást érintő korrekciók összesen</b>	<b>-13 910</b>

#### 7. Egyéb rövid lejáratú kötelezettség változása korrekciói

Megnevezés (1000HUF)	Tárgyidőszak
Fizetendő nyereség utáni adó kötelezettség változása (CF12->)	-168 780
<b>CASH-FLOW kimutatást érintő korrekciók összesen</b>	<b>-168 780</b>
MÉRLEG adatának változása (m.n.s. Rövid lejáratú kötelezettségek) (M->)	2 213 434
CASH-FLOW kimutatás adata a korrekciók után	2 044 654

#### 9. Vevőkövetelés változása korrekciói

Megnevezés (1000HUF)	Tárgyidőszak
Elszámolt értékvesztés (-) és visszairása (+) vevőkre (->CF3)	5 394
<b>CASH-FLOW kimutatást érintő korrekciók összesen</b>	<b>5 394</b>
MÉRLEG adatának változása (Vevők - Vevőktől kapott előlegek) (M->)	1 629 015
CASH-FLOW kimutatás előjelhelyes adata a korrekciók után	-1 623 621

## 4. Mérleghez kapcsolódó kiegészítések

### 4.1. Előző évek módosítása

A korábbi (lezárt) évekhez kapcsolódóan a tárgyévben ellenőrzés, önellenőrzés jelentősnek minősülő hibát

nem tárt fel, a mérleg tárgyevi adatai korábbi időszakra vonatkozóan korrekciókat legfeljebb nem jelentősnek minősülő mértékben tartalmaznak.

#### **4.2. Sajátos tételbesorolások**

A mérlegben olyan tétel nem szerepel, amely több sorban is elhelyezhető lenne, és sajátos besorolása bemutatást kívánna.

#### **4.3. Összehasonlíthatóság**

##### **Össze nem hasonlítható adatok**

Az ÉAK Nonprofit Kft. mérlegében az adatok - az esetleges jogszabályi változások miatti átrendezéseken túl - összehasonlíthatók az előző üzleti év megfelelő adatával.

##### **Tétel átsorolások**

A mérlegben az előző üzleti évhez képest - az esetleges jogszabályi változások miatti átrendezéseken túl - az egyes eszközök és kötelezettségek minősítése saját hatáskörben meghozott számvitelpolitikai döntések miatt nem változott.

##### **Értékelési elvek változása**

Az előző üzleti év mérlegkészítésénél alkalmazott értékelési elvek - az esetleges jogszabályi előírások változásain túl - nem változtak.

#### **4.4. A mérleg tagolása**

##### **Összevont tételek a mérlegben**

Az ÉAK Nonprofit Kft. a mérleg arab számmal jelzett tételei összevonásának lehetőségével a tárgyévben nem élt.

##### **Új tételek a mérlegben**

A tárgyevi beszámolóban az előírt sémán túl új mérlegtételek nem szerepelnek.

##### **Tételek továbbtagolása a mérlegben**

A mérleg tételei továbbtagolásának lehetőségével az ÉAK Nonprofit Kft. a tárgyidőszakban nem élt.

##### **Tételek elhagyása a mérlegben**

A mérlegben az előírt sémában arab számmal jelölt tételek közül azok, amelyeknél sem az előző évre, sem az előző évek módosításaként, sem a tárgyévre vonatkozóan adat nem szerepel, elhagyásra kerültek.

#### **4.5. Valós értéken történő értékelés bemutatása**

##### **Pénzügyi instrumentumok**

Az ÉAK Nonprofit Kft. pénzügyi instrumentumait sem az előző évben, sem a tárgyévben valós értéken történő értékelés címen nem értékelte át.

##### **Piaci érték (jelenérték) meghatározása**

Tekintettel arra, hogy az ÉAK Nonprofit Kft. a valós értéken történő értékelés lehetőségével nem élt, így a piaci érték (jelenérték) meghatározásának módját nem határozta meg.

### Valós értékelés értékelési különbözetei

A beszámolóban valós értéken történő értékelés értékelési különbözete egyetlen pénzügyi instrumentum esetében sem szerepel.

### Valós értékelés értékelési tartalékai

Az ÉAK Nonprofit Kft. a valós értéken történő értékelés lehetőségével nem élt, így a saját tőkében e címen értékelési tartalék nem szerepel.

### Származékos ügyletek bemutatása

Az ÉAK Nonprofit Kft. - mivel a valós értéken történő értékelés lehetőségével nem élt - származékos ügyletei bemutatására nem kötelezett.

### Fedezeti ügyletek hatékonysága

Az ÉAK Nonprofit Kft. - mivel a valós értéken történő értékelés lehetőségével nem élt - fedezeti ügyletei hatékonyságának bemutatására nem kötelezett.

## 4.6. Mérlegen kívüli tételek

### Nyitott származékos ügyletek

A gazdálkodónak a mérlegben nem látszó, a mérleg fordulónapjáig le nem zárt ügyletek miatti függő, vagy biztos (jövőbeni) kötelezettsége nincs.

### Nem látszó jövőbeni fizetési kötelezettségek

Olyan, a mérlegben meg nem jelenő pénzügyi kötelezettség, amely a pénzügyi helyzet értékelése szempontjából jelentőséggel bír, a fordulónapon nem volt.

### Egyéb lényeges mérlegen kívüli tételek

Az ÉAK Nonprofit Kft. pénzügyi helyzetének megítéléséhez szükséges, lényeges kockázatot vagy előnyt jelentő - mérlegen kívüli vagy a mérlegben nem szereplő további, a számviteli törvény által külön bemutatni nem rendelt, de bemutatást kívánó - tételek és megállapodások nincsenek.

## 4.7. Befektetett eszközök

### Bruttó érték alakulása

Az immateriális javak, tárgyi eszközök bruttó értékének alakulását mutatja be mérlegtételenként az alábbi táblázat:

Bruttó érték alakulása					
Mérlegtétel (1000HUF)	Nyitó	Növekedés	Csökkenés	változásból átsorolás	Záró
Alapítás-átszervezés aktivált értéke	0	0	0	0	0
Kísérleti fejlesztés aktivált értéke	0	0	0	0	0
Vagyoni értékű jogok	23 929	147	226	0	23 850
Szellemi termékek	4 375	0	0	0	4 375
Üzleti vagy cégérték	0	0	0	0	0
Immateriális javakra adott előlegek	0	0	0	0	0
<b>Immateriális javak összesen</b>	<b>28 304</b>	<b>147</b>	<b>226</b>	<b>0</b>	<b>28 225</b>

Mérlegtétel (1000HUF)	Nyitó	Növekedés	Csökkenés	változásból átsorolás	Záró
ebből: közvetlenül környezetvédelmi célú	0	0	0	0	0
Ingatlanok és kapcsolódó vagyoni értékű jogok	2 021 807	142 427	0	0	2 164 234
Műszaki berendezések, gépek, járművek	876 890	168 189	48 091	0	996 988
Egyéb berendezések, felszerelések, járművek	261 202	59 896	11 123	0	309 975
Tenyészállatok	0	0	0	0	0
Beruházások, felújítások	17 855	384 431	366 567	0	35 719
Beruházásokra adott előlegek	0	69 794	65 784	0	4 010
<b>Tárgyi eszközök összesen</b>	<b>3 177 754</b>	<b>824 737</b>	<b>491 565</b>	<b>0</b>	<b>3 510 926</b>
ebből: közvetlenül környezetvédelmi célú	0	0	0	0	0

### Halmozott értékcsökkenés alakulása

Az immateriális javak, tárgyi eszközök halmozott értékcsökkenésének alakulását mutatja be mérlegtételenként az alábbi táblázat:

#### Halmozott értékcsökkenés alakulása

Mérlegtétel (1000HUF)	Nyitó	Növekedés	Csökkenés	változásból átsorolás	Záró
Alapítás-átszervezés aktivált értéke	0	0	0	0	0
Kísérleti fejlesztés aktivált értéke	0	0	0	0	0
Vagyoni értékű jogok	16 679	2 883	226	0	19 336
Szellemi termékek	4 371	4	0	0	4 375
Üzleti vagy cégérték	0	0	0	0	0
<b>Immateriális javak összesen</b>	<b>21 050</b>	<b>2 887</b>	<b>226</b>	<b>0</b>	<b>23 711</b>
ebből: közvetlenül környezetvédelmi célú	0	0	0	0	0
Ingatlanok és jogok	316 787	41 644	0	0	358 431
Műszaki berendezések, gépek, járművek	542 627	71 574	37 133	0	577 068
Egyéb berendezések, felszerelések, járművek	204 715	37 342	9 550	0	232 507
Tenyészállatok	0	0	0	0	0
Beruházások, felújítások	0	0	0	0	0
<b>Tárgyi eszközök összesen</b>	<b>1 064 129</b>	<b>150 560</b>	<b>46 683</b>	<b>0</b>	<b>1 168 006</b>
ebből: közvetlenül környezetvédelmi célú	0	0	0	0	0

### Terv szerinti értékcsökkenés alakulása

A tárgyévi terv szerinti értékcsökkenési leírás megoszlását mutatja be mérlegtételenként az alábbi táblázat:

#### Targyévi terv szerinti értékcsökkenés

Mérlegtétel (1000HUF)	Lineáris	Degresszív	Telj.arány	Egyéb	Összesen
Alapítás-átszervezés aktivált értéke	0	0	0	0	0
Kísérleti fejlesztés aktivált értéke	0	0	0	0	0
Vagyoni értékű jogok	2 735	0	0	148	2 883
Szellemi termékek	4	0	0	0	4
Üzleti vagy cégérték	0	0	0	0	0
<b>Immateriális javak összesen</b>	<b>2 739</b>	<b>0</b>	<b>0</b>	<b>148</b>	<b>2 887</b>
ebből: közvetlenül környezetvédelmi célú	0	0	0	0	0

Mérlegtétel (1000HUF)	Lineáris	Degresszív	Telj.arány	Egyéb	Összesen
Ingatlanok és kapcsolódó vagyoni értékű jogok	41 456	0	0	187	41 643
Műszaki berendezések, gépek, járművek	62 687	0	0	8 839	71 526
Egyéb berendezések, felszerelések, járművek	15 581	0	0	21 761	37 342
Tenyészállatok	0	0	0	0	0
<b>Tárgyi eszközök összesen</b>	<b>119 724</b>	<b>0</b>	<b>0</b>	<b>30 787</b>	<b>150 511</b>
ebből: közvetlenül környezetvédelmi célú	0	0	0	0	0

### Terven felüli értékcsökkenés

A tárgyévi terven felüli értékcsökkenési leírás alakulását mutatja be mérlegtételenként az alábbi táblázat. Terven felüli értékcsökkenés egy műszaki berendezéshez kapcsolódik.

### Értékcsökkenési leírás utólagos módosítása

A terv szerint elszámolásra kerülő értékcsökkenés megváltoztatására a tárgyidőszakban nem került sor.

### Értékcsökkenési leírás újbóli megállapítása

Terven felüli értékcsökkenési leírás elszámolása vagy annak visszairása kapcsán a beszámolási időszakban terv szerinti értékcsökkenési leírás ismételt megállapítására egyetlen eszköz esetében sem került sor.

### Befektetett pénzügyi eszközök jelentős tételei

A mérlegben szereplő befektetett pénzügyi eszközök közül a jelentősnek minősülő tárgyidőszaki tétel az egyik tulajdonoshoz kapcsolódik. A jelenleg használt hulladékgazdálkodási infrastruktúrát a Társulás kohéziós Alap támogatásából hozta létre. A támogatás mellé szükséges 10%-os önerőt az ÉAK biztosította a Társulás számára, melyet ő maga is bankhitelből fedezett.

### Befektetett pénzügyi eszközök elszámolt értékvesztései

Az ÉAK Nonprofit Kft. mérlegében a befektetett pénzügyi eszközökhöz kapcsolódóan nyilvántartott értékvesztés sem az előző üzleti évben, sem a tárgyévben nem szerepel, ilyen címen visszairásra nem került sor.

### Befektetett pénzügyi eszközök el nem számolt értékvesztései

A mérlegben megjelenő befektetett pénzügyi eszközök könyv szerinti értéke az egyes tételek esetében a fordulónapi valós értéket nem haladja meg jelentősen.

### Tartósan adott kölcsönök kapcsolt (anya-, leány- vagy közös vezetésű) vállalkozásokban

A fordulónapon kapcsolt vállalkozásokban tartósan adott kölcsön jogcímen fennálló követelés megoszlása az alábbi:

#### Tartósan adott kölcsönök kapcsolt vállalkozásoknak

Partner (1000HUF)	Összeg
Anyavállalatnak	767 110
Leányvállalatoknak	0
Egyéb kapcsolt vállalkozásoknak	0
<b>Összesen:</b>	<b>767 110</b>

## 4.8. Forgóeszközök

### Készletek értékvesztései

A készletekhez kapcsolódóan elszámolt értékvesztés 150 eFt volt. Mely nagyrészt korábban leselejtezett, hulladékként nyilvántartott és hulladékként értékesített készletekhez kapcsolódik.

### Készletek jelentős tételei

A mérlegben szereplő készletek közül a jelentősnek minősülő tárgyidőszaki tételek összege és azok - elnevezésének megfelelő - tartalma az alábbi táblázatban kerülnek bemutatásra:

Készletek jelentős tételei (1000HUF)	Összeg
1. Anyagok	153 655
5. Áruk	4 397

### Követelések alakulása

A követelések és a kapcsolódó értékvesztések alakulását mutatja be mérlegtételenként az alábbi táblázat:

Követelések értékelése					
Jogcím (1000HUF)	Eredeti érték	Könyvszerinti érték	Tárgyidőszaki elszámolás	értékvesztés visszaírás	Halmazott értékvesztés
Követelések áruszállításból és szolgáltatásból (vevők)	2 225 790	2 213 907	11 883	17 277	11 883
Követelések kapcsolt vállalkozásokkal szemben	55 217	55 217	0	0	0
Követelések jelentős tulajdoni részesedési viszonyban lévő vállalkozással szemben	0	0	0	0	0
Követelések egyéb részesedési viszonyban lévő vállalkozással szemben	0	0	0	0	0
Váltókövetelések	0	0	0	0	0
Egyéb követelések	387 205	387 205	0	0	0
<b>Követelések összesen</b>	<b>2 668 212</b>	<b>2 656 329</b>	<b>11 883</b>	<b>17 277</b>	<b>11 883</b>

### Követelések kapcsolt (anya-, leány- vagy közös vezetésű) vállalkozással szemben

A fordulónapon a kapcsolt vállalkozásokkal szembeni követelések megoszlása az alábbi:

Követelések kapcsolt vállalkozásokkal szemben	
Partner (1000HUF)	Összeg
Anyavállalattal szemben	49 311
Leányvállalatokkal szemben	5 906
Egyéb kapcsolt vállalkozásokkal szemben	0
<b>Összesen:</b>	<b>55 217</b>

### Forgatási célú értékpapírok értékvesztései

Az ÉAK Nonprofit Kft. mérlegében a forgatási célú értékpapírokhoz kapcsolódóan nyilvántartott értékvesztés sem az előző üzleti évben, sem a tárgyévben nem szerepel, ilyen címen visszaírásra nem került sor.

### Pénzeszközök jelentős tételei

A mérlegben szereplő pénzeszközök közül a jelentősnek minősülő tárgyidőszaki tételek összege és azok - elnevezésének megfelelő - tartalma az alábbi táblázatban kerülnek bemutatásra:

Pénzeszközök jelentős tételei (1000HUF)	Összeg
1. Pénztár, csekkek	5 210
2. Bankbetétek	7 488 143

### Hátrasorolt eszközök

A mérlegben olyan követelés vagy hitelviszonyt megtestesítő értékpapír, amely az adósnál vagy a kibocsátónál hátrasorolt kötelezettségnek minősül, sem az előző évben, sem a tárgyévben nem szerepel.

### 4.9. Aktív időbeli elhatárolások

#### Bevételek aktív időbeli elhatárolásai

A bevételek aktív időbeli elhatárolásának egyes tételei nem jelentősek.

#### Elhatárolt költségek és ráfordítások

Az aktív időbeli elhatárolásként kimutatott költségek, ráfordítások egyes tételei nem jelentősek.

#### Halasztott ráfordítások

A mérlegben aktív időbeli elhatárolásként kimutatott halasztott ráfordítások sem az előző évben, sem a tárgyévben nem szerepelnek.

### 4.10. Saját tőke

#### Saját tőke elemeinek változása

Az ÉAK Nonprofit Kft. saját tőkéje a tárgyidőszakban az adózott eredmény által nőtt, valamint átrendeződések történtek saját tőkén belül. Az előző évi adózott eredmény átvezetésre került az eredménytartalékba. Korábban képzett fejlesztési tartalékot oldottunk fel, és a 2023-as évben pedig további fejlesztési tartalékot képeztünk. Ennek megfelelően az átvezetések megtörténtek a lekötött tartalék és az eredménytartalék között.

#### Saját tőke alakulása

Tőkeelem (1000HUF)	Előző időszak	Tárgyidőszak	Változás
Jegyzett tőke	2 700 000	2 700 000	
Jegyzett, de be nem fizetett tőke	0	0	
Tőketartalék	0	0	
Eredménytartalék	460 089	203 310	-256 779
Lekötött tartalék	200 000	560 000	360 000
Értékelési tartalék	0	0	
Adózott eredmény	103 221	315 490	212 269
<b>Saját tőke összesen</b>	<b>3 463 310</b>	<b>3 778 800</b>	<b>315 490</b>

#### Jegyzett tőke alakulása

A jegyzett tőke a tárgyidőszakban nem változott.

#### Kapcsolt (anya-, leány- vagy közös vezetésű) vállalkozások által jegyzett tőke

A jegyzett tőkében a kapcsolt vállalkozások által jegyzett összeg és annak alakulása az alábbi:

**Kapcsolt vállalkozások által jegyzett tőke**

Tulajdonos (1000HUF)	Jegyzett tőke	
	Előző időszak	Tárgyidőszak
Anyavállalat	2 700 000	2 700 000
Leányvállalatok	0	0
Közös vezetésű vállalkozások	0	0
Társult vállalkozások	0	0
Más tulajdonosok	0	0
<b>Jegyzett tőke összesen</b>	<b>2 700 000</b>	<b>2 700 000</b>

**Jegyzett, de be nem fizetett tőke**

Az ÉAK Nonprofit Kft. beszámolójában jegyzett, de be nem fizetett tőke nem szerepel.

**Visszavásárolt saját üzletrészek**

A társaság a tárgyévben saját üzletrészeivel nem rendelkezett, saját üzletrészt sem közvetlenül, sem közvetve nem szerzett meg és nem idegenített el.

**Lekötött tartalék jogcímei**

A lekötött tartalék jogcímei - külön jelölve a tőketartalékból illetőleg az eredménytartalékból lekötött összegeket, valamint a veszteség fedezetére kapott pótbefizetéseket - az alábbiak:

**Lekötött tőketartalék és eredménytartalék**

Jogcím (1000HUF)	Tőke- tartalékból	Eredmény- tartalékból
Saját elhatározás alapján, fejlesztési tartalék címén		560 000
<b>Összesen:</b>	<b>0</b>	<b>560 000</b>

**Értékhelyesbítések alakulása**

Az ÉAK Nonprofit Kft. a tárgyévben nem élt az értékhelyesbítés lehetőségével, nyilvántartott értékhelyesbítése nincs.

**Tőkemegfelelés**

Az ÉAK Nonprofit Kft. fordulónapi saját tőkéje a jogszabályokban előírt tőkekövetelményeknek mindenben eleget tesz, a vállalkozás folytatásához megfelelő fedezetet biztosít.

**4.11. Céltartalékok****Céltartalékok - várható kötelezettségekre**

A mérlegben várható kötelezettségekre képzett céltartalék sem az előző évben, sem a tárgyévben nem szerepel, a körülmények ilyen címen céltartalék képzését nem indokolták.

**Céltartalékok kapcsolt (anya-, leány- vagy közös vezetésű) vállalkozásokkal szembeni kötelezettségekre**

A mérlegben kapcsolt vállalkozásokkal szembeni kötelezettségekre képzett céltartalék sem az előző évben, sem a tárgyévben nem szerepel, a körülmények ilyen céltartalék képzését nem indokolták.

**Céltartalékok - jövőbeni költségekre**

A tárgyévben megképzett 260 millió forintos növekedésből 60 millió a bezárt lerakók utógondozására lettek elkülönítve. Továbbá 200 millió a hulladékgyűjtő járművek karbantartási valamint felújítási munkálataira.

### Céltartalékok - egyéb címen

1539 eFt összeget egyéb céltartalékként egy folyamatban lévő rendőrségi eljárás várható jövőbeni ráfordításkénti elszámolására képeztünk.

### 4.12. Kötelezettségek

#### Öt évnél hosszabb lejáratú kötelezettségek

A mérlegben kimutatott kötelezettségek közül azon kötelezettségeket mutatja be az alábbi táblázat, amelyek hátralévő futamideje több mint öt év:

Öt évnél hosszabb lejáratú kötelezettségek		
Jogcím	Hátralévő futamidő(év)	Összeg (1000HUF)
Beruházási és fejlesztési hitelek	7	662 370
<b>Összesen:</b>	-	<b>662 370</b>

#### Biztosított kötelezettségek

A zálogjoggal vagy hasonló jogokkal biztosított kötelezettségek, az azokhoz kapcsolódó biztosítékok főbb jellemzői az alábbiak:

Biztosított kötelezettségek		
Kötelezettség jogcíme	Jogosult	Összeg (1000HUF)
Beruházási és fejlesztési hitel	OTP Bank Nyrt.	767 110
<b>Összesen:</b>		<b>767 110</b>

Az egyes kötelezettségek és biztosítékaik		
Jellemző	Leírás	Összeg (1000HUF)
Kötelezettség jogcíme	Beruházási és fejlesztési hitel	
Jogosult	OTP Bank Nyrt.	
Kötelezettség teljes összege		1 269 523
Fennálló kötelezettség		767 110
- ebből: rövid lejáratú		104 740
- ebből: hosszú lejáratú		662 370
Végső lejárat/escdékesség	2030.július 01.	
Biztosíték tárgya		
könyv szerinti értéke		0
elfogadott fedezeti értéke		0
Biztosíték fajtája	jelzálog	
formája		

#### Kapottnál nagyobb összegben visszafizetendő kötelezettségek

A tárgyévi kötelezettségek között olyan kötvénykibocsátás miatti tartozás, váltótartozás vagy egyéb kötelezettség nincs, ahol a visszafizetendő összeg nagyobb a kapott összegnél.

#### Hátrасorolt kötelezettségek jelentős tételei

A mérleg Hátrасorolt kötelezettségek sorának tárgyidőszaki adatában egyedileg jelentősnek minősülő tétel nem szerepel.

### Hátrасorolt kötelezettségek kapcsolt (anya-, leány- vagy közös vezetésű) vállalkozással szemben

A fordulónapon kapcsolt vállalkozásokkal szembeni hátrасorolt kötelezettség nem állt fenn.

### Hosszú lejáratú kötelezettségek jelentős tételei

A mérlegben szereplő hosszú lejáratú kötelezettségek közül a jelentősnek minősülő tárgyidőszaki tétel egy beruházási és fejlesztési hitelhez kapcsolódik, melyből a következő évi törlesztőrészeket átsorolásra kerültek a rövid lejáratú kötelezettségek közé.

### Tartós kötelezettségek kapcsolt (anya-, leány- vagy közös vezetésű) vállalkozással szemben

A fordulónapon kapcsolt vállalkozásokkal szemben tartós kötelezettség nem állt fenn.

### Hosszú lejáratú kötelezettségek - kezelésbe vett eszközökre

A mérlegben törvényi rendelkezés illetve felhatalmazás alapján kezelésbe vett, az állami vagy önkormányzati vagyont részét képező eszköz nem szerepel, így ahhoz kapcsolódóan egyéb hosszú lejáratú kötelezettség sem került kimutatásra.

### Kötelezettségek átsorolása

A hosszú lejáratú beruházási és fejlesztési hitelből a következő évben fizetendő összegek átsorolásra kerültek a rövid lejáratú kötelezettségek közé 104 740

EFT  
értékben.

### Rövid lejáratú kötelezettségek jelentős tételei

A mérlegben szereplő rövid lejáratú kötelezettségek közül a jelentősnek minősülő tárgyidőszaki tételek összege és azok - elnevezésének megfelelő - tartalma az alábbi táblázatban kerülnek bemutatásra:

Rövid lejáratú kötelezettségek jelentős tételei (1000HUF)	Összeg
2. Rövid lejáratú hitelek	104 740
3. Vevőktől kapott előlegek	6 252
4. Kötelezettségek áruszállításból és szolgáltatásból (szállítók)	229 769
6. Rövid lejáratú kötelezettségek kapcsolt vállalkozással szemben	5 700 295
9. Egyéb rövid lejáratú kötelezettségek	1 594 283

### Rövid lejáratú kötelezettségek kapcsolt (anya-, leány- vagy közös vezetésű) vállalkozással szemben

A fordulónapon a kapcsolt vállalkozásokkal szembeni rövid lejáratú kötelezettségek megoszlása az alábbi:

#### Rövid lejáratú kötelezettségek kapcsolt vállalkozásokkal szemben

Partner (1000HUF)	Összeg
Anyavállalattal szemben	5 698 952
Leányvállalatokkal szemben	1 343
Egyéb kapcsolt vállalkozásokkal szemben	0

Partner (1000HUF)	Összeg
<b>Összesen:</b>	<b>5 700 295</b>

#### 4.13. Passzív időbeli elhatárolások

##### Elhatárolt bevételek

A mérlegben bevétel passzív időbeli elhatárolása sem az előző évben, sem a tárgyévben nem szerepel.

##### Elhatárolt költségek, ráfordítások

A passzív időbeli elhatárolásként kimutatott költségek, ráfordítások egyes tételei nem jelentősek.

##### Halasztott bevételek

A passzív időbeli elhatárolásként kimutatott halasztott bevételek jelentősebb összegei, és azok időbeli alakulása az alábbi:

Halasztott bevételek alakulása		
Jogcím (1000HUF)	Előző időszak	Tárgyidőszak
Fejlesztési célra kapott támogatás	30 793	27 236
Elengedett kötelezettség fejlesztési célra	0	698 605
<b>Összesen:</b>	<b>30 793</b>	<b>725 841</b>

##### Átengedett befektetett eszközök bevétele

Az ÉAK Nonprofit Kft. befektetett eszköz használati, üzemeltetési, kezelési jogát ellenérték fejében tartósan nem engedte át, így ilyen címen halasztott bevétel a mérlegben nem jelenik meg.

## 5. Eredménykimutatáshoz kapcsolódó kiegészítések

### 5.1. Előző évek módosítása

A korábbi (lezárt) évekhez kapcsolódóan a tárgyévben ellenőrzés, önellenőrzés jelentősnek minősülő hibát nem tárt fel, az eredménykimutatás tárgyévi adatai korábbi időszakra vonatkozóan korrekciókat legfeljebb nem jelentősnek minősülő mértékben tartalmaznak.

### 5.2. Összehasonlíthatóság

Az ÉAK Nonprofit Kft. eredménykimutatásában az adatok - az esetleges jogszabályi változások miatti átrendezéseken túl - összehasonlíthatók az előző üzleti év megfelelő adatával.

### Adófizetési kötelezettség változása

Az ÉAK Nonprofit Kft. adófizetési kötelezettsége körében - az esetleges jogszabályi változások hatásain túl - nem történt olyan változás, mely az eredménykimutatás egyes adatainak összehasonlításában korrekciót kívánna.

### 5.3. Az eredménykimutatás tagolása

#### Összevont tételek az eredménykimutatásban

Az ÉAK Nonprofit Kft. az eredménykimutatás arab számmal jelzett tételei összevonásának lehetőségével a tárgyévben nem élt.

## Új tételek az eredménykimutatásban

A tárgyévi beszámolóban az előírt sémán túl új eredménykimutatás-tételek nem szerepelnek.

## Továbbtagolt tételek az eredménykimutatásban

Az eredménykimutatás tételei továbbtagolásának lehetőségével az ÉAK Nonprofit Kft. a tárgyidőszakban nem élt.

## Tételek elhagyása az eredménykimutatásban

Az eredménykimutatásban az előírt sémában arab számmal jelölt tételek közül azok, amelyeknél sem az előző évre, sem az előző évek módosításaként, sem a tárgyévre vonatkozóan adat nem szerepel, elhagyásra kerültek.

## 5.4. Bevételek

### Bevételek alakulása

Az ÉAK Nonprofit Kft. bevételeinek megoszlását, és azok alakulását mutatja be az alábbi táblázat:

Bevétel-kategória	Előző időszak		Tárgyidőszak	
	1000HUF	%	1000HUF	%
Árbevétel	8 255 842	95.0	10 847 092	95.9
Aktivált saját teljesítményérték	-2 869	0.0	-312	0.0
Egyéb bevételek	170 170	2.0	146 757	1.3
Pénzügyi műveletek bevételei	262 030	3.0	313 661	2.8
<b>Bevételek összesen</b>	<b>8 685 173</b>	<b>100.0</b>	<b>11 307 198</b>	<b>100.0</b>



### Kapcsolt (anya-, leány- vagy közös vezetésű) vállalkozásoktól származó bevételek

A beszámolási időszakban árbevételként, egyéb bevételként, illetőleg pénzügyi műveletek bevételeként elszámolt bevételek anya- és leányvállalatoktól származó összegeit mutatja be az alábbi táblázat:

**Kapcsolt vállalkozásoktól származó bevételek**

Bevétel (1000HUF)	Anyavállalattól	Leányvállalatoktól	Más kapcsolt vállalkozástól
Értékesítés nettó árbevétele	23 039	80 507	0
Egyéb bevételek	0	0	0
Pénzügyi műveletek bevételei	113 035	0	0
<b>Összesen:</b>	<b>136 074</b>	<b>80 507</b>	<b>0</b>

**Árbevétel jelentős tételei**

Árbevételünk több mint 90%-a az NHKV Zrt-hez, MOHU, TAPPE vagy NHSZ Zounok társaságokhoz kapcsolódó szolgáltatási díjból származik. További nagyobb partnereink az alábbiak:

Nyír-Flop Kft.  
 Tiszamenti Regionális Vízművek Zrt.  
 NYÍRVV Nonprofit Kft.  
 Sz-Sz-B Megyei Szilárdhulladékgazdálkodási Társulás  
 AUSTRIA JUICE Hungary Kft.

**Árbevétel tevékenységenként**

Az értékesítés nettó árbevételének megbontása az egymástól jelentősen különböző tevékenységek, szolgáltatások szerint az alábbi:

**Tevékenységenkénti árbevétel alakulása**

Tevékenységi kör	Árbevétel (1000HUF)	
	Előző időszak	Tárgyidőszak
Belföldi értékesítés nettó árbevétele	734 779	202 937
Belföldi szolgáltatás nettó árbevétele	7 521 063	10 644 155
<b>Összesen:</b>	<b>8 255 842</b>	<b>10 847 092</b>

**Export árbevétel bemutatása**

Az ÉAK Nonprofit Kft. a beszámolási időszakban exportértékesítést nem teljesített.

**Exporttámogatás felhasználása**

Az ÉAK Nonprofit Kft. a beszámolási időszakban exporttámogatást nem vett igénybe.

**Végleges jelleggel kapott támogatások**

A támogatási program keretében végleges jelleggel kapott, folyósított, elszámolt vissza nem térítendő támogatások forrásai, elszámolása és főbb számszaki jellemzői az alábbiak: Korábbi fejlesztési célra kapott energiatakarékos napelem pályázat éves felhasználás értékének összege, mely megegyezik a támogatás intenzitásával arányosított elszámolt értékcsökkenés összegével: 3556 E Ft.  
 További támogatást Államkincstáron keresztül bértámogatás és egy képzési programban megkapott támogatás arányos része található itt.

**Visszatérítendő kapott támogatások**

Az ÉAK Nonprofit Kft. támogatási program keretében a beszámolási időszakban visszatérítendő (kötelezettségként kimutatott) támogatást tevékenysége fenntartására, fejlesztésére sem önkormányzati, sem központi, sem nemzetközi forrásból, sem más gazdálkodótól nem kapott, illetve nem számolt el.

**Támogatásokkal kapcsolatos kiegészítő információk**

Jogszabály támogatásokkal kapcsolatos kiegészítő információk közlését az ÉAK Nonprofit Kft. számára

ÉAK Nonprofit Kft.

Kiegészítő melléklet

nem írja elő.

### Üzletág értékesítés bemutatása

Az ÉAK Nonprofit Kft. a tárgyidőszakban üzletágot nem értékesített, e jogcímen sem egyéb bevételt nem számolt el, sem eszközöket vagy kötelezettségeket nem vezetett ki.

### Pénzügyi műveletek bevételei jelentős tételei

A pénzügyi műveletek bevételeiben a - forgalmi adatként - jelentősnek minősülő tárgyidőszaki tételek összege és azok - elnevezésének megfelelő - tartalma az alábbi táblázat(ok)ban kerülnek bemutatásra:

Pénzügyi műveletek bevételei jelentős tételei (1000HUF)	Összeg
15. Befektetett pénzügyi eszközökből (értékpapírokból, kölcsönökből) származó bevételek, árfolyamnyereségek	113 035
16. Egyéb kapott (járó) kamatok és kamatjellegű bevételek	200 376
17. Pénzügyi műveletek egyéb bevételei	250

### Kivételes nagyságú vagy előfordulású bevételek

A tárgyidőszakban bemutatást kívánó, kivételes nagyságú vagy előfordulású bevétel nem került elszámolásra.

## 5.5. Ráfordítások

### Ráfordítások alakulása

Az ÉAK Nonprofit Kft. ráfordításainak megoszlását, és azok alakulását mutatja be az alábbi táblázat:

**Ráfordítások alakulása és megoszlása**

Ráfordítás-kategória	Előző időszak		Tárgyidőszak	
	1000HUF	%	1000HUF	%
Anyagjellegű ráfordítások	4 564 583	54.5	5 976 811	55.8
Személyi jellegű ráfordítások	3 064 114	36.6	3 880 437	36.3
Értékesítési leírás	133 346	1.6	153 399	1.4
Egyéb ráfordítások	519 355	6.2	530 987	5.0
Pénzügyi műveletek ráfordításai	93 926	1.1	155 379	1.5
<b>Ráfordítások összesen</b>	<b>8 375 324</b>	<b>100.0</b>	<b>10 697 013</b>	<b>100.0</b>

## Ráfordítások alakulása és megoszlása

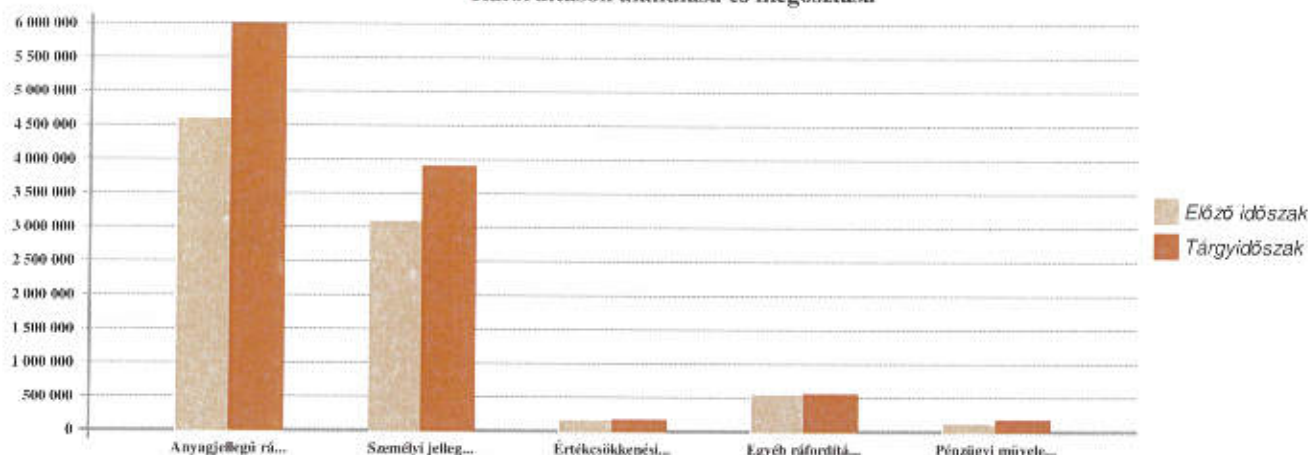

## Anyagjellegű ráfordítások jelentős tételei

Az anyagjellegű ráfordításokban a - forgalmi adatként - jelentősnek minősülő tárgyidőszaki tételek összege és azok - elnevezésének megfelelő - tartalma az alábbi táblázat(ok)ban kerülnek bemutatásra:

Anyagjellegű ráfordítások jelentős tételei (1000HUF)	Összeg
05. Anyagköltség	1 207 584
06. Igénybe vett szolgáltatások értéke	3 680 993
07. Egyéb szolgáltatások értéke	856 972
08. Eladott áruk beszerzési értéke	159 993
09. Eladott (közvetített) szolgáltatások értéke	71 269

## Személyi jellegű ráfordítások jelentős tételei

A személyi jellegű ráfordításokban a - forgalmi adatként - jelentősnek minősülő tárgyidőszaki tételek összege és azok - elnevezésének megfelelő - tartalma az alábbi táblázat(ok)ban kerülnek bemutatásra:

Személyi jellegű ráfordítások jelentős tételei (1000HUF)	Összeg
10. Bérköltség	3 008 402
11. Személyi jellegű egyéb kifizetések	449 098
12. Bérjárulékok	422 937

## Költségek költségnemenként

A költségek költségnemenkénti megoszlását mutatja be az alábbi táblázat:

Költségnem	Előző időszak		Tárgyidőszak	
	1000HUF	%	1000HUF	%
Anyagjellegű ráfordítások	4 564 583	58.8	5 976 811	59.7
Személyi jellegű ráfordítások	3 064 114	39.5	3 880 437	38.8
Értékesítési leírás	133 346	1.7	153 399	1.5
<b>Költségnemek összesen</b>	<b>7 762 043</b>	<b>100.0</b>	<b>10 010 647</b>	<b>100.0</b>

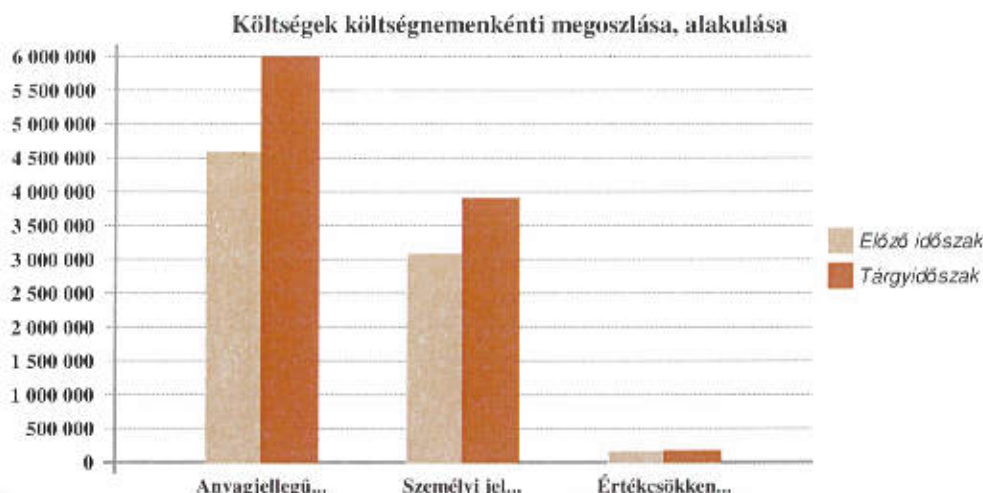

### Igénybe vett szolgáltatások jelentős tételei

Az igénybe vett szolgáltatások költségeinek jelentős tételeit, és azok alakulását mutatja be jogcímenként az alábbi táblázat:

Igénybe vett szolgáltatás (1000HUF)	Előző időszak	Tárgyidőszak
Bérleti díjak	999 445	2 732 679
Hulladékkezeléssel kapcsolatos szolgáltatások	539 834	568 516
Javítás, karbantartás költségei	101 362	140 780
Vagyonvédelem	35 558	41 893
Útdíj költsége	29 585	40 638
Szállítási költségek	17 120	10 359
Egyéb igénybevett szolgáltatások	118 135	146 128
<b>Összesen</b>	<b>1 841 039</b>	<b>3 680 993</b>

### Kutatás és kísérleti fejlesztés tárgyevi költségei

A tárgyidőszakban kutatási, kísérleti fejlesztési költség nem került elszámolásra.

### Egyéb ráfordítások jelentős tételei

Az egyéb ráfordításokban a - forgalmi adatként - jelentősnek minősülő tárgyidőszaki tételek tartalma és összegei az alábbiak:

Tétel tartalma (1000HUF)	Összeg
Adók, illetékek, hozzájárulások	240 539
Céltartalék képzés	261 539
Értékesített tárgyi eszközök könyv szerinti értéke	5 801
Értékvesztés, terven felüli értékvesztés	12 145
Hitelezési veszteség	1 447
Egyéb nem részletezett ráfordítások	9 516

### Pénzügyi műveletek ráfordításai jelentős tételei

A pénzügyi műveletek ráfordításaiban a - forgalmi adatként - jelentősnek minősülő tárgyidőszaki tételek

összege és azok - elnevezésének megfelelő - tartalma az alábbi táblázatban kerülnek bemutatásra:

Pénzügyi műveletek ráfordításai jelentős tételei (1000HUF)	Összeg
20. Fizetendő (fizetett) kamatok és kamatjellegű ráfordítások	141 396
22. Pénzügyi műveletek egyéb ráfordításai	13 983

### Kivételes nagyságú vagy előfordulású költségek és ráfordítások

A tárgyidőszakban bemutatást kívánó, kivételes nagyságú vagy előfordulású költség és ráfordítás nem került elszámolásra.

## 5.6. Adófizetési kötelezettség

### Társasági adó megállapítása

A társasági adó megállapítására a vonatkozó jogszabálynak megfelelően, az általános szabályok szerint került sor.

### Adóalap módosító tételek

A tárgyévi társasági adó alapját módosító tételek teljességét mutatják be az alábbi táblázatok:

#### Adózás előtti eredményt csökkentő tételek

Módosító tétel (1000HUF)	Összeg
Szvt. szerint bevételként elszámolt céltartalék-feloldás	45 000
Fejlesztési tartalék (beruházási céllal az adóévben lekötött tartalék)	400 000
Tao. tv. szerinti tárgyévi értékcsökkenés	148 962
Tárgyévben kivezetett eszközök Tao. tv. szerinti nettó értéke	5 801
Rendezett követelések korábbi növelő nyilvántartott értékvesztése	52 343
Követelések tárgyévben visszaírt nyilvántartott értékvesztése	6 475
Összesen:	658 581

#### Adózás előtti eredményt növelő tételek

Módosító tétel (1000HUF)	Összeg
Szvt. szerint ráfordításként elszámolt növelő céltartalék	261 539
Szvt. szerint elszámolt tárgyévi terv szerinti értékcsökkenés	153 399
Terven felüli értékcsökkenési leírás (egyéb ráfordításként)	48
Tárgyévben kivezetett eszközök könyv szerinti értéke	5 801
Elengedett, nem magánszemély kapcsolt vállalkozással szembeni követelések kivezetett értéke	586
Szvt. szerint követelésekre elszámolt tárgyévi értékvesztés	11 947
Egyéb, nem vállalkozási tevékenységgel kapcsolatos költségek, ráfordítások	2 776
Bírságok, más Air./Art. szerinti jogkövetkezmények (önellenőrzés kivételével)	2 525
Összesen:	438 621

### Adóalap módosító tételek jövőbeni hatása

A társasági adó megállapításánál az értékelés következtében módosító tételt jelentő összegek jövőbeni hatása nem jelentős.

### Jelentős egyéb és pénzügyi bevételek és ráfordítások hatása az adóalapra

A tárgyidőszakban elszámolt egyéb bevételek és ráfordítások, valamint pénzügyi műveletek bevételei és

ráfordításai között jelentős, a társasági adóra számszerűsített hatást gyakorló tételek nem voltak.

### Halasztott adó követelések és kötelezettségek

Az ÉAK Nonprofit Kft. beszámolójában halasztott adókövetelés vagy halasztott adókötelezettség nem jelenik meg.

## 5.7. Eredmény

### Döntés az eredmény felhasználásáról (osztalék jóváhagyásáról)

Az arra jogosult szerv javaslata szerint az eredménytartalékból és a tárgyévi adózott eredményből osztalék nem kerül kifizetésre, így a tárgyévi adózott eredmény az eredménytartalékba kerül.

### Lezárt származékos ügyletek az eredményben

A gazdálkodónak a beszámolási időszakban származékos ügyletei nem voltak.

### Nettó módon elszámolt értékpapírügyletek

A tárgyidőszakban értékpapírok értékesítése, beváltása, törlesztése kapcsán ráfordítások és bevételek egymással szembeni (nettó) elszámolására nem került sor.

## 6. Tájékoztató adatok

### 6.1. Import beszerzések

Az ÉAK Nonprofit Kft. import beszerzése mind termékimportra, mind szolgáltatás-importra kiterjedt. Az importbeszerzés az Európai Unió területéről történt. A termékbeszerzések jellemzően hulladékszállító célgépekhez való alkatrészekre irányult, míg a szolgáltatás import iroda konténer bérlettel kapcsolatos. Termék vonatkozásában: 12 573 E Ft míg a szolgáltatás vonatkozásában: 679 E Ft értékkel valósult meg.

#### Termékimport alakulása és megoszlása

Régió (1000HUF)	Import beszerzés	
	Előző időszak	Tárgyidőszak
Európai Unió	0	0
<b>Összesen:</b>	<b>0</b>	<b>0</b>

#### Szolgáltatás-import alakulása és megoszlása

Régió (1000HUF)	Import beszerzés	
	Előző időszak	Tárgyidőszak
Európai Unió	0	0
<b>Összesen:</b>	<b>0</b>	<b>0</b>

### 6.2. Kapcsolt felekkel bonyolított ügyletek

A beszámolási időszakban az ÉAK Nonprofit Kft. kapcsolt felekkel bonyolított lényeges ügyletei a szokásos piaci feltételek között valósultak meg, így azok külön bemutatást nem igényelnek.

### 6.3. Tőkeműveletekhez kapcsolódó tételek

A tárgyidőszakban a jelen kiegészítő mellékletben bemutatott, saját tőkét érintő tételeken kívül az ÉAK Nonprofit Kft. tőkeműveletekben nem vett részt.

#### 6.4. Átalakuláshoz, egyesüléshez, szétváláshoz kapcsolódó tételek

Az ÉAK Nonprofit Kft. a tárgyidőszakban átalakulásban, egyesülésben, szétválásban nem vett részt, ehhez kapcsolódóan tételeket nem számolt el.

#### 6.5. Vezető tisztségviselők, kiemelt juttatások

##### Vezető tisztségviselők munkadíja

A vezető tisztségviselők, az igazgatóság, a felügyelő bizottság tagjainak tevékenységükért az üzleti év után járó járandóság összegét mutatja be az alábbi táblázat:

Vezető tisztségviselők járandóságai			
Vezető tisztségviselők (1000HUF)	Munkabér összege	Más járandóság	Összesen
Ügyvezetés	29 488	15 282	44 770
Igazgatósági tagok	0	0	0
Felügyelő Bizottsági tagok	0	3 600	3 600
<b>Összesen:</b>	<b>29 488</b>	<b>18 882</b>	<b>48 370</b>

##### Vezető tisztségviselők előlegei, kölcsönei, garanciái

A vezető tisztségviselők, az igazgatóság, a felügyelő bizottság tagjai részére az üzleti évben semmiféle előleg, kölcsön folyósítása és visszafizetése nem történt, nevükben garancia vállalására nem került sor.

##### Korábbi vezető tisztségviselőkkel kapcsolatos kötelezettségek

A korábbi vezető tisztségviselőkkel, az igazgatóság, a felügyelő bizottság tagjaival szemben semmiféle nyugdíjfizetési kötelezettség nem áll fenn.

##### Könyvvizsgáló által felszámított díjak

A tárgyévi üzleti évről vonatkozóan a könyvvizsgáló által kizárólag könyvvizsgálati díj került felszámításra, más szolgáltatásokat ellenérték fejében a könyvvizsgáló nem nyújtott. A beszámoló könyvvizsgálataért felszámított díj összege: 1 500 E Ft.

#### 6.6. Bér- és létszámadatok

##### Létszámadatok

A foglalkoztatott munkavállalók átlagos létszámának alakulását mutatja be az alábbi táblázat:

Átlagos állományi létszám megoszlása		
Állománycsoport (fő)	Előző időszak	Tárgyidőszak
Szellemi	95	96
Fizikai	378	378
<b>Összesen:</b>	<b>473</b>	<b>474</b>

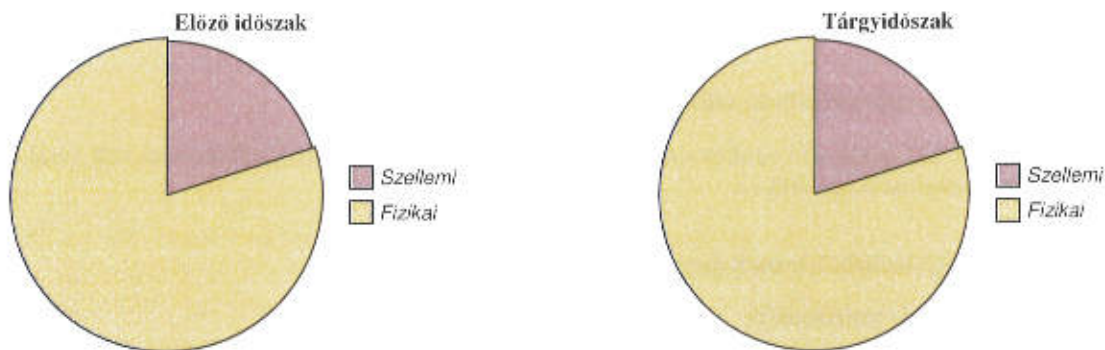

## Bér adatok

A foglalkoztatott munkavállalók bérköltségének alakulását mutatja be alábbi táblázat:

Béreköltség megoszlása		
Állománycsoport bérköltség (1000HUF)	Előző időszak	Tárgyidőszak
Szellemi foglalkozásúak	664 281	847 633
Fizikai foglalkozásúak	1 707 438	2 160 769
<b>Összesen:</b>	<b>2 371 719</b>	<b>3 008 402</b>

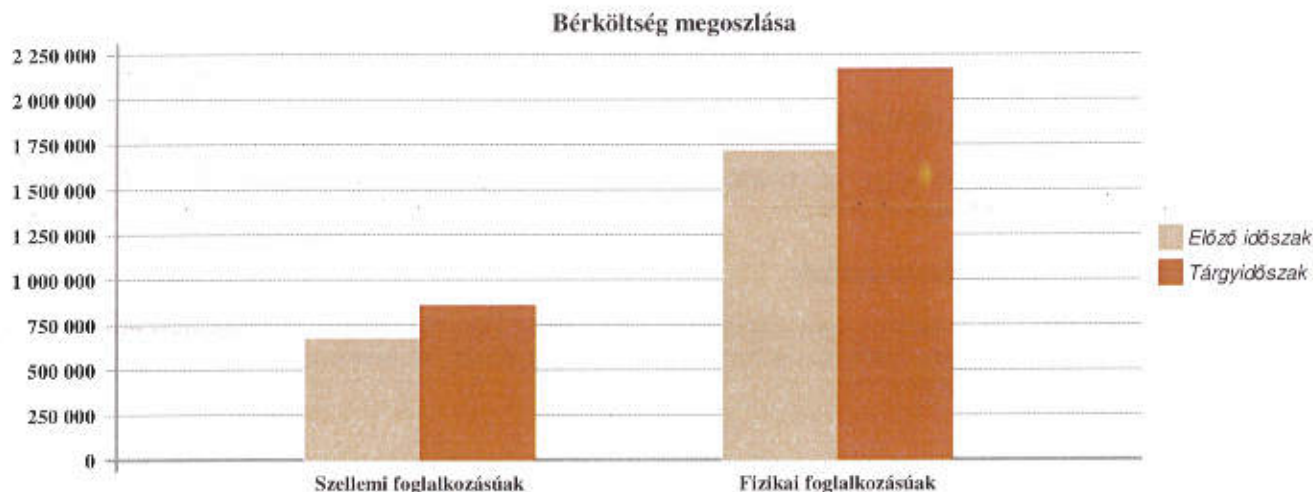

## Munkavállalók személyi jellegű egyéb kifizetései

A tárgyévben foglalkoztatott munkavállalók egyéb személyi jellegű kifizetéseinek állománycsoportonkénti bontása nem értelmezhető, az összesített személyi jellegű kifizetéseket mutatja be az alábbi táblázat:

Béren kívüli juttatások megoszlása	
Jogcím (1000HUF)	Kifizetések
Betegszabadság, munkáltatót terhelő táppénz	45 425
Munkabajárás költsége	33 319
Munkáltatót terhelő SZJA	49 230
Csekély értékű juttatás	27 444

Jogcím (1000HUF)	Kifizetések
Cafetéria	171 207
Egyéb személyi jellegű kifizetések	122 473
<b>Összesen:</b>	<b>449 098</b>

### Bérfjárulékok jogcímenként

A tárgyidőszakban elszámolt bérfjárulékokat mutatja be jogcímenként az alábbi táblázat:

Bérfjárulék (1000HUF)	Összeg
Szociális hozzájárulási adó	379 548
Szakképzési hozzájárulás	0
Rehabilitációs hozzájárulás	39 056
Egyéb bérfjárulékok	4 333
<b>Összesen</b>	<b>422 937</b>

## 6.7. Környezetvédelem

### Veszélyes hulladékok, környezetre káros anyagok

A tevékenység jellegéből adódóan az ÉAK Nonprofit Kft. közvetlenül nem termel, és nem tárol veszélyes hulladékot, a tevékenység során keletkező, környezetre káros anyagok elenyészők.

### Környezetvédelmi költségek

A környezetvédelmi költségeink mértéke nem jelentős, ezek jellemzően a lerakók környezeti elemeinek monitoringozása. Ilyenek: figyelő kutakból történő akkreditált vízmintavétel és vizsgálat, illetve csurgalék víz vizsgálat, süllyedésmérés, geoelektromos szigetelőfólia vizsgálat (ahol van ilyen), depógáz összetételi vizsgálat, karbantartás és terület gondozás, meteorológiai adatok gyűjtése.

### Környezetvédelmi céltartalékok

A környezetvédelmi kötelezettségek, a környezet védelmét szolgáló jövőbeni költségek fedezetére a Társaság a tárgyévben 60 000 eFt céltartalékot képzett a tulajdonában lévő lerakók utógondozására.

### Nem látszó környezetvédelmi kötelezettségek

A kötelezettségek között ki nem mutatott környezetvédelmi, helyreállítási kötelezettség a fordulónapon nem állt fenn.

## 6.8. Rendkívüli környezeti hatások

Az extrém környezeti hatások (világjárványok, háborúk, veszélyhelyzeti intézkedések, infláció...) az ÉAK Nonprofit Kft. gazdálkodására is hatást gyakoroltak, de azok a gazdálkodás folytatásával kapcsolatban lényeges ismert bizonytalanságot nem jelentettek. Az ezekkel kapcsolatos kockázatok, az azokra adott válaszok a beszámolóban megfelelően bemutatásra kerültek.

## 6.9. A megbízható és valós összképhez szükséges további adatok

A számviteli törvény előírásainak alkalmazása, a számviteli alapelvek érvényesítése elegendő a megbízható és valós összképnek a mérlegben, eredménykimutatásban történő bemutatásához.

## 6.10. Kiegészítések

Az orosz-ukrán konfliktus nincs közvetlen hatással a vállalkozás tevékenységére, nem veszélyezteti a vállalkozás folytatását.

## I. Számviteli szétválasztás

A 2012. évi CLXXXV. törvény – a hulladékról 50.§ (1)-(3) pontja előírja társaságunk részére kötelező jelleggel - mint engedélyköteles tevékenységgel rendelkező társaságnak- a tevékenységenkénti szétválasztást az éves beszámolóban.

Szétválasztandó tevékenységek meghatározása:

a hulladékgazdálkodási közszolgáltatási engedéllyel rendelkező társaságnak a közszolgáltatáshoz kapcsolódó tevékenységét elkülönítve kell bemutatnia a nem közszolgáltatás körébe tartozó tevékenységtől.

A fentiek értelmében a társaság beszámolójának kiegészítő mellékletében, mérleg és eredménykimutatás formájában mutatja be a közszolgáltatási tevékenység körébe tartozó és a közszolgáltatáson kívüli tevékenységét. Az elkülönítést az adózás előtti eredmény szintig végezte el a Társaság. A szétválasztás során az arányszám meghatározása az árbevétel alapján történik.

## 1. Az ÉAK Nonprofit Kft. mérlegadatainak felosztási módszere:

K – Közszolgáltatás

KK – Közszolgáltatáson kívüli

ÉAK Nonprofit Kft.		A szétválasztás módszere	Jelleg		Megosztás
			K	KK	
Mérlegsorok					
A.	Befektetett eszközök	Számított adat	x	x	Telephelyenként nem megosztható
I.	Immateriális javak	Analitikus nyilvántartás vagy arányszám alapján	x	x	Telephelyenként nem megosztható
II.	Tárgyi eszközök	Analitikus nyilvántartás vagy arányszám alapján	x	x	Telephelyenként nem megosztható
III.	Befektetett pénzügyi eszközök	Analitikus nyilvántartás vagy arányszám alapján	x	x	Telephelyenként nem megosztható
B.	Forgóeszközök	Számított adat	x	x	Telephelyenként nem megosztható
I.	Készletek	Analitikus nyilvántartás vagy arányszám alapján	x	x	Telephelyenként nem megosztható
II.	Követelések	Analitikus nyilvántartás és arányszám alapján	x	x	Telephelyenként nem megosztható
III.	Értékpapírok	Analitikus nyilvántartás vagy arányszám alapján	x	x	Telephelyenként nem megosztható
IV.	Pénzeszközök	Analitikus nyilvántartás vagy arányszám alapján	x	x	Telephelyenként nem megosztható
C.	Aktív időbeli elhatárolások	Analitikus nyilvántartás, vagy arányszám alapján	x	x	Telephelyenként nem megosztható
	Eszközök összesen	Számított adat	x	x	Telephelyenként nem megosztható

Észak-Alföldi Környezetgazdálkodási Nonprofit Kft. Mérlegsorok		A szétválasztás módszere	Jelleg		Megosztás
			K	KK	
D.	Saját tőke	Számított adat	x	x	Telephelyenként nem megosztható
I.	Jegyzett tőke	Analitikus nyilvántartás vagy arányszám alapján	x	x	Telephelyenként nem megosztható
IV.	Eredménytartalék	Analitikus nyilvántartás vagy arányszám alapján	x	x	Telephelyenként nem megosztható
V.	Lekötött tartalék	Analitikus nyilvántartás vagy arányszám alapján	x	x	Telephelyenként nem megosztható
VII.	Adózott eredmény	Analitikus nyilvántartás vagy arányszám alapján	x	x	Telephelyenként nem megosztható
E.	Céltartalék	Analitikus nyilvántartás vagy arányszám alapján	x	x	Telephelyenként nem megosztható
F.	Kötelezettségek	Számított adat	x	x	Telephelyenként nem megosztható
II.	Hosszú lejáratú kötelezettségek	Analitikus nyilvántartás vagy arányszám alapján	x	x	Telephelyenként nem megosztható
III.	Rövid lejáratú kötelezettségek	Analitikus nyilvántartás vagy arányszám alapján	x	x	Telephelyenként nem megosztható
G.	Passzív időbeli elhatárolás	Analitikus nyilvántartás vagy arányszám alapján	x	x	Telephelyenként nem megosztható
	Források összesen	Számított adat	x	x	Telephelyenként nem megosztható

## 2. Az ÉAK Nonprofit Kft. eredményadatainak felosztási módszere:

ÉAK Nonprofit Kft.		A szétválasztás módszere	Jelleg		Megosztás
			K	KK	
Eredménykimutatás "A"					
I.	Értékesítés árbevétele	Analitikus nyilvántartás alapján	x	x	Telephelyenként nem megosztható
II.	Aktivált saját teljesítmény értéke	Tételes minősítés alapján elkülönítve és/vagy analitika alapján	x	x	Telephelyenként nem megosztható
III.	Egyéb bevételek	Analitikus nyilvántartás, és/vagy arányszám alapján	x	x	Telephelyenként nem megosztható
IV.	Anyagjellegű ráfordítások	Analitikus nyilvántartás, vagy arányszám alapján	x	x	Telephelyenként nem megosztható
V.	Személyi jellegű ráfordítások	Analitikus nyilvántartás, vagy arányszám alapján	x	x	Telephelyenként nem megosztható
VI.	Értékesőkkenés	Analitikus nyilvántartás, és/vagy arányszám alapján	x	x	Telephelyenként nem megosztható
VII.	Egyéb ráfordítás	Analitikus nyilvántartás, és/vagy arányszám alapján	x	x	Telephelyenként nem megosztható
A	Üzemi tevékenység eredménye	Számított adat	x	x	Telephelyenként nem megosztható
VIII.	Pénzügyi műveletek bevételei	Árbevétel arányában és/vagy analitikus	x	x	Telephelyenként nem megosztható
IX.	Pénzügyi műveletek ráfordításai	Árbevétel arányában és/vagy analitikus	x	x	Telephelyenként nem megosztható
B.	Pénzügyi műveletek eredménye	Számított adat	x	x	Telephelyenként nem megosztható
C.	Adózás előtti eredmény	Számított adat	x	x	Telephelyenként nem megosztható
X.	Adófizetési kötelezettség	Számított adat	x	x	Telephelyenként nem megosztható
D.	Adózott eredmény	Számított adat	x	x	Telephelyenként nem megosztható

## 3. Az ÉAK Nonprofit Kft. 2023.I. félévi tevékenységenkénti megosztásának mérleg adatai:

adatok e Ft-ban

A tétel megnevezése		Társaság adatai összesen	Közszolgáltatási tevékenység	Közszolgáltatáson kívüli tevékenység	
<b>A</b>	<b>Befektetett eszközök</b>	<b>3 030 320</b>	<b>2 754 011</b>	<b>276 309</b>	
I.	IMMATERIÁLIS JAVAK	5 876	5 340	536	arány
II.	TÁRGYI ESZKÖZÖK	2 206 100	2 004 945	201 155	
	1. Ingatlanok és kapcsolódó vagyoni értékű jogok	1 091 425	1 537 198	445 773	arány
	2. Műszaki berendezések, gépek, járművek	336 018	305 379	30 639	arány
	3. Egyéb berendezések, felszerelések, járművek	49 153	44 671	4 482	arány
	5. Beruházások, felújítások	129 481	117 675	11 806	arány
	6. Beruházásokra adott előlegek	23	21	2	arány
III.	BEFEKTETETT PÉNZÜGYI ESZKÖZÖK	818 344	743 726	74 618	arány
<b>B</b>	<b>Forgóeszközök</b>	<b>7 452 681</b>	<b>6 773 137</b>	<b>679 544</b>	
I.	KÉSZLETEK	203 609	185 044	18 565	arány
II.	KÖVETELÉSEK	1 024 671	931 240	93 431	arány
	1. Követelések áruszállításból és szolgáltatásból (vevők)	775 543	704 828	70 715	arány
	2. Követelések kapcsoló vállalkozással szemben	11 402	10 362	1 040	arány
	5. Egyéb követelések	237 726	216 050	21 676	arány
III.	ÉRTÉKPAPÍROK	0	0	0	analitika
IV.	PÉNZESZKÖZÖK	6 224 401	5 606 853	617 548	
	1. Pénztár, csekk	4 704	4 275	429	arány
	2. Bankbetétek	6 219 697	5 602 578	617 119	arány
<b>C</b>	<b>Aktív időbeli elhatárolások</b>	<b>646 109</b>	<b>587 196</b>	<b>58 913</b>	
	1. Bevételek aktív időbeli elhatárolása	645 872	586 381	58 891	arány
	2. Költségek, ráfordítások aktív időbeli elhatárolása	237	215	22	arány
	3. Halasztott ráfordítások	0	0	0	arány
<b>ESZKÖZÖK (AKTÍVÁK) ÖSSZESEN</b>		<b>11 129 110</b>	<b>10 114 344</b>	<b>1 014 766</b>	

A tétel megnevezése		Társaság adatai összesen	Közszolgáltatási tevékenység	Közszolgáltatáson kívüli tevékenység	
<b>D</b>	<b>Saját tőke</b>	<b>3 472 966</b>	<b>3 210 735</b>	<b>262 232</b>	
I.	REGISZTRÁLT TŐKE	2 700 000	2 453 811	246 189	arány
IV.	EREDMÉNYTARTALÉK	563 310	511 947	51 363	arány
V.	LEKÖTÖTT TARTALÉK	200 000	181 764	18 236	arány
VI.	ADÓZOTT EREDMÉNYTARTALÉK	9 656	209 368	219 024	számított
	TARTALÉK		272 581	272 581	
<b>E</b>	<b>Céltartalékok</b>	<b>390 000</b>	<b>300 000</b>	<b>90 000</b>	számított
<b>F</b>	<b>Kötelezettségek</b>	<b>6 410 091</b>	<b>5 825 612</b>	<b>584 478</b>	
I.	HÁTRASOROLT KÖTELEZETTSÉGEK	0	0	0	számított
II.	HOSSZÚ LEJÁRATÚ KÖTELEZETTSÉGEK	767 110	697 164	69 946	arány
III.	RÖVID LEJÁRATÚ KÖTELEZETTSÉGEK	5 642 981	5 128 448	514 532	arány
	2. Rövid lejáratú hitelek	51 234	46 562	4 672	arány
	3. Vevőtől kapott előlegek	20 925	19 017	1 908	arány
	4. Kötelezettségek áruszállításból és szolgáltatásból (Szolgáltatók)	187 250	170 176	17 074	arány
	6. Rövid lejáratú kötelezettségek kapcsoló vállalkozással szemben	4 590 071	4 171 545	418 526	arány
	9. Egyéb rövid lejáratú kötelezettségek	793 501	721 148	72 352	arány
<b>G</b>	<b>Passzív időbeli elhatárolások</b>	<b>856 054</b>	<b>777 998</b>	<b>78 056</b>	
	1. Bevételek passzív időbeli elhatárolása	0	0	0	arány
	2. Költségek, ráfordítások passzív időbeli elhatárolása	126 657	115 108	11 549	arány
	3. Halasztott bevételek	729 397	662 890	66 507	arány
<b>FORRÁSOK (PASSZÍVÁK) ÖSSZESEN</b>		<b>11 129 111</b>	<b>10 114 345</b>	<b>1 014 766</b>	

## 4. Az ÉAK Nonprofit Kft. 2023. I. félévi tevékenységenkénti megosztásának eredménykimutatása:

adatok e Ft-ban

2023. január 1 - 2023. június 30

A tételek megnevezése		Társaság adatai összesen	Közszolgáltatási tevékenység	Közszolgáltatáson kívüli tevékenység	
I.	01 Belföldi értékesítés nettó árbevétele	5 085 138	4 621 469	463 669	s
	02 Exportértékesítés nettó árbevétele	0			
	<b>Értékesítés nettó árbevétele (01+02)</b>	<b>5 085 138</b>	<b>4 621 469</b>	<b>463 669</b>	<b>s</b>
	03 Saját termelésű készletek átlományváltozása	-1 313	0	-1 313	s
	04 Saját előállítású eszközök aktívált értéke	1 946	1 946	0	s
II.	<b>Aktívált saját teljesítmények értéke (+03+04)</b>	<b>633</b>	<b>1 946</b>	<b>-1 313</b>	<b>s</b>
III.	<b>Egyéb bevételek</b>	<b>19 761</b>	<b>0</b>	<b>19 761</b>	<b>s</b>
	- ebből: visszatérítendő értékesítés	6 475	0	6 475	s
	05 Anyagköltség	592 081	553 219	38 862	s
	06 Igénybe vett szolgáltatások értéke	1 963 592	1 910 295	53 297	s
	07 Egyéb szolgáltatások értéke	438 882	395 622	43 260	s
	08 Eladott áruk beszerzési értéke	133 891	117 854	16 037	s
	09 Eladott (közvetített) szolgáltatások értéke	22 913	0	22 913	s
IV.	<b>Anyagjellegű ráfordítások (05+06+07+08+09)</b>	<b>3 151 359</b>	<b>2 976 990</b>	<b>174 369</b>	<b>s</b>
	10 Bérköltség	1 343 518	1 279 398	64 120	s
	11 Személyi jellegű egyéb kifizetések	253 192	242 128	11 064	s
	12 Bérjárulékok	192 940	182 843	10 097	s
V.	<b>Személyi jellegű ráfordítások (10+11+12)</b>	<b>1 789 650</b>	<b>1 704 369</b>	<b>85 281</b>	<b>s</b>
VI.	<b>Értéksökkenési leírás</b>	<b>74 092</b>	<b>67 812</b>	<b>6 280</b>	<b>s</b>
VII.	<b>Egyéb ráfordítások</b>	<b>86 641</b>	<b>78 539</b>	<b>8 102</b>	<b>s</b>
	- ebből: értékesítés	150	0	150	s
A.	<b>ÜZEMI (ÜZLETI) TEVÉKENYSÉG EREDMÉNYE (I. - VIII.)</b>	<b>3 790</b>	<b>-204 295</b>	<b>208 085</b>	<b>s</b>
	15 Befektetett tárgyi eszközök kamatai, árfolyeresége	39 471	0	39 471	s
	- ebből: kapcsoló vállalkozásoktól kapott	39 471	0	39 471	s
	18 Egyéb kapott (járó) kamatok és kamatjellegű bevételek	53 733	0	53 733	s
	- ebből: kapcsoló vállalkozásoktól kapott	0	0	0	
	17 Pénzügyi műveletek egyéb bevételei	34	0	34	s
	- ebből: értékesítési különbözet	0	0	0	
VIII.	<b>Pénzügyi műveletek bevételei (13+14+15+16+17)</b>	<b>93 238</b>	<b>0</b>	<b>93 238</b>	<b>s</b>
	20 Fizetendő kamatok és kamatjellegű ráfordítások	77 986	0	77 986	s
	- ebből: kapcsoló vállalkozásnak adott	0	0	0	
	22 Pénzügyi műveletek egyéb ráfordításai	2 856	0	2 856	s
	- ebből: értékesítési különbözet	0	0	0	
IX.	<b>Pénzügyi műveletek ráfordításai (18+19+20+21)</b>	<b>80 842</b>	<b>0</b>	<b>80 842</b>	<b>s</b>
B.	<b>PÉNZÜGYI MŰVELETEK EREDMÉNYE (VIII. - IX.)</b>	<b>12 396</b>	<b>0</b>	<b>12 396</b>	<b>s</b>
C.	<b>ADÓZÁS ELŐTTI EREDMÉNY (+A. + B.)</b>	<b>16 186</b>	<b>-204 295</b>	<b>220 481</b>	<b>s</b>
X.	<b>Adófizetési kötelezettség</b>	<b>6 530</b>	<b>5 073</b>	<b>1 457</b>	<b>s</b>
D.	<b>ADÓZOTT EREDMÉNY (+C. - X.)</b>	<b>9 656</b>	<b>-209 368</b>	<b>219 024</b>	<b>s</b>
Árbevétel arányos megosztás %		100%	90,88%	9,12%	

## 5. 2023. július elsejétől alkalmazandó változások

A hulladékról szóló 2012. évi CLXXXV. törvény (Ht.) 50. §-a az állami hulladékgazdálkodási közfeladat ellátásához kapcsolódó hulladékgazdálkodási tevékenységet végző egyes gazdasági társaságok részére 2023.07.01-jétől számviteli szétválasztást ír elő a koncessziós társaság, a koncesszori alvállalkozó, a hulladékégető mű valamint a B3 kategóriájú hulladéklerakó üzemeltetője (továbbiakban Kötelezett) részére. Ez többek között azt jelenti, hogy a beszámolási és könyvvizelési kötelezettségére, a beszámoló összeállítására, a könyvek vezetésére, valamint a nyilvánosságra hozatalra és közzétételre a számvitelről szóló törvény (Szt.) rendelkezéseit a Ht. szerinti eltérésekkel kell alkalmazni.

Társaságunkat érintő szétválasztási kötelezettség az alábbi elkülönített nyilvántartás vezetésére vonatkozik:

- hulladékgazdálkodási közszolgáltatási résztvevő tevékenység
- hulladékgazdálkodási intézményi résztvevő tevékenység
- B3 kategóriájú hulladéklerakó üzemeltetése

A tevékenységeket az éves beszámoló kiegészítő mellékletében olyan módon kell bemutatni, mintha azokat önálló tevékenység keretében végeztük volna, továbbá a tevékenység elkülönült bemutatása legalább önálló mérleget és eredménykimutatást jelent.

A B3 alkategóriájú hulladéklerakó tevékenység szerinti felosztását az eszközök, források, a bevételek, a költségek és ráfordítások felmerülésének helye szerinti bontásban kell elkészíteni.

A 2023.07.01-2023.12.31 napjáig terjedő időszakra vonatkozó tevékenységi beszámolóban előző évre vonatkozóan nyitó adatokat nem kell szerepeltetni.

6. Az ÉAK Nonprofit Kft. 2023. II. félévi hulladékgazdálkodási közszolgáltatási résztevékenységének mérleg adatai:

adatok e Ft-ban

A tétel megnevezése		Társaság adatai összesen	Hulladékgazdálkodási közszolgáltatási résztevékenység	Egyéb tevékenység	
<b>A</b>	<b>Befektetett eszközök</b>	<b>3 114 545</b>	<b>2 268 534</b>	<b>846 011</b>	
I.	IMMATERIÁLIS JAVAK	4 514	2 888	1 626	számított
II.	TÁRGYI ESZKÖZÖK	2 342 921	1 774 795	568 126	
	1. Ingatlanok és kapcsolódó vagyoni értékű jogok	1 805 804	1 318 487	487 317	számított
	2. Műszaki berendezések, gépek, járművek	419 920	381 760	38 160	számított
	3. Egyéb berendezések, felszerelések, járművek	77 468	49 127	28 341	számított
	5. Beruházások, felújítások	35 719	22 856	12 863	arány
	6. Beruházásokra adott előlegek	4 010	2 566	1 444	arány
II.	BEFEKTETETT PÉNZÜGYI ESZKÖZÖK	767 110	490 850	276 260	arány
<b>B</b>	<b>Forgóeszközök</b>	<b>10 307 734</b>	<b>6 595 607</b>	<b>3 712 127</b>	
I.	KÉSZLETEK	158 052	101 133	56 919	arány
II.	KÖVETELÉSEK	2 656 329	1 699 705	956 624	
	1. Követelések áruszállításból és szolgáltatásból (vevők)	2 213 507	1 416 612	797 295	arány
	2. Követelések kapcsoló vállalkozással szemben	55 217	35 332	19 885	arány
	5. Egyéb követelések	387 205	247 761	139 444	arány
III.	ÉRTÉKPAPÍROK	0	0	0	analitika
IV.	PÉNZESZKÖZÖK	7 493 353	4 794 770	2 698 583	
	1. Pénztár, csekk	5 210	3 334	1 876	arány
	2. Bankbetétek	7 488 143	4 791 436	2 696 707	arány
<b>C</b>	<b>Aktív időbeli elhatárolások</b>	<b>37 656</b>	<b>24 095</b>	<b>13 561</b>	
	1. Bevételek aktív időbeli elhatárolása	32 863	21 028	11 835	arány
	2. Költségek, ráfordítások aktív időbeli elhatárolása	4 793	3 067	1 726	arány
	3. Halasztott ráfordítások	0	0	0	arány
<b>ESZKÖZÖK (AKTÍVÁK) ÖSSZESEN</b>		<b>13 459 935</b>	<b>8 888 236</b>	<b>4 571 699</b>	

A tétel megnevezése		Társaság adatai összesen	Hulladékgazdálkodási közszolgáltatási résztevékenység	Egyéb tevékenység	
<b>D</b>	<b>Saját tőke</b>	<b>3 778 800</b>	<b>640 722</b>	<b>3 138 078</b>	
I.	REGYZETT TŐKE	2 700 000	1 727 648	972 352	arány
V.	EREDMÉNYTARTALÉK	212 966	136 270	76 696	arány
V.	LEKÖTÖTT TARTALÉK	560 000	358 327	201 673	arány
VII.	ADÓZOTT EREDMÉNYTARTALÉK	305 834	-71 334	377 168	számított
<b>E</b>	<b>Céltartalékok</b>	<b>606 539</b>	<b>388 106</b>	<b>218 433</b>	arány
<b>F</b>	<b>Kötelezettségek</b>	<b>8 338 659</b>	<b>7 388 504</b>	<b>950 155</b>	
I.	HÁTRASOROLT KÖTELEZETTSÉGEK	0	0	0	arány
II.	HÖSSZŰ LEJÁRATÚ KÖTELEZETTSÉGEK	662 370	423 831	238 539	arány
III.	RÖVID LEJÁRATÚ KÖTELEZETTSÉGEK	7 676 289	6 964 674	711 615	arány
	2. Rövid lejáratú hitelek	104 740	67 020	37 720	arány
	3. Vevőtől kapott előlegek	6 252	4 000	2 252	arány
	4. Kötelezettségek áruszállításból és szolgáltatásból (Szállítók)	229 769	147 022	82 747	arány
	6. Rövid lejáratú kötelezettségek kapcsoló vállalkozással szemben	5 700 295	5 700 295	0	arány
	9. Egyéb rövid lejáratú kötelezettségek	1 635 233	1 046 336	588 897	arány
<b>G</b>	<b>Passzív időbeli elhatárolások</b>	<b>735 937</b>	<b>470 904</b>	<b>265 033</b>	
	1. Bevételek passzív időbeli elhatárolása	0	0	0	arány
	2. Költségek, ráfordítások passzív időbeli elhatárolása	10 096	6 460	3 636	arány
	3. Halasztott bevételek	725 841	464 444	261 397	arány
<b>FORRÁSOK (PASSZÍVÁK) ÖSSZESEN</b>		<b>13 459 935</b>	<b>8 888 236</b>	<b>4 571 699</b>	

## 7. Az ÉAK Nonprofit Kft. 2023. II. félévi hulladékgazdálkodási közszolgáltatói résztevékenységének eredménykimutatás adatai:

adatok e Ft-ban

2023.július 1 - 2023. december 31

A tétel megnevezése		Társaság adatai összesen	Hulladékgazdálkodási közszolgáltatói résztevékenység	Egyéb tevékenység	
01	Belföld értékesítés nettó árbevétele	5 761 954	3 686 900	2 075 054	s
02	Exportértékesítés nettó árbevétele	0			
I.	<b>Értékesítés nettó árbevétele (01+02)</b>	<b>5 761 954</b>	<b>3 686 900</b>	<b>2 075 054</b>	<b>s</b>
03	Saját termelésű készletek állományváltozása	-945	0	-945	s
04	Saját előállítású eszközök aktívált értéke	0	0	0	s
II.	<b>Aktívált saját teljesítmények értéke (+03+04)</b>	<b>-945</b>	<b>0</b>	<b>-945</b>	<b>s</b>
II.	<b>Egyéb bevételek</b>	<b>126 996</b>	<b>0</b>	<b>126 996</b>	<b>s</b>
	- ebből: visszatér értékesítés	0	0	0	s
05	Anyagköltség	615 503	518 653	96 850	s
06	Igénybe vett szolgáltatások értéke	1 717 401	867 129	850 272	s
07	Egyéb szolgáltatások értéke	418 090	23 722	394 368	s
08	Eladott áruk beszerzési értéke	26 102	0	26 102	s
09	Eladott (közvetített) szolgáltatások értéke	48 356	0	48 356	s
IV.	<b>Anyagjellegű ráfordítások (05+06+07+08+09)</b>	<b>2 825 452</b>	<b>1 409 504</b>	<b>1 415 948</b>	<b>s</b>
10	Bérlés	1 664 884	1 373 395	291 489	s
11	Személyi jellegű egyéb kifizetések	195 906	165 087	30 819	s
12	Bérlések	229 997	185 136	44 861	s
V.	<b>Személyi jellegű ráfordítások (10+11+12)</b>	<b>2 090 787</b>	<b>1 723 618</b>	<b>367 169</b>	<b>s</b>
VI.	<b>Értékesítéskénti leírás</b>	<b>79 307</b>	<b>60 487</b>	<b>18 820</b>	<b>s</b>
VII.	<b>Egyéb ráfordítások</b>	<b>444 346</b>	<b>284 337</b>	<b>160 009</b>	<b>s</b>
	- ebből: értékesítés	11 947	0	11 947	s
A.	<b>ÜZEMI (ÜZLETI) TEVÉKENYSÉG EREDMÉNYE (I. : VIII.)</b>	<b>448 113</b>	<b>208 954</b>	<b>239 159</b>	<b>s</b>
15	Befektetett pénzügyi eszközök kamatai, árfolyeresége	73 564	0	73 564	
	- ebből: kapcsolattalalkozásoktól kapott	73 564	0	73 564	
16	Egyéb kapott (járó) kamatok és kamatjellegű bevételek	146 643	0	146 643	s
	- ebből: kapcsolattalalkozásoktól kapott	0	0	0	
17	Pénzügyi műveletek egyéb bevételei	216	0	216	s
	- ebből: értékesítési különbözet	0	0	0	
VIII.	<b>Pénzügyi műveletek bevételei (13+14+15+16+17)</b>	<b>220 423</b>	<b>0</b>	<b>220 423</b>	<b>s</b>
20	Fizetendő kamatok és kamatjellegű ráfordítások	63 410	0	63 410	s
	- ebből: kapcsolattalalkozásnak adott	0	0	0	
22	Pénzügyi műveletek egyéb ráfordításai	11 127	0	11 127	s
	- ebből: értékesítési különbözet	0	0	0	
X.	<b>Pénzügyi műveletek ráfordításai (18+19+20+21)</b>	<b>74 537</b>	<b>0</b>	<b>74 537</b>	<b>s</b>
B.	<b>PÉNZÜGYI MŰVELETEK EREDMÉNYE (VIII. - IX.)</b>	<b>145 886</b>	<b>0</b>	<b>145 886</b>	<b>s</b>
C.	<b>ADÓZÁS ELŐTTI EREDMÉNY (=A. + B.)</b>	<b>593 999</b>	<b>208 954</b>	<b>385 045</b>	<b>s</b>
X.	<b>Adófizetési kötelezettség</b>	<b>288 165</b>	<b>280 288</b>	<b>7 877</b>	<b>s</b>
D.	<b>ADÓZOTT EREDMÉNY (=C. - X.)</b>	<b>305 834</b>	<b>-71 334</b>	<b>377 168</b>	<b>s</b>
Árbevétel arányos megosztás %		100%	63,99%	36,01%	

8. Az ÉAK Nonprofit Kft. 2023. éves Közzolgáltatási/Közzolgáltatási résztevékenységének eredménykimutatás adatai:

adatok e Ft-ban

2023. január 1 - 2023. december 31

A táfelé megnevezése		Társaság adatai összesen	Hulladékgazdálkodási közzolgáltatási résztevékenység	Egyéb tevékenység	
	01 Belföld értékesítés nettó árbevétele	10 847 092	8 308 369	2 538 723	8
	02 Exportárbevételek nettó árbevétele	0			
I.	<b>Értékesítés nettó árbevétele (01+02)</b>	<b>10 847 092</b>	<b>8 308 369</b>	<b>2 538 723</b>	<b>8</b>
	03 Saját termelésű készletek állományváltozása	-2 258	0	-2 258	8
	04 Saját előállítású eszközök aktívát értéke	1 946	1 946	0	8
	Aktívált saját teljesítmények értéke (= -03+04)	-312	1 946	-2 258	8
II.	<b>Egyéb bevételek</b>	<b>146 757</b>	<b>0</b>	<b>146 757</b>	<b>8</b>
	- ebből: visszatartás értékesítés	6 475	0	6 475	8
	05 Anyagköltség	1 207 564	1 071 872	135 712	8
	06 Igénybe vett szolgáltatások értéke	3 650 993	2 777 424	903 569	8
	07 Egyéb szolgáltatások értéke	856 972	419 344	437 628	8
	08 Eladott áruk beszerzési értéke	159 993	117 854	42 139	8
	09 Eladott (közvetített) szolgáltatások értéke	71 269	0	71 269	8
IV.	<b>Anyagjellegű ráfordítások (05+06+07+08+09)</b>	<b>5 976 811</b>	<b>4 386 494</b>	<b>1 590 317</b>	<b>8</b>
	10 Bérköltség	3 008 402	2 852 793	356 609	8
	11 Személyi jellegű egyéb kifizetések	449 098	407 215	41 883	8
	12 Bérjárulékok	422 937	367 979	54 958	8
V.	<b>Személyi jellegű ráfordítások (10+11+12)</b>	<b>3 880 437</b>	<b>3 427 987</b>	<b>452 450</b>	<b>8</b>
VI.	<b>Értékcsökkenési leírás</b>	<b>153 399</b>	<b>128 299</b>	<b>25 100</b>	<b>8</b>
VII.	<b>Egyéb ráfordítások</b>	<b>530 987</b>	<b>362 876</b>	<b>168 111</b>	<b>8</b>
	- ebből: értékesítés	12 097	0	12 097	8
A.	<b>ÜZEMI (JÜZLETI) TEVÉKENYSÉG EREDMÉNYE (I. - VIII.)</b>	<b>451 903</b>	<b>4 659</b>	<b>447 244</b>	<b>8</b>
	15 Befektetett pénzügyi eszközök kamata /ár nyeresége	113 035	0	113 035	
	- ebből: kapcsoló vállalkozásoktól kapott	113 035	0	113 035	
	16 Egyéb kapott (járó) kamatok és kamatjellegű bevételek	200 376	0	200 376	8
	- ebből: kapcsoló vállalkozásoktól kapott	0	0	0	
	17 Pénzügyi műveletek egyéb bevételei	250	0	250	8
	- ebből: értékesítési különbözet	0	0	0	
VIII.	<b>Pénzügyi műveletek bevételei (13+14+15+16+17)</b>	<b>313 661</b>	<b>0</b>	<b>313 661</b>	<b>8</b>
	20 Fizetendő kamatok és kamatjellegű ráfordítások	141 396	0	141 396	8
	- ebből: kapcsoló vállalkozásnak adott	0	0	0	
	22 Pénzügyi műveletek egyéb ráfordításai	13 983	0	13 983	8
	- ebből: értékesítési különbözet	0	0	0	
IX.	<b>Pénzügyi műveletek ráfordításai (18+19+20+21)</b>	<b>155 379</b>	<b>0</b>	<b>155 379</b>	<b>8</b>
B.	<b>PÉNZÜGYI MŰVELETEK EREDMÉNYE (VIII. - IX.)</b>	<b>158 282</b>	<b>0</b>	<b>158 282</b>	<b>8</b>
C.	<b>ADÓZÁS ELŐTTI EREDMÉNY (+A. + B.)</b>	<b>610 185</b>	<b>4 659</b>	<b>605 526</b>	<b>8</b>
X.	<b>Adófizetési kötelezettség</b>	<b>294 595</b>	<b>285 361</b>	<b>9 334</b>	<b>8</b>
D.	<b>ADÓZOTT EREDMÉNY (+C. - X.)</b>	<b>315 490</b>	<b>-280 702</b>	<b>596 192</b>	<b>8</b>
	Árbevétel arányos megosztás %	100%	76,80%	23,42%	

9. Az ÉAK Nonprofit Kft. 2023. II. félévi hulladékgazdálkodási intézményi résztevékenységének mérleg adatai:

adatok e Ft-ban

A tétel megnevezése		Társaság adatai összesen	Hulladékgazdálkodási intézményi résztevékenység	Egyéb tevékenység	
<b>A</b>	<b>Befektetett eszközök</b>	<b>3 114 545</b>	<b>33 206</b>	<b>3 081 339</b>	
I.	IMMATERIÁLIS JAVAK	4 514	83	4 431	számított
II.	TÁRGYI ESZKÖZÖK	2 342 921	18 825	2 324 095	
	1. Ingatlanok és kapcsolódó vagyoni értékű jogok	1 805 804	15 997	1 789 807	számított
	2. Műszaki berendezések, gépek, járművek	419 320	791	419 129	számított
	3. Egyéb berendezések, felszerelések, járművek	77 468	1 298	76 170	számított
	5. Beruházások, felújítások	35 713	666	35 053	arány
	6. Beruházásokra adott előlegek	4 010	75	3 935	arány
III.	BEFEKTETETT PÉNZÜGYI ESZKÖZÖK	767 110	14 297	752 813	arány
<b>B</b>	<b>Forgóeszközök</b>	<b>10 307 734</b>	<b>192 106</b>	<b>10 115 628</b>	
I.	KÉSZLETEK	158 052	2 946	155 106	arány
II.	KÖVETELÉSEK	2 656 329	49 506	2 606 823	
	1. Követelések áruszállításból és szolgáltatásból (vevők)	2 213 307	41 251	2 172 056	arány
	2. Követelések kapcsoló vállalkozással szemben	55 217	1 029	54 188	arány
	5. Egyéb követelések	387 205	7 216	379 989	arány
III.	ÉRTÉKPAPÍROK	0	0	0	analitika
IV.	PÉNZESZKÖZÖK	7 493 353	139 654	7 353 699	
	1. Pénztár, csekk	5 210	97	5 113	arány
	2. Bankbetétek	7 488 143	139 557	7 348 586	arány
<b>C</b>	<b>Aktív időbeli elhatárolások</b>	<b>37 656</b>	<b>702</b>	<b>36 954</b>	
	1. Bevételek aktív időbeli elhatárolása	32 863	612	32 251	arány
	2. Költségek, ráfordítások aktív időbeli elhatárolása	4793	89	4 704	arány
	3. Halasztott ráfordítások	0	0	0	arány
<b>ESZKÖZÖK (AKTÍVÁK) ÖSSZESEN</b>		<b>13 459 935</b>	<b>226 014</b>	<b>13 233 921</b>	

A tétel megnevezése		Társaság adatai összesen	Hulladékgazdálkodási intézményi résztevékenység	Egyéb tevékenység	
<b>D</b>	<b>Saját tőke</b>	<b>3 778 800</b>	<b>57 670</b>	<b>3 721 130</b>	
I.	JEGYZETT TŐKE	2 700 000	50 320	2 649 680	arány
IV.	EREDMÉNYTARTALÉK	212 966	3 969	208 997	arány
V.	LEKÖTÖTT TARTALÉK	560 000	10 437	549 563	arány
VII.	ADÓZOTT EREDMÉNY TARTALÉK	305 834	20 733	285 101	számított
	TARTALÉK		-27 789	27 789	
<b>E</b>	<b>Céltartalékok</b>	<b>606 539</b>	<b>0</b>	<b>606 539</b>	számított
<b>F</b>	<b>Kötelezettségek</b>	<b>8 338 659</b>	<b>155 408</b>	<b>8 183 251</b>	
I.	HÁTRASOROLT KÖTELEZETTSÉGEK	0	0	0	arány
II.	HOSSZÚ LEJÁRATÚ KÖTELEZETTSÉGEK	662 370	12 345	650 025	arány
III.	RÖVID LEJÁRATÚ KÖTELEZETTSÉGEK	7 576 289	143 064	7 533 225	arány
	2. Rövid lejáratú hitelek	104 740	1 952	102 788	arány
	3. Vevőtől kapott előlegek	6 252	117	6 135	arány
	4. Kötelezettségek áruszállításból és szolgáltatásból (szállítók)	229 769	4 282	225 487	arány
	6. Rövid lejáratú kötelezettségek kapcsoló vállalkozással szemben	5 700 295	106 237	5 594 058	arány
	9. Egyéb rövid lejáratú kötelezettségek	1 635 233	30 476	1 604 757	arány
<b>G</b>	<b>Passzív időbeli elhatárolások</b>	<b>735 937</b>	<b>13 716</b>	<b>722 221</b>	
	1. Bevételek passzív időbeli elhatárolása	0	0	0	arány
	2. Költségek, ráfordítások passzív időbeli elhatárolása	10 096	188	9 908	arány
	3. Halasztott bevételek	725 841	13 528	712 313	arány
<b>FORRÁSOK (PASSZÍVÁK) ÖSSZESEN</b>		<b>13 459 935</b>	<b>226 794</b>	<b>13 233 141</b>	

## 10. Az ÉAK Nonprofit Kft. 2023. II. félévi hulladékgazdálkodási intézményi résztevékenységének eredménykimutatás adatai:

adatok e Ft-ban

2023.július 1 - 2023. december 31

A téta megnevezése	Társaság adatai összesen	Hulladékgazdálkodási intézményi résztevékenység	Egyéb tevékenység	
01 Belföldi értékesítés nettó árbevétele	5 761 954	107 386	5 654 568	s
02 Exportértékesítés nettó árbevétele	0			
<b>I. Értékesítés nettó árbevétele (01+02)</b>	<b>5 761 954</b>	<b>107 386</b>	<b>5 654 568</b>	<b>s</b>
03 Saját termelésű készletek átományváltozása	-945	0	-945	s
04 Saját előállítású eszközök aktívát értéke	0	0	0	s
<b>II. Aktívált saját teljesítmények értéke (+03-04)</b>	<b>-945</b>	<b>0</b>	<b>-945</b>	<b>s</b>
<b>III. Egyéb bevételek</b>	<b>126 996</b>	<b>0</b>	<b>126 996</b>	<b>s</b>
- ebből: osztalék értékesítés	0	0	0	s
05 Anyagköltség	615 503	14 515	600 988	s
06 Igénybe vett szolgáltatások értéke	1 717 401	17 276	1 700 125	s
07 Egyéb szolgáltatások értéke	418 090	937	417 153	s
08 Eladott áruk beszerzési értéke	26 102	0	26 102	s
09 Eladott (közvetített) szolgáltatások értéke	48 356	0	48 356	s
<b>IV. Anyagjellegű ráfordítások (05+06+07+08+09)</b>	<b>2 825 452</b>	<b>32 728</b>	<b>2 792 724</b>	<b>s</b>
10 Bérköltség	1 664 884	35 156	1 629 728	s
11 Személyi jellegű egyéb kifizetések	195 906	4 126	191 780	s
12 Bérjárulékok	229 997	5 055	224 932	s
<b>V. Személyi jellegű ráfordítások (10+11+12)</b>	<b>2 090 787</b>	<b>44 347</b>	<b>2 046 440</b>	<b>s</b>
<b>VI. Értéksökkenési leírás</b>	<b>79 307</b>	<b>686</b>	<b>78 621</b>	<b>s</b>
<b>VII. Egyéb ráfordítások</b>	<b>444 346</b>	<b>8 265</b>	<b>436 081</b>	<b>s</b>
- ebből: értékesítés	11 947	0	11 947	s
<b>A. ÜZEMI (ÜZLETI) TEVÉKENYSÉG EREDMÉNYE (I. - VIII.)</b>	<b>448 113</b>	<b>21 360</b>	<b>426 753</b>	<b>s</b>
15 Befektetett pénzügyi eszközök kamatai, árfolyamvétele	73 564	0	73 564	s
- ebből: kapcsolt vállalkozásoktól kapott	73 564	0	73 564	s
16 Egyéb kapott (járó) kamatok és kamajelegető bevételek	146 643	0	146 643	s
- ebből: kapcsolt vállalkozásoktól kapott	0	0	0	
17 Pénzügyi műveletek egyéb bevételei	216	0	216	s
- ebből: értékesítési különbözet	0	0	0	
<b>VII. Pénzügyi műveletek bevételei (13+14+15+16+17)</b>	<b>220 423</b>	<b>0</b>	<b>220 423</b>	<b>s</b>
18 Fizetendő kamatok és kamatjellegű ráfordítások	63 410	0	63 410	s
- ebből: kapcsolt vállalkozásnak adott	0	0	0	
19 Pénzügyi műveletek egyéb ráfordításai	11 127	0	11 127	s
- ebből: értékesítési különbözet	0	0	0	
<b>IX. Pénzügyi műveletek ráfordításai (18+19+20+21)</b>	<b>74 537</b>	<b>0</b>	<b>74 537</b>	<b>s</b>
<b>B. PÉNZÜGYI MŰVELETEK EREDMÉNYE (VIII. - IX.)</b>	<b>145 886</b>	<b>0</b>	<b>145 886</b>	<b>s</b>
<b>C. ADÓZÁS ELŐTTI EREDMÉNY (+A. + B.)</b>	<b>593 999</b>	<b>21 360</b>	<b>572 639</b>	<b>s</b>
X. Adóztatási kötelezettség	288 185	627	287 538	s
<b>D. ADÓZOTT EREDMÉNY (+C. - X.)</b>	<b>305 834</b>	<b>20 733</b>	<b>285 101</b>	<b>s</b>
Árbevétel arányos megosztás %	100%	1,88%	98,14%	

## 11. Az ÉAK Nonprofit Kft. 2023. II. félévi B3 alkategóriájú hulladéklerakó mérleg adatai lerakónként:

adatok e Ft-ban

A tétel megnevezése		Társaság adatai összesen	B3 lerakó üzemeletől			Egyéb tevékenység	
			B3 Nyíregyháza	B3 Kisvárd	B3 Nagyecsed		
A	<b>Befektetett eszközök</b>	<b>3 114 545</b>	<b>261 045</b>	<b>148 289</b>	<b>154 719</b>	<b>2 550 492</b>	
I.	IMMATERIÁLIS JAVAK	4 514	480	525	343	3 267	számított
II.	IÁRSZÁMÚ ESZÖKÖK	2 102 921	163 515	92 887	95 915	1 889 604	számított
1.	Ingatlanok és kapcsolódó vagyoni értékű jogok	1 805 804	145 130	82 449	85 074	1 492 192	számított
2.	Műszaki berendezések, gépek, járművek	419 590	5 805	3 297	3 446	407 378	számított
3.	Építési berendezések, felszerelések, járművek	77 468	7 550	4 289	4 475	62 154	számított
5.	Beruházások, felújítások	35 719	4 514	2 561	2 678	25 965	arány
6.	Beruházásokra adott kölcsönök	4 010	507	288	300	2 915	arány
III.	BEPERTEGETTI PÉNZÜGYI ESZÖKÖK	757 110	96 940	55 073	57 451	557 626	arány
	<b>Forgóeszközök</b>	<b>10 307 734</b>	<b>1 302 716</b>	<b>740 025</b>	<b>772 134</b>	<b>7 492 879</b>	
I.	KÉSZLETEK	158 052	19 975	11 347	11 819	114 891	arány
II.	KÖVETELÉSEK	2 856 329	355 714	190 106	188 976	2 180 533	arány
1.	Követelések áruzállásból és szolgáltatásból (vevők)	2 213 907	279 799	158 943	165 836	1 609 329	arány
2.	Követelések kapcsoló vállalkozással szemben	55 217	6 979	3 954	4 116	40 138	arány
5.	Egyéb követelések	367 205	48 936	27 799	29 024	281 056	arány
III.	ÉRTELKPAPÍROK	0	0	0	0	0	arány
IV.	PÉNZESZÖKÖK	7 493 352	947 017	537 973	561 299	5 447 063	arány
1.	Pénztár, csek	5 210	658	574	390	3 788	arány
2.	Bankbetétek	7 488 142	946 359	537 399	560 909	5 443 267	arány
C	<b>Aktív időbeli elhatárolások</b>	<b>37 656</b>	<b>4 759</b>	<b>2 703</b>	<b>2 821</b>	<b>27 373</b>	
1.	Bevételek aktív időbeli elhatárolása	12 801	4 153	2 159	2 462	21 889	arány
2.	Költségek, ráfordítások aktív időbeli elhatárolása	4793	605	344	359	3 484	arány
3.	Hátszortolt ráfordítások	0	0	0	0	0	arány
	<b>ESZÖKÖK (AKTÍVÁK) ÖSSZESEN</b>	<b>13 459 935</b>	<b>1 568 520</b>	<b>891 017</b>	<b>929 654</b>	<b>10 070 744</b>	
A tétel megnevezése		Társaság adatai összesen	B3 lerakó üzemeletől			Kiszármag-tólalson kívüli tevékenységek	
			B3 Nyíregyháza	B3 Kisvárd	B3 Nagyecsed		
D	<b>Saját tőke</b>	<b>3 778 800</b>	<b>325 737</b>	<b>185 036</b>	<b>183 061</b>	<b>3 084 967</b>	
I.	REGYZETT TŐKE	2 700 000	141 232	193 842	210 247	2 169 679	arány
IV.	ELŐMUNKYI ÁRTALÉK	212 956	26 796	15 222	15 887	155 057	arány
V.	ELKÖLTI ÁRTALÉK	560 000	70 774	40 204	41 958	407 063	arány
VII.	ADÓZOTT ELŐMUNKYI ÁRTALÉK	305 844	28 958	26 848	10 845	261 053	számított
E	<b>Céltartalékok</b>	<b>606 519</b>	<b>101 051</b>	<b>57 426</b>	<b>59 916</b>	<b>388 106</b>	számított
	<b>Kötelezettségek</b>	<b>8 338 619</b>	<b>1 048 683</b>	<b>595 720</b>	<b>641 551</b>	<b>6 062 705</b>	
I.	HÁTRASOROLT KÖTELEZETTSÉGEK	0	0	0	0	0	arány
II.	HOSSZÚ LEJÁRATÚ KÖTELEZETTSÉGEK	652 379	83 712	47 553	59 616	471 499	arány
III.	RÖVID LEJÁRATÚ KÖTELEZETTSÉGEK	7 676 239	964 971	548 167	571 935	5 591 216	arány
1.	Rövid lejáratú hitelek	106 740	13 237	7 570	7 840	76 137	arány
2.	Vevői kapott előlegek	6 252	750	449	608	4 545	arány
4.	Kötelezettségek áruzállásból és szolgáltatásból (Szállítók)	279 669	29 039	16 456	17 771	107 023	arány
5.	Rövid lejáratú kötelezettségek kapcsoló vállalkozással szemben	5 700 295	770 016	409 243	426 928	4 143 648	arány
6.	Egyéb rövid lejáratú kötelezettségek	1 635 233	211 089	114 439	119 422	1 199 863	arány
G	<b>Passzív időbeli elhatárolások</b>	<b>735 937</b>	<b>93 009</b>	<b>52 836</b>	<b>55 126</b>	<b>534 966</b>	
1.	Bevételek passzív időbeli elhatárolása	0	0	0	0	0	arány
2.	Költségek, ráfordítások passzív időbeli elhatárolása	10 005	1 276	725	756	7 319	arány
3.	Hátszortolt bevételek	725 932	91 733	52 111	54 370	527 627	arány
	<b>FORRÁSOK (PASSZÍVÁK) ÖSSZESEN</b>	<b>13 459 935</b>	<b>1 568 520</b>	<b>891 017</b>	<b>929 654</b>	<b>10 070 744</b>	

## 12. Az ÉAK Nonprofit Kft. 2023. II. félévi B3 alkategóriájú hulladéklerakó eredménykimutatás adatai lerakónként:

adatok e Ft-ban

2023.július 1 - 2023. december 31

A tételei megnevezése		Társaság adatai összesen	B3 lerakó üzemeltetés			Egyéb tevékenység
			B3 Helyegyháza	B3 Kiskörm	B3 Nagyecsed	
	01 Belföldi értékesítés nettó árbevétele	5 761 954	765 925	420 451	387 109	4 188 469
	02 Exportértékesítés nettó árbevétele	0				
I.	<b>Értékesítés nettó árbevétele (01+02)</b>	<b>5 761 954</b>	<b>765 925</b>	<b>420 451</b>	<b>387 109</b>	<b>4 188 469</b>
	03 Saját termelésű készletek átományváltozása	-945	0			-945
	04 Saját előállítású eszközök aktívált értéke	0	0			0
II	<b>Aktívált saját teljesítmények értéke (+03+04)</b>	<b>-945</b>	<b>0</b>	<b>0</b>	<b>0</b>	<b>-945</b>
III	<b>Egyéb bevételek</b>	<b>126 996</b>	<b>0</b>	<b>0</b>	<b>0</b>	<b>126 996</b>
	- ebből veszélyes értékesítés	0	0	0	0	0
	05 Anyagköltség	615 503	26 261	7 791	8 378	573 073
	06 Igénybe vett szolgáltatások értéke	1 717 401	335 301	204 109	221 765	956 226
	07 Egyéb szolgáltatások értéke	418 090	193 954	100 038	96 146	27 952
	08 Eladott árak beszerzési értéke	26 102	0			26 102
	09 Eladott (közvetített) szolgáltatások értéke	48 356	0			48 356
IV	<b>Anyagjellegű ráfordítások (05+06+07+08+09)</b>	<b>2 825 452</b>	<b>555 516</b>	<b>311 938</b>	<b>326 289</b>	<b>1 631 709</b>
	10 Bérköltség	1 664 884	89 554	35 335	33 035	1 506 960
	11 Személyi jellegű egyéb kifizetések	195 906	9 721	3 260	3 362	179 563
	12 Díjazások	229 997	11 944	4 825	4 151	209 077
V.	<b>Személyi jellegű ráfordítások (10+11+12)</b>	<b>2 090 787</b>	<b>111 219</b>	<b>43 420</b>	<b>40 548</b>	<b>1 895 600</b>
VI.	<b>Értékcsökkenési leírás</b>	<b>79 307</b>	<b>6 581</b>	<b>1 392</b>	<b>1 257</b>	<b>70 077</b>
VII.	<b>Egyéb ráfordítások</b>	<b>444 346</b>	<b>59 054</b>	<b>32 437</b>	<b>29 860</b>	<b>322 995</b>
	- ebből értékesítés	11 947	0	0	0	11 947
A.	<b>ÜZEMI (ÜZLETI) TEVÉKENYSÉG EREDMÉNYE (I. - VIII.)</b>	<b>448 113</b>	<b>33 555</b>	<b>31 264</b>	<b>-10 845</b>	<b>394 139</b>
	15 Belföldi eladott áruk értéke	73 564	0	0	0	73 564
	- ebből kapcsoló vállalkozásoktól kapott	73 564	0	0	0	73 564
	16 Egyéb kapott (járó) kamatok és kamatjellegű bevétel	146 643	0	0	0	146 643
	- ebből kapcsoló vállalkozásoktól kapott	0	0	0	0	0
	17 Pénzügyi műveletek egyéb bevételei	216	0	0	0	216
	- ebből értékesítési különbözet	0	0	0	0	0
VIII.	<b>Pénzügyi műveletek bevételei (13+14+16+17)</b>	<b>220 423</b>	<b>0</b>	<b>0</b>	<b>0</b>	<b>220 423</b>
	20 Fizetendő kamatok és kamatjellegű ráfordítások	63 410	0	0	0	63 410
	- ebből kapcsoló vállalkozásoknak adott	0	0	0	0	0
	22 Pénzügyi műveletek egyéb ráfordításai	11 127	0	0	0	11 127
	- ebből értékesítési különbözet	0	0	0	0	0
IX.	<b>Pénzügyi műveletek ráfordításai (18+19+20+21)</b>	<b>74 537</b>	<b>0</b>	<b>0</b>	<b>0</b>	<b>74 537</b>
B.	<b>PÉNZÜGYI MŰVELETEK EREDMÉNYE (VIII. - IX.)</b>	<b>145 886</b>	<b>0</b>	<b>0</b>	<b>0</b>	<b>145 886</b>
C.	<b>ADÓZÁS ELOTTI EREDMÉNY (+A. + B.)</b>	<b>593 999</b>	<b>33 555</b>	<b>31 264</b>	<b>-10 845</b>	<b>540 025</b>
X.	<b>Adófizetési kötelezettség</b>	<b>288 165</b>	<b>4 597</b>	<b>4 596</b>	<b>0</b>	<b>279 972</b>
D.	<b>ADÓZOTT EREDMÉNY (+C. - X.)</b>	<b>305 834</b>	<b>28 958</b>	<b>26 668</b>	<b>-10 845</b>	<b>261 053</b>
Arbevétel arányos megosztás %		100%	13,20%	7,30%	6,72%	72,60%



# PV AUDIT KÖNYVVIZSGÁLÓ KFT.

4400 Nyíregyháza, Munkás u. 53.

42/342-339 30/95-35-776

## FÜGGETLEN KÖNYVVIZSGÁLÓI JELENTÉS

Az ÉAK Észak-Alföldi Környezetgazdálkodási Nonprofit Kft. éves beszámolójáról

*Az ÉAK Észak-Alföldi Környezetgazdálkodási Nonprofit Kft. tulajdonosainak*

### Vélemény

Elvégeztük az **ÉAK Észak-Alföldi Környezetgazdálkodási Nonprofit Kft.** („a Társaság”) **2023. évi** éves beszámolójának könyvvizsgálatát, amely éves beszámoló a 2023. december 31-i fordulónapra készített mérlegből – melyben az eszközök és források egyező végösszege **13 459 935 E Ft**, az adózott eredmény **315 490 E Ft (nyereség)** -, és az ugyanezen időponttal végződő üzleti évre vonatkozó eredménykimutatásból, valamint a számviteli politika jelentős elemeinek összefoglalását is tartalmazó kiegészítő mellékletből áll.

Véleményünk szerint a mellékelt éves beszámoló megbízható és valós képet ad a Társaság 2023. december 31-én fennálló vagyoni és pénzügyi helyzetéről, valamint az ezen időponttal végződő üzleti évre vonatkozó jövedelmi helyzetéről a Magyarországon hatályos, a számvitelről szóló 2000. évi C. törvénnyel összhangban (a továbbiakban: „számviteli törvény”).

### A vélemény alapja

Könyvvizsgálatunkat a Magyar Nemzeti Könyvvizsgálói Standardokkal összhangban és a könyvvizsgálatra vonatkozó – Magyarországon hatályos – törvények és egyéb jogszabályok alapján hajtottuk végre. Ezen standardok értelmében fennálló felelőségünk bővebb leírását jelentésünk „*A könyvvizsgáló éves beszámoló könyvvizsgálatáért való felelősége*” szakasza tartalmazza.

Függetlenek vagyunk a társaságtól a vonatkozó, Magyarországon hatályos jogszabályokban és a Magyar Könyvvizsgálói Kamara „A könyvvizsgálói hivatás magatartási (etikai) szabályairól és a fegyelmi eljárásról szóló szabályzata”-ban, valamint az ezekben nem rendezett kérdések tekintetében a Könyvvizsgálók Nemzetközi Etikai Standardok Testülete által kiadott „Nemzetközi etikai kódex kamarai tag könyvvizsgálóknak (a nemzetközi függetlenségi standardokkal egybefoglalva)” című kézikönyvében (az IESBA Kódex-ben) foglaltak szerint, és megfelelünk az ugyanezen normákban szereplő további etikai előírásoknak is.

Meggyőződésünk, hogy az általunk megszerzett könyvvizsgálói bizonyíték elegendő és megfelelő alapot nyújt véleményünkhöz.



# *PV AUDIT* **KÖNYVVIZSGÁLÓ KFT.**

**4400 Nyíregyháza, Munkás u. 53.**

**42/342-339      30/95-35-776**

## **Egyéb információk: Az üzleti jelentés**

Az egyéb információk a Társaság 2023. évi üzleti jelentéséből állnak. A vezetés felelős az üzleti jelentésnek a számviteli törvény, illetve egyéb más jogszabály vonatkozó előírásaival összhangban történő elkészítéséért. A független könyvvizsgálói jelentésünk „Vélemény” szakaszában az éves beszámolóra adott véleményünk nem vonatkozik az üzleti jelentésre.

Az éves beszámoló általunk végzett könyvvizsgálatával kapcsolatban a mi felelőségünk az üzleti jelentés átolvasása és ennek során annak mérlegelése, hogy az üzleti jelentés lényegesen ellentmond-e az éves beszámolóknak vagy a könyvvizsgálat során szerzett ismereteinknek, vagy egyébként úgy tűnik-e, hogy az lényeges hibás állítást tartalmaz. Ha az elvégzett munkánk alapján arra a következtetésre jutunk, hogy az egyéb információk lényeges hibás állítást tartalmaznak, kötelességünk erről és a hibás állítás jellegéről jelentést tenni.

A számviteli törvény alapján a mi felelőségünk továbbá annak megítélése, hogy az üzleti jelentés a számviteli törvény, illetve egyéb más jogszabály vonatkozó előírásaival összhangban van-e, és erről, valamint az üzleti jelentés és az éves beszámoló összhangjáról vélemény nyilvánítása.

Véleményünk szerint a Társaság 2023. évi üzleti jelentése minden lényeges vonatkozásban összhangban van a Társaság 2023. évi éves beszámolójával és a számviteli törvény vonatkozó előírásaival. Mivel egyéb más jogszabály a Társaság számára nem ír elő további követelményeket az üzleti jelentésre, ezért e tekintetben nem mondunk véleményt.

Az üzleti jelentésben más jellegű lényeges ellentmondás vagy lényeges hibás állítás sem jutott a tudomásunkra, így e tekintetben nincs jelentenivalónk.

## **A vezetés és az irányítással megbízott személyek felelősége az éves beszámolóért**

A vezetés felelős az éves beszámolóknak a számviteli törvénnyel összhangban történő és a valós bemutatás követelményének megfelelő elkészítéséért, valamint az olyan belső kontrollért, amelyet a vezetés szükségesnek tart ahhoz, hogy lehetővé váljon az akár csalásból, akár hibából eredő lényeges hibás állítástól mentes éves beszámoló elkészítése.

Az éves beszámoló elkészítése során a vezetés felelős azért, hogy felmérje a Társaságnak a vállalkozás folytatására való képességét és az adott helyzetnek megfelelően közzétegye a vállalkozás folytatásával kapcsolatos információkat, valamint a vezetés felel a vállalkozás folytatásának elvén alapuló éves beszámoló összeállításáért. A vezetésnek a vállalkozás folytatásának elvéből kell kiindulnia, ha ennek az elvnek az érvényesülését eltérő rendelkezés nem akadályozza, illetve a vállalkozási tevékenység folytatásának ellentmondó tényező, körülmény nem áll fenn.

Az irányítással megbízott személyek felelősek a Társaság pénzügyi beszámolási folyamatának felügyeletéért.



# PV AUDIT KÖNYVVIZSGÁLÓ KFT.

4400 Nyíregyháza, Munkás u. 53.

42/342-339 30/95-35-776

## A könyvvizsgáló éves beszámoló könyvvizsgálatáért való felelőssége

A könyvvizsgálat során célunk kellő bizonyosságot szerezni arról, hogy az éves beszámoló egésze nem tartalmaz akár csalásból, akár hibából eredő lényeges hibás állítást, valamint az, hogy ennek alapján a véleményünket tartalmazó független könyvvizsgálói jelentést bocsássunk ki. A kellő bizonyosság magas fokú bizonyosság, de nem garancia arra, hogy a Magyar Nemzeti Könyvvizsgálati Standardokkal összhangban elvégzett könyvvizsgálat mindig feltárja az egyébként létező lényeges hibás állítást. A hibás állítások eredhetnek csalásból vagy hibából, és lényegesnek minősülnek, ha ésszerű lehet az a várakozás, hogy ezek önmagukban vagy együttesen befolyásolhatják a felhasználók adott éves beszámoló alapján meghozott gazdasági döntéseit.

A Magyar Nemzeti Könyvvizsgálati Standardok szerinti könyvvizsgálat egésze során szakmai megítélést alkalmazunk és szakmai szkepticizmust tartunk fenn.

Továbbá:

- Azonosítjuk és felmérjük az éves beszámoló akár csalásból, akár hibából eredő lényeges hibás állításainak a kockázatait, kialakítjuk és végrehajtjuk az ezen kockázatok kezelésére alkalmas könyvvizsgálati eljárásokat, valamint elegendő és megfelelő könyvvizsgálati bizonyítékot szerzünk a véleményünk megalapozásához. A csalásból eredő lényeges hibás állítás fel nem tárásának a kockázata nagyobb, mint a hibából eredő, mivel a csalás magában foglalhat összejátszást, hamisítást, szándékos kihagyásokat, téves nyilatkozatokat, vagy a belső kontroll felülírását.
- Megismerjük a könyvvizsgálat szempontjából releváns belső kontrollt annak érdekében, hogy olyan könyvvizsgálati eljárásokat tervezünk meg, amelyek az adott körülmények között megfelelőek, de nem azért, hogy a Társaság belső kontrolljának hatékonyságára vonatkozóan véleményt nyilvánítsunk.
- Értékeljük a vezetés által alkalmazott számviteli politika megfelelőségét és a vezetés által készített számviteli becslések és kapcsolódó közzétételek ésszerűségét.
- Következtetést vonunk le arról, hogy helyénvaló-e a vezetés részéről a vállalkozás folytatásának elvén alapuló éves beszámoló összeállítása, valamint a megszerzett könyvvizsgálati bizonyíték alapján arról, hogy fennáll-e lényeges bizonytalanság olyan eseményekkel vagy feltételekkel kapcsolatban, amelyek jelentős kétséget vethetnek fel a Társaság vállalkozás folytatására való képességét illetően. Amennyiben azt a következtetést vonjuk le, hogy lényeges bizonytalanság áll fenn, független könyvvizsgálói jelentésünkben fel kell hívnunk a figyelmet az éves beszámolóban lévő kapcsolódó közzétételekre, vagy ha a közzétételek e tekintetben nem megfelelőek,



# PV AUDIT KÖNYVVIZSGÁLÓ KFT.

4400 Nyíregyháza, Munkás u. 53.

42/342-339 30/95-35-776

minősíteniünk kell véleményünket. Következtetéseink a független könyvvizsgálói jelentésünk dátumáig megszerzett könyvvizsgálati bizonyítékon alapulnak. Jövőbeli események vagy feltételek azonban okozhatják azt, hogy a Társaság nem tudja a vállalkozást folytatni.

- Értékeljük az éves beszámoló átfogó bemutatását, felépítését és tartalmát, beleértve a kiegészítő mellékletben tett közzétételeket, valamint értékeljük azt is, hogy az éves beszámolóban teljesül-e az alapul szolgáló ügyletek és események valós bemutatása.
- Az irányítással megbízott személyek tudomására hozzuk - egyéb kérdések mellett - a könyvvizsgálat tervezett hatókörét és ütemezését, a könyvvizsgálat jelentős megállapításait, beleértve a Társaság által alkalmazott belső kontrollnak a könyvvizsgálatunk során általunk azonosított jelentős hiányosságait is, ha voltak ilyenek.

## **Jelentés egyéb jogi és szabályozói követelményekről**

A hulladékról szóló 2012. évi CLXXXV. törvény 50. paragrafusa, valamint annak felhatalmazása alapján kiadott 235/2023. (VI.16.) Korm. rendelet 1-3. paragrafusai („együtt: Előírások”) alapján az egyes tevékenységek számviteli szétválasztási szabályainak az Előírásokkal összhangban történő kidolgozása és alkalmazása, a Társaság üzletágai közötti tranzakciók árazásának keresztfinanszírozás mentességet biztosító alkalmazása, valamint a Tevékenységi Kimutatásoknak a számviteli törvénnyel és az Előírások alapján elkészített számviteli szétválasztási szabályokkal összhangban való elkészítése és az éves beszámoló kiegészítő mellékletében való bemutatása a Társaság vezetésének a felelőssége.

A hulladékról szóló 2012. évi CLXXXV. törvény felhatalmazása alapján kiadott 235/2023. (VI.16.) Korm. rendelet 4. paragrafusában előírt külön jelentéstételi kötelezettségünknek az alábbiak szerint teszünk eleget.

- A kötelezett Társaság által kidolgozott és alkalmazott számviteli szétválasztási szabályok a jogszabályi előírásoknak megfelelnek.
- Az alkalmazott számviteli szétválasztási szabályok és az egyes tevékenységek közötti tranzakciós árazás biztosítja a hulladékgazdálkodási feladatok ellátáshoz kapcsolódó tevékenységek és kötelezettségek további tevékenységei közötti keresztfinanszírozás-mentességet.
- Véleményünk szerint az éves beszámoló kiegészítő mellékletében – 1.sz. melléklet – bemutatott, tevékenységenként szétválasztott mérlegeket és eredménykimutatásokat a Szt.



# PV AUDIT KÖNYVVIZSGÁLÓ KFT.

4400 Nyíregyháza, Munkás u. 53.

42/342-339 30/95-35-776

előírásaival, valamint a kötelezett számviteli szétválasztási szabályzatában foglaltakkal összhangban állították össze.

Nyíregyháza, 2024. április 29.

PV AUDIT KÖNYVVIZSGÁLÓ KFT.  
4400 Nyíregyháza, Munkás u. 53.  
Adószám: 11494399-2-15

Piroska Sándorné  
PV AUDIT Kft.  
Nyíregyháza, Munkás u. 53.  
Nyilvántartási szám: 000661

Varga János  
bejegyzett könyvvizsgáló  
T.ig.sz.: 002059

Varga János  
Nyilvántartási szám: 002059

## Felhasználói korlátozás

Ezen független Könyvvizsgálói jelentésben foglaltak csak egységes szerkezetben kezelhetők. Sem részelemeire bontva, se szövegkörnyezet kiemelésével nem használható fel külön igények kielégítésére és egyéb információk megadására. A címben foglalt beszámolótól nem választható külön.

# Üzleti Jelentés

## 2023



Ügyvezető:

Éberhardt Gábor

Észak-magyarországi vízellátó Zrt.  
4400 Nyíregyháza, Tóth Árpád utca 22.  
Levegőtartás: 10.07-2-15

-1-

## TARTALOMJEGYZÉK

1.	BEVEZETŐ .....	3
2.	TÁRSASÁG ADATAI .....	5
3.	GAZDASÁGI-PÉNZÜGYI TELJESÍTÉS .....	7
3.1.	Bevételek .....	7
3.2.	Költségek és ráfordítások alakulása .....	13
3.2.1.	Anyagjellegű költségek és ráfordítások .....	13
3.2.2.	Személyi jellegű, egyéb, értékcsökkenési leírás, pénzügyi ráfordítások .....	20
3.2.3.	Költségösszetétel .....	24
4.	PÉNZÜGYI HELYZET .....	31
4.1.	Kintlévőség alakulása 2023.12.31-én .....	31
4.2.	Szállítói kötelezettség alakulása 2023.12.31-én .....	31
4.3.	Hitelállomány .....	32
4.4.	Követeléskezelés .....	32
5.	HUMÁNERŐFORRÁS GAZDÁLKODÁS .....	33
6.	BERUHÁZÁSOK ALAKULÁSA .....	36
7.	2023. ÉVI TEVÉKENYSÉGEINK, SZOLGÁLTATÁSAINK ÉRTÉKELÉSE .....	37
8.	SZAKHATÓSÁGI ENGEDÉLYEK, ENGEDÉLYEZTETÉSEK, FELÜLVIZSGÁLATOK .....	52

---

## 1. BEVEZETŐ

---

3

### Tisztelt Taggyűlés!

A 2023. évi üzleti tervünk úgy készült, hogy a készítés időpontjában csak az első félévre tervezett bevételeink voltak jó közelítéssel ismertek, mivel az ágazat 2023. II. félévétől gyökeres átalakulás előtt állt.

A hulladékgazdálkodás rendszere 2023. évben alapjaiban változott meg: I. félévben még az NHKV volt a felelős a hulladékgazdálkodási közszolgáltatás irányításáért és finanszírozásáért. A II. félévtől azonban az állami hulladékgazdálkodási feladatok ellátását az ország teljes területén a MOL Nyrt., mint 35 évre szerződött koncesszor végzi.

Az I félév közszolgáltatási árbevételét az NIHKV Zrt. 2023. januárjában kiközölte, majd a záró elszámolás szeptemberben meg is történt.

2023.07.01-je óta az országos hulladékgazdálkodási rendszert a MOL Nyrt, mint koncesszor szervezi és finanszírozza, döntően alvállalkozási szerződéseken keresztül. A MOHU-MOL üzleti modellje alapján – követve az állami közfeladat hulladékgazdálkodási közszolgáltatási és intézményi résztevékenységének jogszabály általi elkülönítését - a hulladékgazdálkodás alapvetően két ágra oszlik: a lakossági közszolgáltatásra és az intézményi piaci jellegű szolgáltatásra.

Ezen túlmenően a MOL külön szerződés keretében piaci alapon (hatósági áron) vásárol Társaságunktól hulladék kezelési (válogatás) ártalmatlanítási (kezelés és lerakás) és hasznosítási (komposztálási) szolgáltatásokat is.

2023. II. félév adatai alapján látható, hogy az alvállalkozói díjakat a MOHU a korábbi finanszírozási adatokból, a korábbi mennyiségi adatokra osztva kalkulálta, így azok kellő mértékben fedezik Társaságunk költségeit.

Pozitív változást jelent, hogy a MOHU havi elszámolás alapján fizeti az alvállalkozói díjakat, továbbá jelenleg a teljes szerződéses összeg havi rendszerességgel kiszámlázható, és határidőre be is érkezik. A biztos finanszírozással a Társaság likviditási helyzete jelenleg nincs veszélyben: jelenlegi feltételek mellett az új rendszer jól kiszámítható, stabil működést ígér.

Koncesszió kívüli szolgáltatási terület maradt az építési hulladék szállítása és kezelése, melyet továbbra is piaci alapon végez az ÉAK Nonprofit Kft.

A fentiek alapján 2023. év I. félévében bevételünk döntő része az állami tulajdonú NHKV Zrt-től, majd a II. félévben a MOHU-MOL Zrt.-től. - közvetlenül vagy régiókoordinátorain keresztül közvetetten - származott. Ezen bevételeken túlmenően társaságunk jelentős állami, ill. önkormányzati forrást vagy támogatást nem kapott, a fennálló beruházási hitelen túlmenően hitelt nem vett igénybe.

A koncessziós rendszerre történő átállás során stabilitást jelentett az a tény, hogy Társaságunk rendelkezik a teljes vertikumú hulladékgazdálkodási feladatellátáshoz szükséges műszaki, humánerőforrás és pénzügyi kapacitással, ami nagymértékben köszönhető a tulajdonosok eddigi döntéseinek, mellyel elősegítették, hogy a koncessziós rendszerben a feladatellátást változatlan színvonalon, hosszú távon folytatni tudja az ÉAK Nonprofit Kft.

Az általános magyarországi üzleti környezetből fakadóan 2023 évben jelentősen nőttek 4  
költségeink 2022. évhez viszonyítva, azonban azok értéke nem érte el a tervezett szintet. A főbb  
költség-elemek a munkabér, az energia és az alkatrész költségek voltak.

Az üzleti terv a bérköltségek inflációkövető emelését tartalmazta, továbbá – igazodva a MOL  
támasztotta követelményekhez, valamint az évközben beinduló új létesítmények erőforrás  
igényéhez – jelentős létszámbővítést is tartalmazott, mely csak a IV. negyedévben realizálódott,  
és akkor is a tervezettnél alacsonyabb mértékben, így a bérköltség a tervezett szint alatt maradt.

Energiafogyasztásunk (döntően villamosenergia) költsége és az üzemanyag költségünk  
valamivel terv alatt realizálódott, mivel itt is csak a II. félévben (sőt, leginkább az utolsó  
negyedévben) léptek be az új beruházások.

Energia és üzemanyag költségeink jelentős racionalizálására nem volt mód, mivel a  
hulladékgazdálkodási közszolgáltatás színvonalán (ill. a finanszírozó által meghatározott  
feladatokon) nem csökkenthetünk, mivel a meghatározott díjak adott szolgáltatási elemekhez  
és célértékekhez kötöttek.

A lezárt KEHOP programban elkészült gépek és létesítmények üzemeltetésbe vétele is csak a  
III. negyedévet követően történt meg, melyek eredményeként a Társulás felé az I. félévhez  
képest magasabb- bérleti díjat fizetett meg Társaságunk. További bérleti díjat fizetett meg  
Társulásunk a hulladéklerakók infláció miatt csökkent rekultivációs és utógondozási alapjának  
szinten tartása érdekében.

Tekintettel Társaságunk különböző forrásból ill. jogcímen kapott bevételeire, Társaságunk  
jogsabály alapján szétválasztott beszámoló készítésére kötelezett, mely tevékenységenként  
külön mutatja be 2023. év I. félévére a közszolgáltatásból, a közszolgáltatáson kívüli  
tevékenységből üzemeltetéséből származó költségeket és bevételeket. 2023. II. félévére pedig  
három tevékenységre vonatkoztatva (hulladékgazdálkodási közszolgáltatási résztevékenység,  
hulladékgazdálkodási intézményi résztevékenység és B3 alkategóriájú lerakó  
üzemeltetőjeként) kellett szétválasztott beszámolót készíteni Társaságunknak.

2023-ban célunk volt, hogy sikeresen integrálódjunk a koncesszori rendszerbe, továbbá hogy -  
a koncessziós társaság finanszírozása mellett - az ÉAK Nonprofit Kft. piaci értékét  
folyamatosan növeljük a tulajdonosi vagyon megtartása és gyarapítása érdekében.

**Nyíregyháza, 2024. április 29.**



Éberhardt Gábor  
ügyvezető  
ÉAK Nonprofit Kft.

2. TÁRSASÁG ADATAI

5

*A Társaság cégneve:* **ÉAK Észak-Alföldi Környezetgazdálkodási Nonprofit Korlátolt Felelősségű Társaság.**

*A Társaság székhelye:* **4400 Nyíregyháza, Bokréta utca 22.**

*A Társaság telephelyei:*

Központi telephely	Nyíregyháza, Bokréta u. 22.
Hulladéklerakó	Nyíregyháza - Külterület 02354/5 hrsz.
Hulladéklerakó	Nyíregyháza-Oros, Szállási út 72.
Hulladékudvar	Nyíregyháza, Korányi F. u. 3.
Hulladékudvar	Nyíregyháza, Kerék u. 1.

*A Társaság fióktelepei:*

Hulladéklerakó	Nagyhalász-0346/1 hrsz.
Hulladéklerakó	Kisvárdá - Külterület 068/17 hrsz.
Hulladéklerakó	Nagyecséd - Külterület 0188/19 hrsz.

*A tulajdonosok neve (cégneve), székhelye:*

**Szabolcs-Szatmár-Bereg Megyei Szilárdhulladék gazdálkodási Társulás**  
**4400 Nyíregyháza Hősök tere 5.**

**Nyíregyháza Megyei Jogú Város Önkormányzata**  
**4400 Nyíregyháza Kossuth tér 1.**

**Mérleg összetétel**

(e Ft-ban)

<i>Eszközök</i>	<i>2022</i>	<i>2023</i>	<i>Források</i>	<i>2022</i>	<i>2023</i>
Befektetett eszközök	2 964 561	3 114 545	Saját tőke	3 463 310	3 778 800
Készletek	144 098	158 052	Céltartalékok	390 000	606 539
Követelések	764 149	2 656 329	Kötelezettségek	6 190 071	8 338 659
Pénzeszközök	5 229 455	7 493 353	Passzív időbeli elhatárolás	702 238	735 937
Aktív időbeli elhatárolás	1 643 356	37 656			
<b><i>Eszközök összesen</i></b>	<b><i>10 745 619</i></b>	<b><i>13 459 935</i></b>	<b><i>Források összesen</i></b>	<b><i>10 745 619</i></b>	<b><i>13 459 935</i></b>

A mérlegfőösszeg a bázishoz képest jelentős 2 714 316 eFt növekedést mutat. Eszköz oldalon a befektetett eszközök növekedése a megvalósított beruházásoknak köszönhető, mely már évek óta egy kívánt változást hozott, mely szerint a tárgyévben nagyobb mértékű volt a fejlesztés, mint az elszámolt értékesítési leírás.

A forgóeszközök mindegyike jelentős mértékben nőtt, melyek közül a követelések háromszoros, de pénzeszközök is több mint 40%-os mértékben, kétmilliárd forintot meghaladóan nőttek.

A követelések növekedésének oka, hogy előző évben az NIKV elszámoló számláját a mérlegkészítés időpontjáig csak elhatárolással tettük be az éves bevételek közé, mert még az elszámolások csak mérlegkészítést követően készültek el, és így a számla is. Az év második felétől fennálló új rendszerben viszont a szerződéseknek megfelelően, néha kisebb csúszásokkal, de minden 2023. évi árbevétel mérlegkészítésig számlázásra került, így vagy a pénzeszközöket (amennyiben már kifizetésre is került), vagy a követeléseket gyarapította.

Forrás oldalon szintén minden elem növekedést mutat. A saját tőkében csak az adózott eredmény növekedése jelentkezik. A saját tőkén belül további átrendeződés, hogy korábban képzett fejlesztési tartalékot oldottunk fel, és 2023-as évben pedig további jelentős mértékben képeztünk új fejlesztési tartalékot. Ennek megfelelően az átvezetések megtörténtek a lekötött tartalék és az eredménytartalék között. Céltartalékok között kimutatott növekedés az utógondozásra, valamint további nagyobb jövőbeni költségek fedezetére képezett összegek eredményezik.

A kötelezettségek növekedése főként kapcsolt vállalkozással szembeni szállítói kötelezettség növekedéséből adódik. A passzív időbeli elhatárolások között kimutatott növekedés nem számottevő, itt főként a korábban átvett és halasztott bevételként nyilvántartott összeg és több időszakot érintő, de később számlázott 2023. évben figyelembe vett költségek és ráfordítások találhatók.

### 3.1. Bevételek

A társaság tevékenységeinek bevételei az első félév vonatkozásában a megszokott rend szerint a Szolgáltatási Igazgatóságnál jelentkeztek. Így ide könyveltük a teljes közszolgáltatásért járó szolgáltatási díj 100%-át, mivel annak összetételéről és tevékenységenkénti összegeiről (százalékáról) 2023 év első felére adattal rendelkezünk. Ennek alapján a vegyes és elkülönítetten gyűjtött hulladékok kezelésért járó díjat sem tudtuk meghatározni és a Műszaki Igazgatósághoz közvetlenül lekönyvelni. A műszaki igazgatóság árbevételét csak a költségek arányában a tevékenységi eredmény táblázatában, mint társüzemi átadás jelenítettük meg.

A második félévre vonatkozóan bevételeinket mind terv szinten, mind megvalósulásban a megkötött szerződéseknek megfelelően a felmerülés helyén mutatjuk ki.

#### *Szolgáltatási Igazgatóság árbevétele:*

Közszolgáltatás keretében végzett szolgáltatás árbevétele:

A hulladékról szóló 2012. évi CLXXXV. törvény rendelkezése szerint a közszolgáltatási díj számlázására, beszedésére és behajtására a 2023. első félévében az állami Koordináló szervezet, az NHKV Zrt. volt jogosult. A Koordináló szervezet a feladatellátásért szolgáltatási díjat fizetett a közszolgáltatónak. Mértékét a Koordináló szerv által fizetendő hulladékgazdálkodási szolgáltatási díjról szóló 13/2006 (V.24.) NFM rendelet szabályozza, melynek értelmében a díj számítása a Társaságunk előző évi önköltsége és az országos átlag-költségek 80-20%-os arányban történő alapul vételével történt.

2023. július 1. napjától a hulladékgazdálkodási közszolgáltatás állami közfeladat, mely feladatot az állam koncesszióba adta. A koncessziós társaság a MOHU MOL Hulladékgazdálkodási Zrt. (a továbbiakban: MOHU). Társaságunk a MOHU által kijelölt Régiókoordinátorokkal kötött Régiókoordinátori Közreműködői Szerződéseiből adódóan látja el a közszolgáltatási résztvevénység körébe tartozó feladatellátást.

A közszolgáltatás keretében végzett szolgáltatás 2023. második féléves árbevétele a MOHU által kijelölt TAPPE Hulladékgazdálkodási, Köztisztasági, Szolgáltató Korlátolt Felelősségű Társasággal és az NHSZ Zounok Zrt.-vel, mint Régiókoordinátorokkal kötött Régiókoordinátori Közreműködői Szerződésekből adódott.

Figyelembe véve, hogy a MOHU a gyűjtési feladatokat – a vállalt kötelezettségeinek megfelelően – elváltasztja a hulladékkezelési feladatoktól, a tervezett közszolgáltatás keretében végzett szolgáltatás bevétele a második félévtől kizárólag a gyűjtés díjat tartalmazza, eltérően a korábbi években egyösszegben kapott szolgáltatási díjjal.

Az elvégzett feladatok elismeréséből, illetve a második félévben gyűjtésre került hulladék mennyiségéből adódóan a Társaságunk összes árbevételének 62,6 %-át kitevő közszolgáltatás keretében végzett szolgáltatás árbevétele a tervezett árbevétel meghaladóan realizálódott.

Az ipari hulladék gyűjtés árbevétele a Társaságunk saját nevében végzett gyűjtési feladatok (nem koncessziós körbe tartozó hulladékok gyűjtése) árbevételének összessége.

A MOHU- val a papír hulladékok kezelésére rendelkezünk érvényes intézményi alvállalkozói szerződéssel, mely a nyíregyházi ipari hulladék gyűjtés árbevételét jelentősen befolyásolja. Erre közvetlen ráhatásunk nincs, mivel a jogszabályi változásból adódóan saját néven nincs lehetőség a kiterjesztett gyártói felelősségi (EPR - Extended Producers Responsibility) körbe

sorolt csomagolási hulladékok (régábban ipari papír és műanyag) gyűjtésére, mivel arra kizárólag a Koncessziós Társaság kötelezett és jogosult.

A kisvárdai és a nagyecsedei körzetben az intézményi (csomagolási) hulladékok elkülönített gyűjtése nem jelentős mértékű, ezért ezen területi egységeken a tervezett bevétel kizárólag a közszolgáltatás mennyisége után realizálódó bevételt tartalmazza.

A gyűjtőedények bérbeadásánál az év közben történő jelentős változtatás nem volt jellemző, ebből adódóan ezen tevékenység árbevétele a bérleti díj emelkedésének mértékével, a tervezett szintet kis mértékben meghaladóan valósult meg.

A gyűjtőedény optimalizálások és cserék, a vegyeshulladék gyűjtő edényre felhelyezésre kerülő azonosító matricák használata, a fokozott gondossággal ellenőrzött gyűjtőedény rongálódások, valamint a használt gyűjtőedények beszerzési árának emelkedésből adódó jelentős mennyiségi visszaesés eredményeként a raktárunkban értékesített gyűjtőedény darabszám és annak árbevétele a tervezett szint alatt teljesült.

A hulladékszállítás egyéb árbevétele 2023.07.01. napjától a hulladékudvarok és az ÚHTK, mint létesítmények üzemeltetéséért a MOHU által fizetett óradíjak és a nyitvatartási idő figyelembevételével számított bevétel, valamint a létesítményekből történő hulladék elszállítás. Figyelembe véve, hogy ezen a bevételi soron ez a bevétel új elemként jelenik meg a 2023. év második félévében, a tevékenység bevétele a tervezett szintet jelentősen meghaladó mértéket valósult meg.

Összességében a szolgáltatási igazgatósághoz tartozó hulladékgazdálkodási közszolgáltatási és egyéb szolgáltatási feladatok ellátása az egész szolgáltatási területre vonatkozóan biztosításra került. Az igazgatóság árbevétele a 2022. évi tény bevételt jelentősen (9,39 %) meghaladó mértékben, a 2023. évre tervezett szintet 1,88 %-kal meghaladva valósult meg.

A szolgáltatási bevételeink összetétele 2023. második félévtől:

9

Srsz.	Bevételi sor	Bevétel eredete	Elszámolás alapja
1.	Közszolgáltatás keretében végzett szolgáltatás	TAPPE Kft.-vel és az NHSZ Zounok Zrt.-vel, mint Régiókoordinátorokkal kötött Régiókoordinátori Közreműködői Szerződés	Vegyes és elkülönítetten gyűjtött hulladék mennyisége (tonna) és az anyagfajtaikként biztosított fajlagos szolgáltatási díj (Ft/tonna)
2.	Ipari hulladék gyűjtés	Társaságunk saját nevében végzett gyűjtési feladatok (nem koncessziós körbe tartozó hulladékok gyűjtése)	Hulladék keletkezésének helyszíne (Ft/km, Ft/ forduló)
3.	Gyűjtőedény bérlet	Társaságunk tulajdonában lévő edények bérbeadása	Bérbe adott gyűjtőedény db szám és az alkalmazott bérleti díj (Ft/db/hó)
4.	Raktári értékesítés	Raktárból értékesített gyűjtőedények	Értékesített gyűjtőedény db száma és az értékesítési ár (Ft/db)
5.	Hulladék szállítás egyéb árbevétele	TAPPE Kft.-vel kötött Régiókoordinátori Közreműködői Szerződés	Hulladék udvarokból (létesítményekből) hulladék kezelő létesítménybe történő szállított mennyiség (tonna) és a relációnkénti szolgáltatási díj (Ft/tonna)
		MOHU Zrt.-vel kötött létesítmény üzemeltetési szerződés	Hulladék udvarok és ÚHTK nyitvatartása (óra) és a szolgáltatás díja (Ft/óra)
		MOHU MOL Zrt.-vel kötött intézményi alvállalkozói szerződés	Gyűjtött papír hulladék mennyisége (tonna) és a szolgáltatási díj (Ft/tonna)

#### Műszaki Igazgatóság árbevétele:

A Műszaki Igazgatóság árbevétele több részből tevődik össze, egyrészt a három hulladéklerakó depóniáinkon elhelyezett hulladékok ártalmatlanítási, az inert hulladékok kezelési díjaiból, valamint a kezelt és értékesített szelektív hulladékok hasznosításra történő átadásából, továbbá a zöldhulladék kezelés/hasznosítás és komposzt értékesítés díjaiból, utolsó sorban pedig egyéb bérleti díjakból.

Az üzleti partnereinktől származó hulladékok mennyisége megnövekedett, így magasabb szintű árbevételt értünk el az ipari és inert hulladék kezelés területén.

A papír haszonanyag világszállási ára az év első felében emelkedett, az egyéb haszonanyagok ára viszont csökkent (műanyag, fém, üveg) a tervezett egységárhoz képest, a pozitív és negatív változásokat az értékesítési bevételeink is lekövezték.

2023. július 01. napjától az igazgatóság árbevételének legnagyobb részét a MOHU MOL Hulladékgazdálkodási Zrt.-vel megkötött - továbbiakban részletezett - hulladékkezelési,

ártalmatlanítási alvállalkozói szerződések teljesítéséből tevődött össze, 2023. július 01. napját követően Társaságunk szelektív hulladék értékesítési tevékenységet nem végzett. Összességében a műszaki igazgatósághoz tartozó hulladékkezelési és egyéb szolgáltatási feladatok ellátásával, az árbevétel a 2023. évre tervezett szintet 2.99 %-kal meghaladva valósult meg.

A Műszaki Igazgatóság fő bevételeink összetétele 2023. II. félévtől:

Srsz.	Szerződés megnevezése	Elszámolás alapja
1.	Létesítmény üzemeltetés (szelektív válogatómű)	A válogatómű technológiai sorára feladott papír-műanyag-fém-kompozit-egyéb hasznosításra alkalmatlan hulladék keverékének mennyisége (Ft/tonna), A megtisztított üveg csomagolási hulladék mennyisége (Ft/tonna), illetve a megtisztított üveg szállítójárműre történő rakodásának mennyisége (Ft/tonna).
2.	Hulladéklerakás és lerakást megelőző mechanikai biológiai hulladékkezelés (ártalmatlanítás és MBH kezelés)	Az mechanikai-biológiai hulladékkezelőben (MBH) kezelt kommunális és lomhulladék mennyisége (Ft/tonna). A lerakó depónián ártalmatlanított és hasznosított hulladék mennyisége (Ft/tonna, a MEKH által meghatározott hatósági egységáron).
3.	Biológiailag lebomló hulladék kezelése (komposztálás)	A komposztált, biológiailag lebomló hulladék mennyisége (Ft/tonna).
4.	Intézményi szolgáltatás (gazdálkodó szervezetek papír hulladékának előkezelése)	Válogatott és bálázott papírhulladék mennyisége (Ft/tonna).

*Központi Igazgatás árbevétele:*

A Központi Igazgatás árbevételeként tervezett és teljesített tevékenységek főként PR területhez kapcsolódnak. Kiemelt feladatunknak tartjuk továbbra is a szelektív hulladékgyűjtést népszerűsítő rendezvényeinket, akcióinkat. Továbbá itt szerepel azon eszközeink hasznosítása, melyet átmenetileg a tevékenységünkhöz nem tudunk felhasználni. Az év második felétől szervezeti felépítés miatt az ügyfélszolgálati tevékenységek bevétele is itt jelentkezik. Ezeket a szerződéseket a régiókoordinátorokkal tudtuk megkötni, ügyfélszámra lebontva a két koordinátor területén más-más árral.

*Egyéb bevételek:*

Egyéb bevételeink között szerepel az előző évben elszámolt értékvesztés visszairása, mely az előző évekhez képest kisebb mértékben realizálódott. Itt kerül kimutatásra továbbá a káreseményekkel kapcsolatosan kapott kártérítés, a behajtott késedelmi kamatok és fizetési meghagyások költségeinek megtérített összege. Jelentősebb tétel egy hosszú ideje elhúzódó peres ügy pozitív kimeneteleként megfizetett követelés, mely visszairásra került.

*Pénzügyi bevételek:*

11

Pénzügyi bevételeink nagy része a kamatjellegű bevételek elszámolásához kapcsolódik, kisebb része pedig a devizás tételek (EUR elszámolású vevő ill. szállító) realizált árfolyamnyereségéből származik. Ezen a soron megnövekedett értékek a folyamatosan növekvő kamatlábaknak köszönhető.

<b>Bevételek</b>						(c Ft-ban)
<i>Ágazat</i>	<i>2022. tény</i>	<i>2023. évi terv</i>	<i>2023. évi tény</i>	<i>Index tény/tény</i>	<i>Index tény/terv</i>	
<b>Szolgáltatási Igazgatóság</b>						
Közszolgáltatás/koncesszió keretében végzett szolgáltatás	6 613 593	6 981 230	7 081 193	107,07%	101,43%	
Nyíregyháza ipari hulladék gyűjtés	103 049	171 250	77 877	75,57%	45,48%	
Kisvárdai ipari hulladék gyűjtés	29 503	32 000	28 755	97,46%	89,86%	
Nagyecsed ipari hulladék gyűjtés	48 770	52 000	34 770	71,29%	66,87%	
Gyűjtődényzet bérlet	37 486	35 200	36 469	97,29%	103,61%	
Raktári értékesítés	53 417	60 000	47 663	89,23%	79,44%	
Hulladékszállítás egyéb árbevétele	8 682	71 239	235 329	2710,54%	330,34%	
<b>Összesen</b>	<b>6 894 500</b>	<b>7 402 919</b>	<b>7 542 056</b>	<b>109,39%</b>	<b>101,88%</b>	
<b>Műszaki Igazgatóság</b>						
Nyíregyházi lerakó ártalmatlanítás	146 161	617 310	848 225	580,34%	137,41%	
Kisvárdai lerakó ártalmatlanítás	73 811	370 300	461 839	625,70%	124,72%	
Nagyecsed-i lerakó ártalmatlanítás	70 397	318 127	430 877	612,07%	135,44%	
Előkezelés inert hulladék	182 217	100 000	107 130	58,79%	107,13%	
Egyéb előkezelés	91 442	695 658	566 171	619,16%	81,39%	
Válogatómű	0	654 200	566 050	0,00%	86,53%	
Közszolgáltatás keretében papír hull. értékesítés	125 064	8 000	14 967	11,97%	187,09%	
Ipari papír hulladék értékesítés	129 760	20 000	28 021	21,59%	140,11%	
Közszolgáltatás keretében műanyag hull. értékesítés	400 362	97 000	83 334	20,81%	85,91%	
Ipari műanyag hulladék értékesítés	10 532	5 000	1 853	17,59%	37,06%	
Közszolgáltatás keretében fém hull. értékesítés	48 323	20 000	16 298	33,73%	81,49%	
Ipari fém hulladék értékesítés	7 165	7 000	3 225	45,01%	46,07%	
Üveg hulladék értékesítés	6 151	4 500	3 181	51,72%	70,69%	
Zöld hulladék hasznosítás	3 689	4 000	3 555	96,37%	88,88%	
Egyéb árbevétel	57 761	170 230	49 086	84,98%	28,84%	
<b>Összesen:</b>	<b>1 352 835</b>	<b>3 091 325</b>	<b>3 183 812</b>	<b>235,34%</b>	<b>102,99%</b>	
<b>Központi Igazgatás</b>						
Egyéb árbevétel	8 507	8 000	121 224	1424,99%	1515,30%	
<b>Összesen</b>	<b>8 507</b>	<b>8 000</b>	<b>121 224</b>	<b>1424,99%</b>	<b>1515,30%</b>	
<b>Árbevétel összesen</b>	<b>8 255 842</b>	<b>10 502 244</b>	<b>10 847 092</b>	<b>131,39%</b>	<b>103,28%</b>	
Egyéb bevétel	170 170	60 000	146 757	86,24%	244,60%	
Pénzügyi bevétel	262 030	250 000	313 661	119,70%	125,46%	
<b>Bevétel összesen</b>	<b>8 688 042</b>	<b>10 812 244</b>	<b>11 307 510</b>	<b>130,15%</b>	<b>104,58%</b>	

**Árbevétel szerződésenként (II. félév)  
(millió Ft)**

12

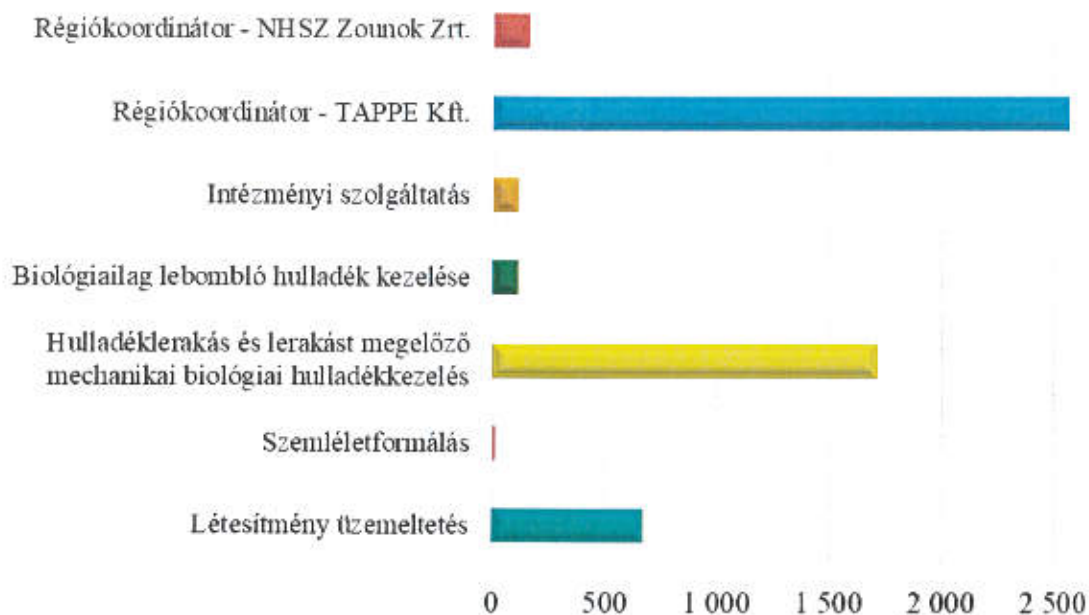

**Árbevétel megoszlása szerződésenként**

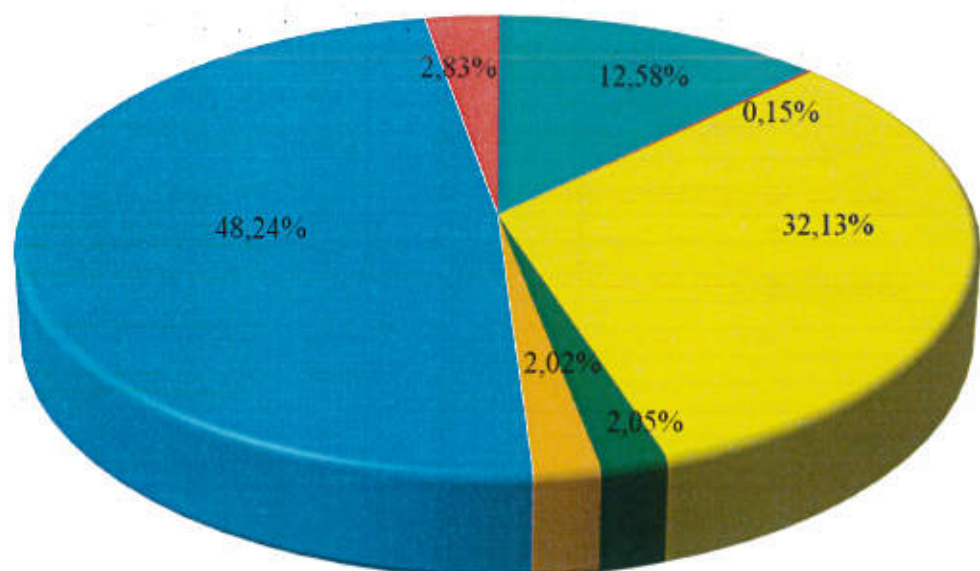

- Létesítmény üzemeltetés
- Szemléletformálás
- Hulladéklerakás és lerakást megelőző mechanikai biológiai hulladékkezelés
- Biológiailag lebomló hulladék kezelése
- Intézményi szolgáltatás
- Régiókoordinátor - TAPPE Kft.
- Régiókoordinátor - NHSZ Zounok Zrt.

### 3.2. Költségek és ráfordítások alakulása

13

#### 3.2.1. Anyagjellegű költségek és ráfordítások

Anyagjellegű ráfordításainkat az előző évek figyelembevételével és az előttünk álló feladatokkal terveztük. A készletezés minimális mértékű volt a költségek optimalizálása miatt. Ezt kellett követnünk ebben az évben is. Az anyagjellegű ráfordítások a tervhez képest igaz növekedést mutatnak, de a nagy összegű emelkedéseknek a bevétel oldalon is meg van a hatása (I. félév: haszonanyag).

##### 3.2.1.1. Költségelemek jelentős összetevői:

- *Javítási, fenntartási anyag, eszköz:*  
A vásárolt anyagok közül jelentős költséget képvisel a javítási és segédanyagok beszerzése. Ezek a költségek nagymértékben függenek a forint-euro árfolyam alakulásától. A tevékenység végzéséhez elengedhetetlen javítások nagy részét saját műhelyünkben végezzük. Költségeink előző évhez képest jelentősen emelkedtek, de még így sem érték el a tervezett szintet. Sajnos eszközeink jelentős része folyamatos karbantartást és nagymértékű alkatrészcsereket igényel.
- *Szelektív hulladék anyag költsége,*  
Ezen a soron az ipari eredetű szelektív hulladékért - legnagyobb részben papírhulladékért - kifizetett beszerzési árat számoljuk el. Ezek főként a megyében található nagyobb mennyiségben keletkező termelési csomagolási hulladékokért fizetett felvásárlási díjak voltak az I. félévben.  
A papírhulladék felvásárlásnál használt árképzésünk azonnal leköveti a piaci ármozgást. A tervezési időszakhoz képest az év folyamán begyűjtött/kezelt papírhulladék mennyisége csökkent, ezen aránnyal az anyagköltség is csökkent. A második félévtől megváltozott jogszabályi feltételek mellett pedig már nincs ilyen jellegű költségünk sem, mivel a MOHU közvetlenül köt szerződést korábbi partnereinkkel, így a kompenzációt is ő adja.
- *Üzemanyag:*  
Az üzemanyag felhasználásunk mennyisége tervszintű volt, mivel az elmúlt évekhez képest nem változott sem a tevékenységi terület sem a szolgáltatás színvonala. Az magas üzemanyag árak hatására sem kellett korlátozni tevékenységünket. Terv készítésekor az előző éves változások hatására kicsit borúlátónak bizonyultunk az árak tekintetében, mely szerencsére nem igazolódott be. Így mind előző évhez képest, mind a tervekhez képest költségekben jelentős mértékű megtakarítást értünk el.
- *Munka-, védőruha,*  
Társaságunk 2023-ben az előző évekhez hasonlóan a saját munkavállalóinknak minden munka- és védőruha felhasználását, a közfoglalkoztatott létszámnak pedig a védőkesztyűt biztosította az előző évekhez hasonlóan. 2023. évben is Társaságunk nagy figyelmet fordított a biztonságos munkavégzéshez elengedhetetlen eszközök meglétére és azok folyamatos cseréjére.

- *Energia (víz, gáz, villamos)*

Ezen a soron a víz, villamos áram és a gázszolgáltatás közvetlenül az energiaszolgáltatótól beszerzett értékei szerepelnek. A válogató mű az egyik legnagyobb energia felhasználó egységünk. Ezeken a sorokon bekövetkezett növekedések az üzemanyag után talán a legdrasztikusabbak. Terv szinten ezen költségeinket a túlterveztük, melyek szerencsére nem igazolódtak be. Ehhez hozzájárult az is, hogy az új válogató gépsor a tervezetthez képest csak később kezdte el üzemszerű működését. Az energia költségek közül az elektromos és a gázenergia esetében külön táblázatban és diagrammal szeretnénk szemléltetni a változásokat a fejezet végén.

14

- *Nyomtatvány, irodaszer*

Ezen a soron előző évhez hasonlóan szerepel a 2022. IV. negyedéves számla mellé NHKV által kiküldött matricák előállítási költsége, melyet társaságunk szerzett be, és viseli a költségeit. Kisebb részben a saját nyomtatvány és irodaszer költségünk terv szintű volt.

- *Bérleti díjak*

A különböző pályázati úton beszerzett eszközök Társulásnak fizetett díját és a közszolgáltatás végzéséhez elengedhetetlen eszközök bérleti díját tartalmazza. A társulásnál megképzett díj a felmerülő (értékesökkenés) és jövőbeni költségekre (rekultiváció) megképzett összegeket tartalmazza. Ezen túl felülvizsgálatra került a bérleti díjban megképzett rekultivációs céltartalék, és a már leírt eszközök pótlási alapjának finanszírozására szolgáló inflációs növekedés is.

- *Szállítási költség:*

A költségnem legnagyobb részét az ipari eredetű papírhulladék hasznosításra történő fuvarozása tette ki az I. félévben, a hasznosításra átadott mennyiség csökkenésével a szállítási költségünk is csökkent.

- *Postai szolgáltatás:*

Ezen szolgáltatási díjunkt tervhez képest kis mértékben csökkent. Sok esetben keresnek minket elektronikus úton, melyre mi is ezen a módon válaszolunk. Továbbá egyre gyakoribb az elektronikus számlát választó ügyfelünk.

- *Karbantartás, javítás:*

Ezen a soron a használt eszközök, járművek karbantartási költségei találhatóak. Azokat a speciális idegen javításokat tartalmazza, melyeket saját műhelyünk nem tud elvégezni eszköz, vagy humán erőforrás hiány miatt. A tervezett érték egy részét a gördülő beruházáshoz kapcsolódó nagyjavítási költségek teszik ki, melyek átszámlázásra kerültek a Társulás felé, így azok a közvetített szolgáltatások között kerültek kimutatásra. Másrészt tartalmazza a bevezetett új integrált irányítási rendszerünk személyre szabásának és a teljes szolgáltatási területre bevezetett telepítési, karbantartási költségét. A díjak jóval tervszint alatt teljesültek, mely javítások egy részét a jövőben igyekszünk pótolni, hogy eszközparkunk segítségével megbízható módon tudjuk teljesíteni szerződéses kötelezettségeinket.

- *Hulladékkezeléssel kapcsolatos költségek*  
A költség legnagyobb része az elkülönítetten gyűjtött lakossági, együttes szelektív hulladék (Vegyes papír, PET, PE fólia, PP+HDPE, Fémsomagolási, Italos karton, Üveg) válogatásából adódik. A „Komplex hulladékgazdálkodási rendszer fejlesztése Szabolcs-Szatmár-Bereg megyében, különös tekintettel az elkülönített hulladékgyűjtési, szállítási és előkezelő rendszerre” - tárgyú, KEHOP-3.2.1-15-2017-00025 számú projekt keretében épülő új válogatósor kivitelezési munkái miatt, a terv készítésekor csak az I. félévre terveztünk a kézi válogatás költségével. Viszont a kivitelezés mellett párhuzamosan sikerült üzemeltetnünk a régi válogatósort, illetve időközben az általunk vezényelt próbaüzem is elindult, ebből kifolyólag a kézi válogatás költségünk meghaladta a tervezett szintet. 15
  
- *Egyéb igénybevett szolgáltatás*  
Ezen a soron jellemzően a felhasznált útdíj költsége, gépek, készülékek felülvizsgálati díja, üzemorvosi szolgáltatás, munka, - tűzvédelmi, -ADR szaktanácsadás, szennyvíz szolgáltatás díjai merülnek fel. A soron mutatkozó tervhez képest történő csökkenés oka az időben átnyúló esetlegesen a jövő évre halasztott igénybevételnek köszönhető.
  
- *Egyéb költség (adó, járulék, termékdíj)*  
A lerakásra kerülő hulladék után fizetendő lerakási járulék elszámolása történik ezen a soron. A befizetett lerakási járulék az előző évek alapján változatlan áron és értékkel jelentkezett.
  
- *Eladott áruk beszerzési értéke:*  
Ennek a sornak a legjelentősebb értéke az NHKV által számlázott szelektív hulladék díja. A közszolgáltatás keretében gyűjtött és válogatott szelektív hulladék az NHKV tulajdona. Még 2023 év első felében is társaságunk értékesítette a teljes szelektív hulladék mennyiségét, de annak ellenértékéért kapott díj közvetetten az NHKV-t illeti meg, így annak értéke az általa megfizetett díjból levonásra került. Kisebbik rész az értékesített gyűjtődényzet és zsák beszerzési ára.
  
- *Közvetített szolgáltatások:*  
Ezen a soron jelentkeznek a más vállalkozásoknak továbbszámlázott rezszi költségek. Továbbá azok az igénybevett szolgáltatások, melyek átszámlázásra kerültek a Társulás eszközein végzett felújítások során.

Anyagjellegű ráfordítások

(e Ft-ban) 16

Megnevezés	2022. évi tény	2023. évi terv	2023. évi tény	Index tény/tény	Index tény/terv
Javítási és fenntartási anyag, eszköz	285 441	650 000	352 444	123,47%	54,22%
Szelektív hulladék anyagköltsége	62 311	5 000	2 131	3,42%	42,62%
Üzemanyag	700 884	800 000	642 120	91,62%	80,27%
Munkavédelmi költség	32 466	50 000	38 096	117,34%	76,19%
Energia (víz, gáz, villamos)	73 704	230 500	129 823	176,14%	56,32%
Nyomtatvány, irodaszer	24 677	30 000	31 116	126,09%	103,72%
Egyéb anyagköltség	10 909	16 600	11 854	108,66%	71,41%
<b>„A” Anyagköltség összesen</b>	<b>1 190 392</b>	<b>1 782 100</b>	<b>1 207 584</b>	<b>101,44%</b>	<b>67,76%</b>
Bérelti díjak	999 445	1 420 000	2 732 679	273,42%	192,44%
Szállítási költség	17 120	15 000	10 359	60,51%	69,06%
Postai szolgáltatás	5 719	7 000	6 917	120,95%	98,81%
Telefón, internet díja	9 851	11 820	11 011	111,78%	93,16%
Karbantartás, javítás	101 362	411 000	140 770	138,88%	34,25%
Könyvvizsgálat, ügyvédi, szakértői díjak	2 474	2 500	4 211	170,21%	168,44%
Hulladékkezeléssel kapcsolatos költségek	539 834	340 000	568 516	105,31%	167,21%
Órzés, védés	35 558	57 675	41 893	117,82%	72,64%
Egyéb igénybevett szolgáltatás	129 676	308 000	164 637	126,96%	53,45%
<b>„B” Igénybevett szolgáltatás összesen:</b>	<b>1 841 039</b>	<b>2 572 995</b>	<b>3 680 993</b>	<b>199,94%</b>	<b>143,06%</b>
Hatósági díjak	7 903	12 000	11 842	149,84%	98,68%
Biztosítási díjak	22 197	26 000	31 958	143,97%	122,92%
Bankköltség	17 472	20 000	20 410	116,82%	102,05%
Egyéb költség (adó, járulék, termékdíj)	816 637	840 000	792 762	97,08%	94,38%
<b>„C” Egyéb szolgáltatások költsége</b>	<b>864 209</b>	<b>898 000</b>	<b>856 972</b>	<b>99,16%</b>	<b>95,43%</b>
<b>„D” Eladott áruk beszerzési értéke</b>	<b>618 390</b>	<b>179 500</b>	<b>159 993</b>	<b>25,87%</b>	<b>89,13%</b>
<b>„E” Közvetített szolgáltatás</b>	<b>50 553</b>	<b>50 000</b>	<b>71 269</b>	<b>140,98%</b>	<b>142,54%</b>
<b>ANYAGJELLEGŰ RÁFORDÍTÁSOK ÖSSZESEN:</b>	<b>4 564 583</b>	<b>5 482 595</b>	<b>5 976 811</b>	<b>130,94%</b>	<b>109,01%</b>

**Anyagjellegű ráfordítások**

(e Ft-ban)

17

Megnevezés	Szolgáltatási Igazgatóság			Műszaki Igazgatóság			Központi Igazgatás			Mindösszesen		
	2023. évi terv	2023. évi tény	index	2023. évi terv	2023. évi tény	index	2023. évi terv	2023. évi tény	index	2023. évi terv	2023. évi tény	index
Javítási és fenntartási anyagok, eszközök	484 902	252 603	52,09%	150 301	94 213	62,68%	14 797	5 628	38,03%	650 000	352 444	54,22%
Szelektív hulladék anyagköltsége	0	0	0,00%	5 000	2 131	42,62%	0	0	0,00%	5 000	2 131	42,62%
Üzemanyag	642 304	508 456	79,16%	153 860	128 857	83,75%	3 836	4 807	125,31%	800 000	642 120	80,27%
Munka-, védőruha	32 092	30 075	93,71%	9 023	5 108	56,61%	8 885	2 913	32,79%	50 000	38 096	76,19%
Energia (víz, gáz, villamos)	11 267	50 791	450,79%	172 342	71 799	41,66%	46 891	7 233	15,43%	230 500	129 823	56,32%
Nyomtatvány, irodaszer	26 539	28 235	106,39%	1 241	807	65,03%	2 220	2 074	93,42%	30 000	31 116	103,72%
Egyéb anyagköltség	14 104	7 456	52,86%	1 225	2 672	218,12%	1 271	1 726	135,80%	16 600	11 854	71,41%
<b>„A” Anyagköltség össz.</b>	<b>1 211 208</b>	<b>877 616</b>	<b>72,46%</b>	<b>492 992</b>	<b>305 587</b>	<b>61,99%</b>	<b>77 900</b>	<b>24 381</b>	<b>31,30%</b>	<b>1 782 100</b>	<b>1 207 584</b>	<b>67,76%</b>
Bérelti díjak	650 455	652 646	100,34%	769 194	1 838 904	239,07%	350	241 129	68894,00%	1 419 999	2 732 679	192,44%
Szállítási költség	417	147	35,25%	14 528	10 212	70,29%	55	0	0,00%	15 000	10 359	69,06%
Őrzés, védelem	14 465	584	4,04%	28 883	30 685	106,24%	14 327	10 624	74,15%	57 675	41 893	72,64%
Javítás, karbantartás költségei	143 600	54 902	38,23%	227 594	73 608	32,34%	39 806	12 260	30,80%	411 000	140 770	34,25%
Hulladékkezeléssel kapcsolatos költségek	15 000	7 195	47,97%	313 000	549 025	175,41%	12 000	12 296	102,47%	340 000	568 516	167,21%
Postai szolgáltatás	6 647	3 391	51,02%	0	0	0,00%	353	3 526	998,87%	7 000	6 917	98,81%
Telefon, internet díja	5 776	5 298	91,72%	1 589	1 290	81,18%	4 455	4 423	99,28%	11 820	11 011	93,15%
Könyvvizsgálat, ügyvédi szakértői díjak	0	0	0,00%	0	300	0,00%	2 500	3 911	156,44%	2 500	4 211	168,44%
Egyéb igénybevett szolgáltatás	189 872	62 086	32,70%	91 040	74 055	81,34%	27 088	28 496	105,20%	308 000	164 637	53,45%
<b>„B” Igénybevett szolg.össz.</b>	<b>1 026 232</b>	<b>786 249</b>	<b>76,62%</b>	<b>1 445 829</b>	<b>2 578 079</b>	<b>178,31%</b>	<b>100 934</b>	<b>316 665</b>	<b>313,73%</b>	<b>2 572 995</b>	<b>3 680 993</b>	<b>143,06%</b>
Hatósági díjak	6 922	4 207	60,78%	4 071	4 368	107,30%	1 007	3 267	324,53%	12 000	11 842	98,69%
Bankköltség	0	0	0,00%	0	0	0,00%	20 000	20 410	102,05%	20 000	20 410	102,05%
Biztosítási díjak	18 787	24 416	129,96%	1 547	2 131	137,75%	5 666	5 411	95,50%	26 000	31 958	122,91%
Egyéb költség (adó, jár., termékadj)	0	0	0,00%	840 000	792 762	94,38%	0	0	0,00%	840 000	792 762	94,38%
<b>„C” Egyéb szolg. költsége</b>	<b>25 709</b>	<b>28 623</b>	<b>111,33%</b>	<b>845 618</b>	<b>799 261</b>	<b>94,52%</b>	<b>26 672</b>	<b>29 088</b>	<b>109,06%</b>	<b>898 000</b>	<b>856 972</b>	<b>95,43%</b>
<b>„D” Eladott áruk besz. ért.</b>	<b>50 000</b>	<b>42 139</b>	<b>84,28%</b>	<b>129 500</b>	<b>117 854</b>	<b>91,01%</b>	<b>0</b>	<b>0</b>	<b>0,00%</b>	<b>179 500</b>	<b>159 993</b>	<b>89,13%</b>
<b>„F” Közvetített szolg. ért.</b>	<b>20 000</b>	<b>35 000</b>	<b>175,00%</b>	<b>25 000</b>	<b>36 269</b>	<b>145,08%</b>	<b>5 000</b>	<b>0</b>	<b>0,00%</b>	<b>50 000</b>	<b>71 269</b>	<b>142,54%</b>
<b>Anyagjellegű ráfordítások összesen:</b>	<b>2 333 150</b>	<b>1 769 627</b>	<b>75,85%</b>	<b>2 938 938</b>	<b>3 837 050</b>	<b>130,56%</b>	<b>210 506</b>	<b>370 134</b>	<b>175,83%</b>	<b>5 482 595</b>	<b>5 976 811</b>	<b>109,01%</b>

### 3.2.1.2. Néhány nagyobb volumenű költségünk alakulása

18

Vásárolt anyagok	(e Ft-ban)		
	<u>2023. évi terv</u>	<u>2023. évi tény</u>	<u>Index</u>
Javítási anyagok	650 000	352 444	54,22%
Szelektív hulladék	5 000	2 131	42,62%
Egyéb anyagok	96 600	81 066	83,92%
<b>Összesen</b>	<b>751 600</b>	<b>435 641</b>	<b>57,96%</b>

Üzemanyag			
	<u>2023. évi terv</u>	<u>2023. évi tény</u>	<u>Index</u>
Mennyiség (liter) gázolaj	1 450 000	1 486 525	102,52%
Érték (e Ft) gázolaj	794 600	637 256	80,20%
Beszerezési átlgár (Ft/l) gázolaj	548	429	78,23%
Érték (e Ft) benzin	5 400	4 829	89,43%
Érték (e Ft) gáztöltet	0	35	
<b>Összesen (e Ft)</b>	<b>800 000</b>	<b>642 120</b>	<b>80,27%</b>

Bérelti díjak			
	<u>2023. évi terv</u>	<u>2023. évi tény</u>	<u>Index</u>
SZ-SZ-B M-i Sz. Társulás	1 415 000	2 674 018	188,98%
Nyíregyháza Megyei Jogú Város Önkormányzata	0	52 750	
Egyéb bérllet	5 000	5 911	118,22%
<b>Összesen</b>	<b>1 420 000</b>	<b>2 732 679</b>	<b>192,44%</b>

Energia költségek			
	<u>2023. évi terv</u>	<u>2023. évi tény</u>	<u>Index</u>
Villamos energia	189 970	111 012	58,44%
Gázenergia	35 530	17 531	49,34%
Vízfelhasználás	5 000	1 280	25,60%
<b>Összesen</b>	<b>230 500</b>	<b>129 823</b>	<b>56,32%</b>

Külön szeretnénk bemutatni két anyagfelhasználás kimutatását grafikusán is. Ezek költsége vagy akkora növekedést mutat, nagy jelentőségű az anyagköltségek alakulását tekintve. Az energia árak változása már tervezéskor ismert volt, viszont a válogatómű projekt csúszása miatt nem volt akkora felhasználásunk, mint amire tervezéskor számítottunk. Az üzemanyag ár tekintetében pedig várakozásunk nagyobb volt, terveinket az előző év alapján készítettük, így az üzemanyagár alakulása kedvezően befolyásolta ezen költségeinket.

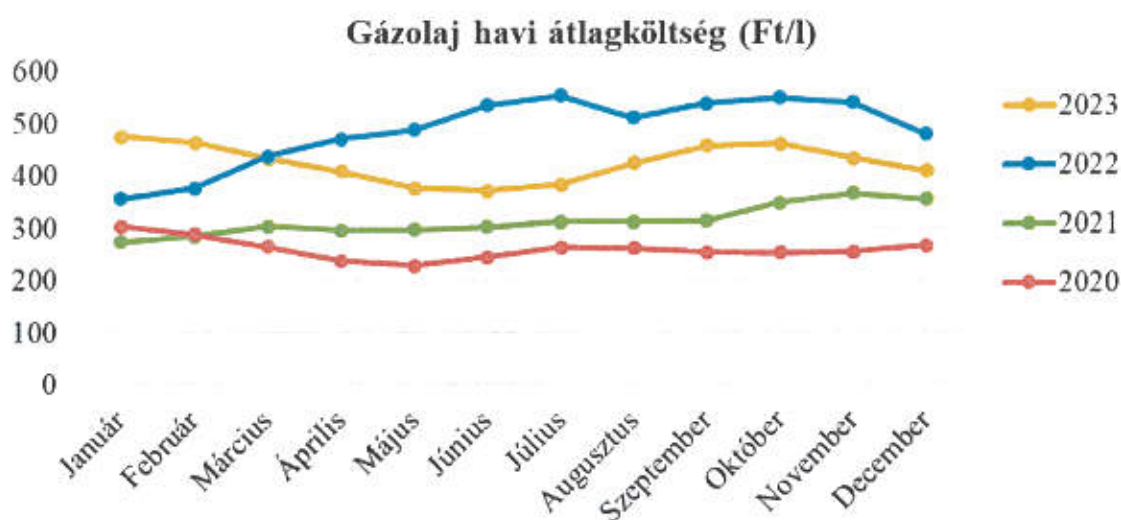

19

### Éves üzemanyag felhasználás értéke (e Ft)

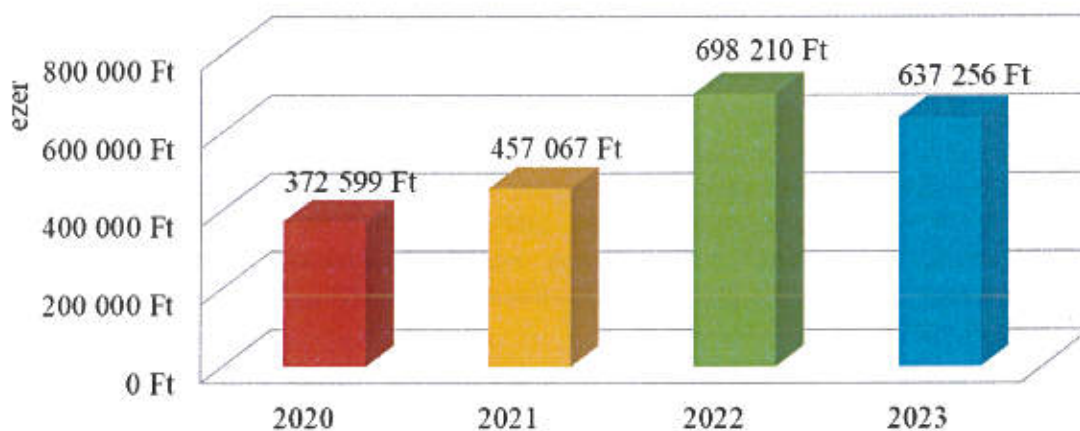

### Energiaköltségek alakulása (millió Ft)



### 3.2.2. Személyi jellegű, egyéb, értékesítési leírás, pénzügyi ráfordítások

20

- *Béreköltség:*

A 2023. évre tervezett bértömeg felhasználásunk az üzleti tervhez képest 95,89 %-on realizálódott. A tervhez való eltérése, hogy a Műszaki igazgatóság hulladékválogató csarnokába telepített új eszközeinek üzemeltetését saját létszám felvételével tervezetük megvalósítani. Az új üzemrész munkába állításának elhúzódásával viszont nem volt célszerű a létszámunk feltöltése, inkább alvállalkozó bevonásával üzemeltünk. A Szolgáltatási igazgatóság létszámában már megközelítőleg elértük azt az optimális létszámot, amely az átalakulást követően szükségessé vált. A hiányzó létszámot az egyszerűsített foglalkoztatottak foglalkoztatásával pótoltuk. A tavalyi év jó gazdálkodása folytán áprilisban januártól 16%, majd novemberben, áprilisa visszamenőleges hatállyal a tervezett szint elérése miatt 5%-os bérfejlesztést hajtottunk végre. A 2023-as gazdasági évben ismét sikerült rezszi támogatás címén a családok támogatására is figyelmet fordítanunk. A 2022-ben kialakult energiaválság, a megnövekedett energiaárak és az elszálló infláció miatt a családok jövedelmi helyzetében még 2023-ban is nagy volt a bizonytalanság. Ebből adódóan Társaságunk minden munkavállaló egy megjelölt hozzátartozója részére családtámogatásként 2023. decembere végén nettó 200.000.-Ft összeget biztosított egyéb jövedelem jogcímen.

- *Betegszabadság, táppénz:*

Hosszú-hosszú évek munkájának eredménye, hogy a betegszabadságra kiáramló juttatás, illetve a munkáltatót terhelő táppénz hozzájárulás a tervezett összeget sem érte el. A 20,59%-os „megtakarítás” oka többek között a vonzó munkahelyi légkör megteremtése, az ösztönző rendszerünk megfelelő kialakítása, a régebbi dolgozók természetes „elhasználódása” következtében történő lemorzsolódást fiatal, agilis, képzett munkavállalókkal pótoljuk.

- *Egyéb személyi jellegű kifizetések:*

Az egyéb személyi jellegű kifizetések közé sorolt üzleti ajándék, reprezentáció, telefon magáncélú használatára fordítható költségek, valamint a munkavállalóknak juttatott „csekély értékű ajándék” összességét, illetve a munkavállalók munkába járásának költségeit tartalmazza általános esetben. A 2023-es évben ezen soron számoltuk el a „béreköltség” soron megtakarított, „rezsitámogatásként” fizetett juttatást. Minden dolgozó hozzátartozóján keresztül nettó 200.000.- Ft összeget kapott „utalvány” formájában. Ez a szokatlan kifizetési forma egyszerű adóoptimalizáció és az innovatív lehetőségek kiaknázásának következménye.

Társaságunk, munkavállalói részére az egyházi ünnepek idején szokásos ajándékot ad minden évben. A jogszabályi változások eredményeként ezek a juttatások külön korlátozásra kerültek. A terv készítésének időszakában még kerestük ezen juttatások kifizethetőségének lehetőségét, amit végül az egyéb személyi jellegű kifizetések soron a hozzátartozó részére tudtuk megvalósítani.

- *Munkáltatót terhelő SZJA*

Ezen a soron mutatjuk ki az egyéb személyi jellegű juttatásokat terhelő - munkáltató által fizetendő – személyijövedelem adóösszegét. A tervhez viszonyított 11,89%-os túllépés (5.230 e Ft) az év végén kifizetett rezsitámogatás után fizetendő szja miatt realizálódott.

- 21
- *Cafeteria*  
A tervezett összeg elmaradásának oka a fizikai létszám 100%-os feltöltésének elmaradása okozta.
  - *Rehabilitációs hozzájárulás:*  
A tervezett összeghez képest növekedést realizáltunk, amelynek oka, hogy csökkent a létszáma a rehabilitált munkavállalók számának, amely így növelte a tényleges hozzájárulás mértékét.
  - *Egyéb járulékok:*  
Ebben a sorban az Egyszerűsített foglalkoztatottak részére kifizetett juttatás közterhei vannak.
  - *Értékcsökkenési leírás:*  
Értékcsökkenés elszámolásában változás nem volt. Sajnos az év során megvalósított beruházások kisebb mértékűek voltak az a tervhez képest, valamint eszközeink nagy része időközben leírásra került (járművek, gépek).
  - *Egyéb ráfordítás:*  
Az egyéb ráfordítások között legjelentősebb tétel az önkormányzatok és költségvetés felé elszámolt adók, járulékok. Továbbá jelentős összegű az elszámolt értékvesztés.
  - *Pénzügyi ráfordítás:*  
Ezen a soron a korábbi hitelkiváltás során keletkezett beruházási és fejlesztési hitelre fizetett kamat jellegű ráfordítások, továbbá a devizás ügyletek árfolyamvesztése került kimutatásra. A banki kamatlábak drasztikus emelkedése eredményezi az összeg növekedését előző évhez, valamint tervhez képest is. Ennek ellentételezése viszont, hogy a hitelhez kapcsolódó kamat bevételként is jelentkeznek, melyet az adott kölcsön után fizet a Társulás.

Személyi jellegű, egyéb-, értékcsökkenési leírás, pénzügyi-, és rendkívüli ráfordítások

22

(eFt-ban)

<i>Megnevezés</i>	<i>2022. évi tény</i>	<i>2023. évi terv</i>	<i>2023. évi tény</i>	<i>Index tény/tény</i>	<i>Index tény/terv</i>
<b>„A” Bérköltés</b>	<b>2 371 719</b>	<b>3 137 375</b>	<b>3 008 402</b>	<b>126,84%</b>	<b>95,89%</b>
Személygépkocsi használat	41	200	83	202,44%	41,50%
Betegszabadság, táppénz 1/3	43 249	57 200	45 425	105,03%	79,41%
Egyéb személyi jellegű	164 767	200 000	183 153	111,16%	91,58%
Munkáltatót terhelő SZJA	23 075	44 000	49 230	213,35%	111,89%
Cafetéria	125 953	198 000	171 207	135,93%	86,47%
<b>„B” Egyéb személyi jellegű ráfordítás</b>	<b>357 085</b>	<b>499 400</b>	<b>449 098</b>	<b>125,77%</b>	<b>89,93%</b>
Szociális hozzájárulási adó	296 351	418 000	379 548	128,07%	90,80%
Rehabilitációs járulék	35 721	43 560	39 056	109,34%	89,66%
Egyéb járulékok	3 238	4 400	4 333	133,82%	98,48%
<b>„C” Bérjárulékok</b>	<b>335 310</b>	<b>465 960</b>	<b>422 937</b>	<b>126,13%</b>	<b>90,77%</b>
<b>Személyi jellegű ráfordítások A+B+C</b>	<b>3 064 114</b>	<b>4 102 735</b>	<b>3 880 437</b>	<b>126,64%</b>	<b>94,58%</b>
<b>Értékcsökkenési leírás</b>	<b>133 346</b>	<b>400 000</b>	<b>153 399</b>	<b>115,04%</b>	<b>38,35%</b>
Aktivált saját teljesítmények értéke	-2 869	10 000	-312	10,87%	-3,12%
Egyéb ráfordítás	519 355	360 000	530 987	102,24%	147,50%
<b>Költségek egyéb ráfordítások összesen:</b>	<b>3 719 684</b>	<b>4 852 735</b>	<b>4 565 135</b>	<b>122,73%</b>	<b>94,07%</b>
Pénzügyi ráfordítás	93 926	170 000	155 379	165,43%	91,40%
<b>RÁFORDÍTÁSOK ÖSSZESEN :</b>	<b>3 813 610</b>	<b>5 022 735</b>	<b>4 720 514</b>	<b>123,78%</b>	<b>93,98%</b>

## Személyi jellegű egyéb, értékcsökkenési leírás, pénzügyi ráfordítás

(e Ft-ban)

Megnevezés	Hulladékgyűjtés és szállítás			Hulladékkezelő üzem			Központi igazgatás			Mindösszesen		
	2023. évi terv	2023. évi tény	index	2023. évi terv	2023. évi tény	index	2023. évi terv	2023. évi tény	index	2023. évi terv	2023. évi tény	index
<b>„A” Bérköltés</b>	<b>2 252 543</b>	<b>2 131 913</b>	<b>94,64%</b>	<b>533 362</b>	<b>407 707</b>	<b>76,44%</b>	<b>351 470</b>	<b>468 782</b>	<b>133,38%</b>	<b>3 137 375</b>	<b>3 008 402</b>	<b>95,89%</b>
Személygépkocsi használat	150	18	12,00%	50	0	0,00%	0	65	0,00%	200	83	41,50%
Betegszabadság, táppénz 1/3	45 982	35 562	77,34%	5 329	4 155	77,97%	5 889	5 708	96,93%	57 200	45 425	79,41%
Egyéb személyi jellegű	143 594	126 462	88,07%	34 001	25 682	75,53%	22 405	31 009	138,40%	200 000	183 153	91,58%
Munkáltatót terhelő SZJA	31 591	35 828	113,41%	7 480	6 115	81,75%	4 929	7 287	147,84%	44 000	49 230	111,89%
Cafetéria	142 158	133 801	94,12%	33 661	21 817	64,81%	22 181	15 589	70,28%	198 000	171 207	86,47%
<b>„B” Egyéb szem. jell.ráford.</b>	<b>363 475</b>	<b>331 671</b>	<b>91,25%</b>	<b>80 521</b>	<b>57 769</b>	<b>71,74%</b>	<b>55 404</b>	<b>59 658</b>	<b>107,68%</b>	<b>499 400</b>	<b>449 098</b>	<b>89,93%</b>
Szociális hozzájárulási adó	300 112	265 915	88,61%	71 061	52 182	73,43%	46 827	61 451	131,23%	418 000	379 548	90,80%
Rehabilitációs járulék	31 275	32 417	103,65%	7 405	3 320	44,83%	4 880	3 319	68,01%	43 560	39 056	89,66%
Egyéb járulékok	4 400	4 218	95,86%	0	115	0,00%	0	0	0,00%	4 400	4 333	98,48%
<b>„C” Bérjárulékok</b>	<b>335 787</b>	<b>302 550</b>	<b>90,10%</b>	<b>78 466</b>	<b>55 617</b>	<b>70,88%</b>	<b>51 707</b>	<b>64 770</b>	<b>125,26%</b>	<b>465 960</b>	<b>422 937</b>	<b>90,77%</b>
<b>Személyi jell.ráford. A+B+C</b>	<b>2 951 805</b>	<b>2 766 134</b>	<b>93,71%</b>	<b>692 349</b>	<b>521 093</b>	<b>75,26%</b>	<b>458 581</b>	<b>593 210</b>	<b>129,36%</b>	<b>4 102 735</b>	<b>3 880 437</b>	<b>94,58%</b>
<b>Értékcsökkenési leírás</b>	<b>121 281</b>	<b>49 834</b>	<b>41,09%</b>	<b>225 813</b>	<b>79 758</b>	<b>35,32%</b>	<b>52 906</b>	<b>23 807</b>	<b>45,00%</b>	<b>400 000</b>	<b>153 399</b>	<b>38,35%</b>
Aktivált saját telj. ért.	0	1 946	0,00%	10 000	-2 258	-22,58%	0	0	0,00%	10 000	-312	-3,12%
Egyéb ráfordítás	0	0	0,00%	0	0	0,00%	360 000	530 987	147,50%	360 000	530 987	147,50%
<b>Költségek egyéb ráford.össz.</b>	<b>3 073 086</b>	<b>2 814 022</b>	<b>91,57%</b>	<b>908 162</b>	<b>603 109</b>	<b>66,41%</b>	<b>871 487</b>	<b>1 148 004</b>	<b>131,73%</b>	<b>4 852 735</b>	<b>4 565 135</b>	<b>94,07%</b>
Pénzügyi ráfordítás	0	0	0,00%	0	0	0,00%	170 000	155 379	91,40%	170 000	155 379	91,40%
<b>Személyi jellegű és egyéb ráfordítások</b>	<b>3 073 086</b>	<b>2 814 022</b>	<b>91,57%</b>	<b>908 162</b>	<b>603 109</b>	<b>66,41%</b>	<b>1 041 487</b>	<b>1 303 383</b>	<b>125,15%</b>	<b>5 022 735</b>	<b>4 720 514</b>	<b>93,98%</b>

3.2.3. Költségösszetétel

Költség elem	2023. évi terv		2023. évi tény	
	e Ft	%	e Ft	%
"A" Anyagköltség összesen	1 782 100	16,93%	1 207 584	11,29%
"B" Igénybevett szolgáltatás összesen	2 572 995	24,45%	3 680 993	34,41%
"C" Egyéb szolgáltatások összesen	898 000	8,53%	856 972	8,01%
"D" Eladott áruk beszerzési értéke	179 500	1,71%	159 993	1,50%
"E" Közvetített szolgáltatások értéke	50 000	0,48%	71 269	0,67%
Személyi jellegű ráfordítások	4 102 735	38,98%	3 880 437	36,28%
Értékesítési leírás	400 000	3,80%	153 399	1,43%
Aktivált saját teljesítmények értéke	10 000	0,10%	-312	0,00%
Egyéb ráfordítás	360 000	3,42%	530 987	4,96%
Pénzügyi ráfordítás	170 000	1,62%	155 379	1,45%
<b>Ráfordítások összesen</b>	<b>10 525 330</b>	<b>100,00%</b>	<b>10 696 701</b>	<b>100,00%</b>

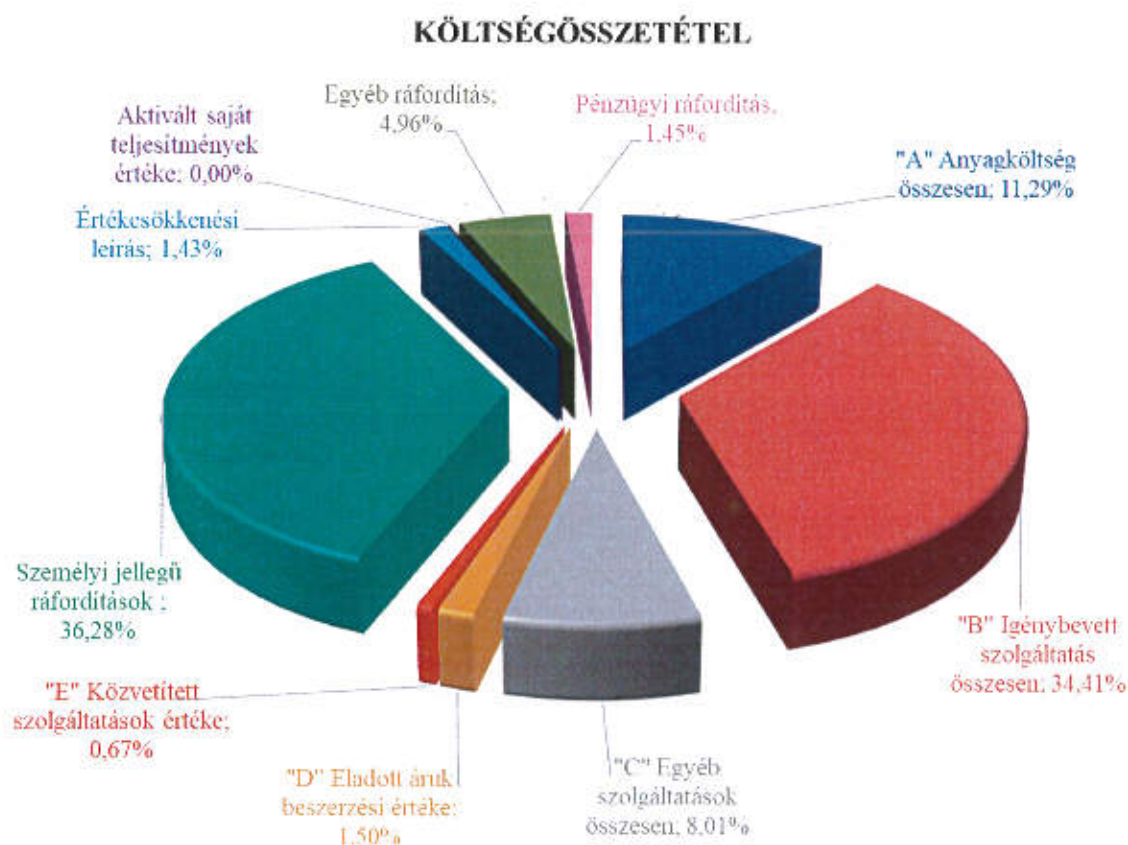

Eredmény alakulása

(e Ft-ban) 25

Megnevezés	Mindösszesen				
	2022. évi tény	2023. évi terv	2023. évi tény	Index tény/tény	Index tény/terv
I. Nettó árbevétel összesen	8 255 842	10 502 244	10 847 092	131,39%	103,28%
- Üzleti tevékenység	8 255 842	10 502 244	10 847 092	131,39%	103,28%
II. Aktivált saját teljesítések értéke	-2 869	10 000	-312	10,87%	-3,12%
III. Egyéb bevételek	170 170	60 000	146 757	86,24%	244,60%
IV. Anyagjellegű ráfordítás	4 564 583	5 482 595	5 976 811	130,94%	109,01%
V. Személyi jellegű ráfordítás	3 064 114	4 102 735	3 880 437	126,64%	94,58%
VI. Értékesítési leírás	133 346	400 000	153 399	115,04%	38,35%
VII. Egyéb ráfordítás	519 355	360 000	530 987	102,24%	147,50%
<b>„A” Ágazati üzleti eredmény</b>	<b>141 745</b>	<b>226 914</b>	<b>451 903</b>	<b>318,81%</b>	<b>199,15%</b>
VIII. Pénzügyi műveletek bevétele	262 030	250 000	313 661	119,70%	125,46%
IX. Pénzügyi műveletek ráfordítása	93 926	170 000	155 379	165,43%	91,40%
<b>„B” Pénzügyi műveletek eredménye</b>	<b>168 104</b>	<b>80 000</b>	<b>158 282</b>	<b>94,16%</b>	<b>197,85%</b>
<b>„C” Adózás előtti eredmény</b>	<b>309 849</b>	<b>306 914</b>	<b>610 185</b>	<b>196,93%</b>	<b>198,81%</b>
X. Adófizetési kötelezettség	206 628	156 526	294 695	142,62%	188,27%
<b>„D” Adózott eredmény</b>	<b>103 221</b>	<b>150 388</b>	<b>315 490</b>	<b>305,65%</b>	<b>209,78%</b>

A Társaság szétválasztott eredménykimutatása:

(e Ft-ban)

26

2023. január 1 - 2023. június 30

A tétel megnevezése		Társaság adatai összesen	Közszolgáltatási tevékenység	Közszolgáltatáson kívüli tevékenység
	01 Belföldi értékesítés nettó árbevétele	5 085 138	4 621 469	463 669
	02 Exportértékesítés nettó árbevétele	0		
I.	<b>Értékesítés nettó árbevétele (01+02)</b>	<b>5 085 138</b>	<b>4 621 469</b>	<b>463 669</b>
	03 Saját termelésű készletek állományváltozása	-1 313		-1 313
	04 Saját előállítású eszközök aktivált értéke	1 946	1 946	0
II.	<b>Aktivált saját teljesítmények értéke (+03+04)</b>	<b>633</b>	<b>1 946</b>	<b>-1 313</b>
III.	<b>Egyéb bevételek</b>	<b>19 761</b>	<b>0</b>	<b>19 761</b>
	- ebből: visszaírt értékvesztés	6 475	0	6 475
	05 Anyagköltség	592 081	553 219	38 862
	06 igénybe vett szolgáltatások értéke	1 963 592	1 910 295	53 297
	07 Egyéb szolgáltatások értéke	438 882	395 622	43 260
	08 Eladott áruk beszerzési értéke	133 891	117 854	16 037
	09 Eladott (közvetített) szolgáltatások értéke	22 913	0	22 913
IV.	<b>Anyagjellegű ráfordítások (05+06+07+08+09)</b>	<b>3 151 359</b>	<b>2 976 990</b>	<b>174 369</b>
	10 Bérköltség	1 343 518	1 279 398	64 120
	11 Személyi jellegű egyéb kifizetések	253 192	242 128	11 064
	12 Bérjárulékok	192 940	182 843	10 097
V.	<b>Személyi jellegű ráfordítások (10+11+12)</b>	<b>1 789 650</b>	<b>1 704 369</b>	<b>85 281</b>
VI.	<b>Értéksökkenési leírás</b>	<b>74 092</b>	<b>67 812</b>	<b>6 280</b>
VII.	<b>Egyéb ráfordítások</b>	<b>86 641</b>	<b>78 539</b>	<b>8 102</b>
	- ebből: értékvesztés	150	0	150
A.	<b>ÜZEMI (ÜZLETI) TEVÉKENYSÉG EREDMÉNYE (I. - VIII.)</b>	<b>3 790</b>	<b>-204 295</b>	<b>208 085</b>
	15 Befektetett p. ügyi eszközök kamatai, árnyeresége	39 471	0	39 471
	- ebből: kapcsolt vállalkozásoktól kapott	39 471	0	39 471
	16 Egyéb kapott (járó) kamatok és kamatjellegű bevétel	53 733	0	53 733
	- ebből: kapcsolt vállalkozásoktól kapott	0	0	0
	17 Pénzügyi műveletek egyéb bevételei	34	0	34
	- ebből: értékesítési különbözet	0	0	0
VIII.	<b>Pénzügyi műveletek bevételei (13+14+15+16+17)</b>	<b>93 238</b>	<b>0</b>	<b>93 238</b>
	20 Fizetendő kamatok és kamatjellegű ráfordítások	77 986	0	77 986
	- ebből: kapcsolt vállalkozásnak adott	0	0	0
	22 Pénzügyi műveletek egyéb ráfordításai	2 856	0	2 856
	- ebből: értékesítési különbözet	0	0	0
IX.	<b>Pénzügyi műveletek ráfordításai (18+19+20+21)</b>	<b>80 842</b>	<b>0</b>	<b>80 842</b>
B.	<b>PÉNZÜGYI MŰVELETEK EREDMÉNYE (VIII. - IX.)</b>	<b>12 396</b>	<b>0</b>	<b>12 396</b>
C.	<b>ADÓZÁS ELŐTTI EREDMÉNY (+A. + B.)</b>	<b>16 186</b>	<b>-204 295</b>	<b>220 481</b>
X.	<b>Adófizetési kötelezettség</b>	<b>6 530</b>	<b>5 073</b>	<b>1 457</b>
D.	<b>ADÓZOTT EREDMÉNY (+C. - X.)</b>	<b>9 656</b>	<b>-209 368</b>	<b>219 024</b>
Árbevétel arányos megosztás %		100%	90,88%	9,12%

A Társaság teljes gazdasági teljesítményének vizsgálatakor jogszabály alapján is kötelező különválasztani azon bevételi és költség tételeket, melyek a kötelezően biztosítandó közszolgáltatás és a piaci alapon végzett nem-közszolgáltatás körében merülnek fel.

Különösen fontos ez azért, mert az NHKV kizárólag a közszolgáltatás körében felmerült költségeket térítette meg, sőt annak is csak a közvetlen költségként besorolt részét. Ennek megfelelően, az I. félévben az NHKV felé bemutatott önköltségszámításban is szigorúan el kellett különülnie ezen területeknek.

A közszolgáltatási bevételek közé kizárólag az NHKV-tól szolgáltatási díjként közvetlenül kapott bevételek, valamint a közszolgáltatás körében begyűjtött szelektív hulladék értékesítésének árbevétele tartozik.

2023 év júliusától módosultak a szétválasztás szabályai. Első körben úgy gondoltuk, hogy a közszolgáltatói státusz megszűnésével mentesülünk ezen kötelezettségünk alól és legfőképpen kikerülünk a „Robin Hood” adó hatálya alól is. A jogalkotó viszont módosította a 2008. évi LXVII. törvényt, melynek értelmezésében a közszolgáltató fogalmát kibővítette a hulladékról szóló törvény szerinti hulladékgazdálkodási közszolgáltatási résztvevőként végző gazdasági szervezet megnevezéssel, így az addigi 22 közszolgáltató helyett akár többszöröse is nőtt a jogszabály alanyaként értelmezhető vállalkozás.

További változás, hogy a Ht. 50. §-ának módosulásával a koncessziós társaság és a koncesszori alvállalkozó, a hulladékégető mű és a B3 alkategóriájú hulladéklerakó üzemeltetője számára is előírta a szétválasztott beszámolási kötelezettséget. A szétválasztás Társaságunkat érintő területe a hulladékgazdálkodási közszolgáltatási résztvevőként (mely így továbbra is energiaadó köteles), az intézményi résztvevőként és a B3 alkategóriájú hulladéklerakó üzemeltetése három lerakó tekintetében.

2023.július 1 - 2023. december 31

A tétel megnevezése		Társaság adatai összesen	Hulladékgazdálkodási közszolgáltatási résztvevőként	Egyéb tevékenység
I.	01 Belföldi értékesítés nettó árbevétele	5 761 954	3 686 900	2 075 054
	02 Exportértékesítés nettó árbevétele	0		
	<b>Értékesítés nettó árbevétele (01+02)</b>	<b>5 761 954</b>	<b>3 686 900</b>	<b>2 075 054</b>
II.	03 Saját termelésű készletek állományváltozása	-945	0	-945
	04 Saját előállítású eszközök aktivált értéke	0	0	0
	<b>Aktivált saját teljesítmények értéke (+-03+04)</b>	<b>-945</b>	<b>0</b>	<b>-945</b>
III.	<b>Egyéb bevételek</b>	<b>126 996</b>	<b>0</b>	<b>126 996</b>
	- ebből: visszalát értékesítés	0	0	0
IV.	05 Anyagköltség	615 503	518 653	96 850
	06 Igénybe vett szolgáltatások értéke	1 717 401	867 129	850 272
	07 Egyéb szolgáltatások értéke	418 090	23 722	394 368
	08 Eladott áruk beszerzési értéke	26 102	0	26 102
	09 Eladott (közvetített) szolgáltatások értéke	48 356	0	48 356
	<b>Anyagjellegű ráfordítások (05+06+07+08+09)</b>	<b>2 825 452</b>	<b>1 409 504</b>	<b>1 415 948</b>
V.	10 Bérköltség	1 664 884	1 373 395	291 489
	11 Személyi jellegű egyéb kifizetések	195 906	165 087	30 819
	12 Bónuszok	229 997	185 136	44 861
	<b>Személyi jellegű ráfordítások (10+11+12)</b>	<b>2 090 787</b>	<b>1 723 618</b>	<b>367 169</b>
VI.	Értékcsökkenési leírás	79 307	60 487	18 820
VII.	<b>Egyéb ráfordítások</b>	<b>444 346</b>	<b>284 337</b>	<b>160 009</b>
	- ebből: értékesítés	11 947	0	11 947
<b>A.</b>	<b>ÜZEMI (ÜZLETI) TEVÉKENYSÉG EREDMÉNYE (II. - VIII.)</b>	<b>448 113</b>	<b>208 954</b>	<b>239 159</b>
VIII.	15 Befektetett pénzügyi eszközök kamatai, árf.nyeresége	73 564	0	73 564
	- ebből: kapcsoló vállalkozásokról kapott	73 564	0	73 564
	16 Egyéb kapott (járó) kamatok és kamatjellegű bevét.	146 643	0	146 643
	- ebből: kapcsoló vállalkozásokról kapott	0	0	0
	17 Pénzügyi műveletek egyéb bevételei	216	0	216
	- ebből: értékelési különbözet	0	0	0
		<b>Pénzügyi műveletek bevételei (13+14+15+16+17)</b>	<b>220 423</b>	<b>0</b>
IX.	20 Fizetendő kamatok és kamatjellegű ráfordítások	63 410	0	63 410
	- ebből: kapcsoló vállalkozásnak adott	0	0	0
22 Pénzügyi műveletek egyéb ráfordításai	11 127	0	11 127	
- ebből: értékelési különbözet	0	0	0	
	<b>Pénzügyi műveletek ráfordításai (18+19+20+21)</b>	<b>74 537</b>	<b>0</b>	<b>74 537</b>
<b>B.</b>	<b>PÉNZÜGYI MŰVELETEK EREDMÉNYE (VIII. - IX.)</b>	<b>145 886</b>	<b>0</b>	<b>145 886</b>
<b>C.</b>	<b>ADÓZÁS ELŐTTI EREDMÉNY (+A. + B.)</b>	<b>593 999</b>	<b>208 954</b>	<b>385 045</b>
X.	Adófizetési kötelezettség	288 165	280 288	7 877
<b>D.</b>	<b>ADÓZOTT EREDMÉNY (+C. - X.)</b>	<b>305 834</b>	<b>-71 334</b>	<b>377 168</b>
Árbevétel arányos megosztás %		100%	63,99%	38,01%

2023.július 1 - 2023. december 31

28

A létel megnevezése		Társaság adatai összesen	Hulladékgazdálkodási intézményi résztevékenység	Egyéb tevékenység
	01 Belföldi értékesítés nettó árbevétele	5 761 954	107 386	5 654 568
	02 Exportértékesítés nettó árbevétele	0		
I.	<b>Értékesítés nettó árbevétele (01+02)</b>	<b>5 761 954</b>	<b>107 386</b>	<b>5 654 568</b>
	03 Saját termelésű készletek állományváltozása	-945	0	-945
	04 Saját előállítású eszközök aktívát értéke	0	0	0
II.	<b>Aktívált saját teljesítmények értéke (+03+04)</b>	<b>-945</b>	<b>0</b>	<b>-945</b>
III.	<b>Egyéb bevételek</b>	<b>126 996</b>	<b>0</b>	<b>126 996</b>
	- ebből: visszatart értékesztés	0	0	0
	05 Anyagköltség	615 503	14 515	600 988
	06 Igénybe vett szolgáltatások értéke	1 717 401	17 276	1 700 125
	07 Egyéb szolgáltatások értéke	418 090	937	417 153
	08 Eladott áruk beszerzési értéke	26 102	0	26 102
	09 Eladott (közvetített) szolgáltatások értéke	48 356	0	48 356
IV.	<b>Anyagjellegű ráfordítások (05+06+07+08+09)</b>	<b>2 825 452</b>	<b>32 728</b>	<b>2 792 724</b>
	10 Bérköltség	1 664 884	35 156	1 629 728
	11 Személyi jellegű egyéb kifizetések	195 906	4 126	191 780
	12 Bérjárulékok	229 997	5 065	224 932
V.	<b>Személyi jellegű ráfordítások (10+11+12)</b>	<b>2 090 787</b>	<b>44 347</b>	<b>2 046 440</b>
VI.	<b>Értéksökkenési leírás</b>	<b>79 307</b>	<b>686</b>	<b>78 621</b>
VII.	<b>Egyéb ráfordítások</b>	<b>444 346</b>	<b>8 265</b>	<b>436 081</b>
	- ebből: értékesztés	11 947	0	11 947
A.	<b>ÜZEMI (ÜZLETI) TEVÉKENYSÉG EREDMÉNYE (I. - VIII.)</b>	<b>448 113</b>	<b>21 360</b>	<b>426 753</b>
	15 Befektetett p.ügyi eszközök kamatai, árf.nyeresége	73 564	0	73 564
	- ebből: kapcsoló vállalkozásoktól kapott	73 564	0	73 564
	16 Egyéb kapott (járó) kamatok és kamatjellegű bevételek	146 643	0	146 643
	- ebből: kapcsoló vállalkozásoktól kapott	0	0	0
	17 Pénzügyi műveletek egyéb bevételei	216	0	216
	- ebből: értékelési különbözet	0	0	0
VIII.	<b>Pénzügyi műveletek bevételei (13+14+15+16+17)</b>	<b>220 423</b>	<b>0</b>	<b>220 423</b>
	20 Fizetendő kamatok és kamatjellegű ráfordítások	63 410	0	63 410
	- ebből: kapcsoló vállalkozásnak adott	0	0	0
	22 Pénzügyi műveletek egyéb ráfordításai	11 127	0	11 127
	- ebből: értékelési különbözet	0	0	0
IX.	<b>Pénzügyi műveletek ráfordításai (18+19+20+21)</b>	<b>74 537</b>	<b>0</b>	<b>74 537</b>
B.	<b>PÉNZÜGYI MŰVELETEK EREDMÉNYE (VIII. - IX.)</b>	<b>145 886</b>	<b>0</b>	<b>145 886</b>
C.	<b>ADÓZÁS ELŐTTI EREDMÉNY (+A. + B.)</b>	<b>593 999</b>	<b>21 360</b>	<b>572 639</b>
X.	<b>Adófizetési kötelezettség</b>	<b>288 165</b>	<b>627</b>	<b>287 538</b>
D.	<b>ADÓZOTT EREDMÉNY (+C. - X.)</b>	<b>305 834</b>	<b>20 733</b>	<b>285 101</b>
Árbevétel arányos megosztás %		100%	1,86%	98,14%

2023.július 1 - 2023. december 31

A tételek megnevezése	Társaság adatai összesen	B3 Ierakó Üzemeltetés			Egyéb tevékenység
		B3 Nyiregyháza	B3 Kisvárdá	B3 Nagyecsed	
01 Belföldi értékesítés nettó árbevétele	5 761 954	765 925	420 451	387 109	4 188 469
02 Exportértékesítés nettó árbevétele	0				
<b>I. Értékesítés nettó árbevétele (01+02)</b>	<b>5 761 954</b>	<b>765 925</b>	<b>420 451</b>	<b>387 109</b>	<b>4 188 469</b>
03 Saját termelésű készletek állományváltozása	-945	0			-945
04 Saját előállítású eszközök aktivált értéke	0	0			0
<b>II. Aktivált saját teljesítmények értéke (+-03+04)</b>	<b>-945</b>	<b>0</b>	<b>0</b>	<b>0</b>	<b>-945</b>
<b>III. Egyéb bevételek</b>	<b>126 996</b>	<b>0</b>	<b>0</b>	<b>0</b>	<b>126 996</b>
- ebből: visszatér értékesítés	0	0	0	0	0
05 Anyagköltség	615 503	26 261	7 791	8 378	573 073
06 Igénybe vett szolgáltatások értéke	1 717 401	335 301	204 109	221 765	956 226
07 Egyéb szolgáltatások értéke	418 090	193 954	100 038	96 146	27 952
08 Eladott áruk beszerzési értéke	26 102	0			26 102
09 Eladott (közvetített) szolgáltatások értéke	48 356	0			48 356
<b>IV. Anyagjellegű ráfordítások (05+06+07+08+09)</b>	<b>2 825 452</b>	<b>555 516</b>	<b>311 938</b>	<b>326 289</b>	<b>1 631 709</b>
10 Bérköltség	1 664 884	89 554	35 335	33 035	1 506 960
11 Személyi jellegű egyéb kifizetések	195 906	9 721	3 260	3 362	179 563
12 Bónuszok	229 997	11 944	4 825	4 151	209 077
<b>V. Személyi jellegű ráfordítások (10+11+12)</b>	<b>2 090 787</b>	<b>111 219</b>	<b>43 420</b>	<b>40 548</b>	<b>1 895 600</b>
VI. Értékcsökkenési leírás	79 307	6 581	1 392	1 257	70 077
<b>VII. Egyéb ráfordítások</b>	<b>444 346</b>	<b>59 054</b>	<b>32 437</b>	<b>29 860</b>	<b>322 995</b>
- ebből: értékvesztés	11 947	0	0	0	11 947
<b>A. ÜZEMI (ÜZLETI) TEVÉKENYSÉG EREDMÉNYE (I. - VIII.)</b>	<b>448 113</b>	<b>33 555</b>	<b>31 264</b>	<b>-10 845</b>	<b>394 139</b>
15 Befektetett p. ügyi eszközök kamatai, árf. nyeresége	73 564	0	0	0	73 564
- ebből: kapcsolt vállalkozásoktól kapott	73 564	0	0	0	73 564
16 Egyéb kapott (járó) kamatok és kamatjellegű bevét.	146 643	0	0	0	146 643
- ebből: kapcsolt vállalkozásoktól kapott	0	0	0	0	0
17 Pénzügyi műveletek egyéb bevételei	216	0	0	0	216
- ebből: értékelési különbözet	0	0	0	0	0
<b>VIII. Pénzügyi műveletek bevételei (13+14+15+16+17)</b>	<b>220 423</b>	<b>0</b>	<b>0</b>	<b>0</b>	<b>220 423</b>
20 Fizetendő kamatok és kamatjellegű ráfordítások	63 410	0	0	0	63 410
- ebből: kapcsolt vállalkozásnak adott	0	0	0	0	0
22 Pénzügyi műveletek egyéb ráfordításai	11 127	0	0	0	11 127
- ebből: értékelési különbözet	0	0	0	0	0
<b>IX. Pénzügyi műveletek ráfordításai (18+19+20+21)</b>	<b>74 537</b>	<b>0</b>	<b>0</b>	<b>0</b>	<b>74 537</b>
<b>B. PÉNZÜGYI MŰVELETEK EREDMÉNYE (VIII. - IX.)</b>	<b>145 886</b>	<b>0</b>	<b>0</b>	<b>0</b>	<b>145 886</b>
<b>C. ADÓZÁS ELŐTTI EREDMÉNY (+A. + B.)</b>	<b>593 999</b>	<b>33 555</b>	<b>31 264</b>	<b>-10 845</b>	<b>540 025</b>
X. Adófizetési kötelezettség	288 165	4 597	4 596	0	278 972
<b>D. ADÓZOTT EREDMÉNY (+C. - X.)</b>	<b>305 834</b>	<b>28 958</b>	<b>26 668</b>	<b>-10 845</b>	<b>261 053</b>
Árbevétel arányos megosztás %	100%	13,29%	7,30%	6,72%	72,69%

## Eredmény szolgáltatási területenként

(e Ft-ban)

Megnevezés	Hulladékgyűjtés és szállítás			Hulladékkezelő üzem			Központi igazgatás			Mindösszesen		
	2023. évi terv	2023. évi tény	index	2023. évi terv	2023. évi tény	index	2023. évi terv	2023. évi tény	index	2023. évi terv	2023. évi tény	index
I. Nettó árbevétel összesen	7 402 919	7 542 056	101,88%	3 091 325	3 183 812	102,99%	8 000	121 224	1515,30%	10 502 244	10 847 092	103,28%
- Üzleti tevékenység	7 402 919	7 542 056	101,88%	3 091 325	3 183 812	102,99%	8 000	121 224	1515,30%	10 502 244	10 847 092	103,28%
II. Aktivált saját telj. ért.	0	1 946	0,00%	10 000	-2 258	-22,58%	0	0	0,00%	10 000	-312	-3,12%
III. Egyéb bevételek	0	0	0,00%	0	0	0,00%	60 000	146 757	244,60%	60 000	146 757	244,60%
IV. Anyagjellegű ráfordítás	2 333 150	1 769 627	75,85%	2 938 938	3 837 050	130,56%	210 506	370 134	175,83%	5 482 595	5 976 811	109,01%
V. Személyi jellegű ráfordítás	2 951 805	2 766 134	93,71%	692 348	521 093	75,26%	458 582	593 210	129,36%	4 102 735	3 880 437	94,58%
VI. Értékesítési leírás	121 281	49 834	41,09%	225 813	79 758	35,32%	52 906	23 807	45,00%	400 000	153 399	38,35%
VII. Egyéb ráfordítás	0	0	0,00%	0	0	0,00%	360 000	530 987	147,50%	360 000	530 987	147,50%
<b>„A” Ágazati üzleti eredmény</b>	<b>1 996 683</b>	<b>2 958 407</b>	<b>148,17%</b>	<b>-755 774</b>	<b>-1 256 347</b>	<b>166,23%</b>	<b>-1 013 995</b>	<b>-1 250 157</b>	<b>123,29%</b>	<b>226 914</b>	<b>451 903</b>	<b>199,15%</b>
VIII. Pénzügyi műv. bevétele	0	0	0,00%	0	0	0,00%	250 000	313 661	125,46%	250 000	313 661	125,46%
IX. Pénzügyi műv. ráfordítása	0	0	0,00%	0	0	0,00%	170 000	155 379	91,40%	170 000	155 379	91,40%
<b>„B” Pénzügyi műveletek eredménye</b>	<b>0</b>	<b>0</b>	<b>0,00%</b>	<b>0</b>	<b>0</b>	<b>0,00%</b>	<b>80 000</b>	<b>158 282</b>	<b>197,85%</b>	<b>80 000</b>	<b>158 282</b>	<b>197,85%</b>
<b>„C” Adózás előtti eredmény</b>	<b>1 996 683</b>	<b>2 958 407</b>	<b>148,17%</b>	<b>-755 774</b>	<b>-1 256 347</b>	<b>166,23%</b>	<b>-933 995</b>	<b>-1 091 875</b>	<b>116,90%</b>	<b>306 914</b>	<b>610 185</b>	<b>198,81%</b>
X. Adófizetési kötelezettség	0	0	0,00%	0	0	0,00%	156 526	294 695	188,27%	156 526	294 695	188,27%
Társasági általános ráosztás	769 254	975 036	126,75%	321 267	411 534	128,10%	-1 090 521	-1 386 570	127,15%	0	0	0,00%
Műhely költségének ráosztása	120 000	200 000	166,67%	-120 000	-200 000	166,67%	0	0	0,00%	0	0	0,00%
Társüzemi átadások	1 000 000	1 700 000	170,00%	-1 000 000	-1 700 000	170,00%	0	0	0,00%	0	0	0,00%
<b>„D” Adózott eredmény</b>	<b>107 429</b>	<b>83 371</b>	<b>77,61%</b>	<b>42 959</b>	<b>232 119</b>	<b>540,33%</b>	<b>0</b>	<b>0</b>	<b>0,00%</b>	<b>150 388</b>	<b>315 490</b>	<b>209,78%</b>

4. PÉNZÜGYI HELYZET

31

4.1. Kintlévőség alakulása 2023.12.31-én

Követelések megoszlása

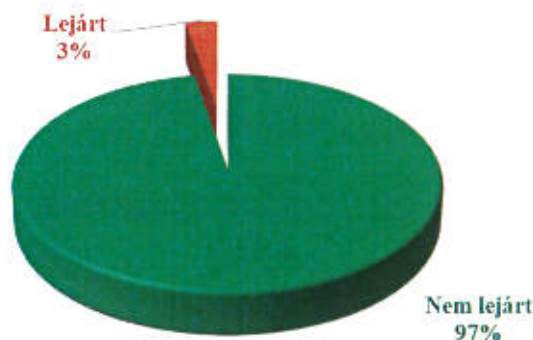

Vevői egyenleg (kapcsolt vállalkozással együtt):	2 269 123 862 Ft
ebből, határidőn belüli:	2 206 197 288 Ft
ebből, határidőn túli:	62 926 574 Ft
elszámolt értékvesztés:	11 883 212 Ft

Lejárt követelések kor alapú megoszlása

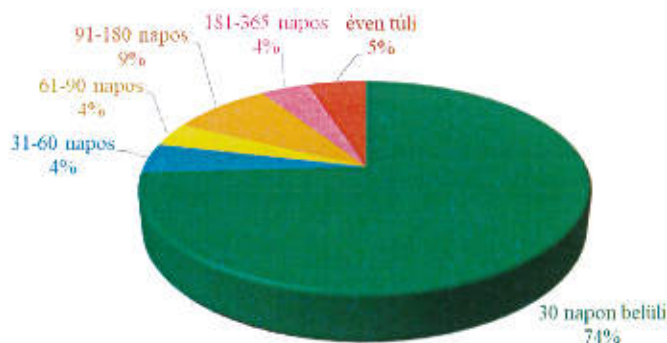

4.2. Szállítói kötelezettség alakulása 2023.12.31-én

Szállítói egyenleg (kapcsolt vállalkozással együtt):	5 930 063 968 Ft
ebből, határidőn belüli:	2 350 840 082 Ft
ebből, határidőn túli:	3 579 223 886 Ft

Határidőn túli kötelezettségeink tulajdonosainkkal szemben fennálló kötelezettség, melyből 2 750 159 000 Ft összeget még a mérlegkészítésig, február hónapban kiegyenlítettünk.

#### 4.3. Hitelállomány

Beruházási és fejlesztési hitelek	662 370 e Ft
Hosszú lejáratú hitelből átsorolt következő évi törlesztő részlet	104 740 e Ft

32

#### 4.4. Követeléskezelés

2023. gazdasági évben az év eleji, minden 2022. december 31-én egyenleggel rendelkező partnerünknek kiküldött egyenlegközlő levelünk kapcsán történt esetleges egyeztetéseket követően, fizetési felszólítások kiküldésére került sor. A díjhátralékkal rendelkező partnereink az év folyamán háromszor lettek felszólítva a jogszabálynak megfelelően előírt késedelmi kamattal, valamint ügykezelési díjjal terheltlen.

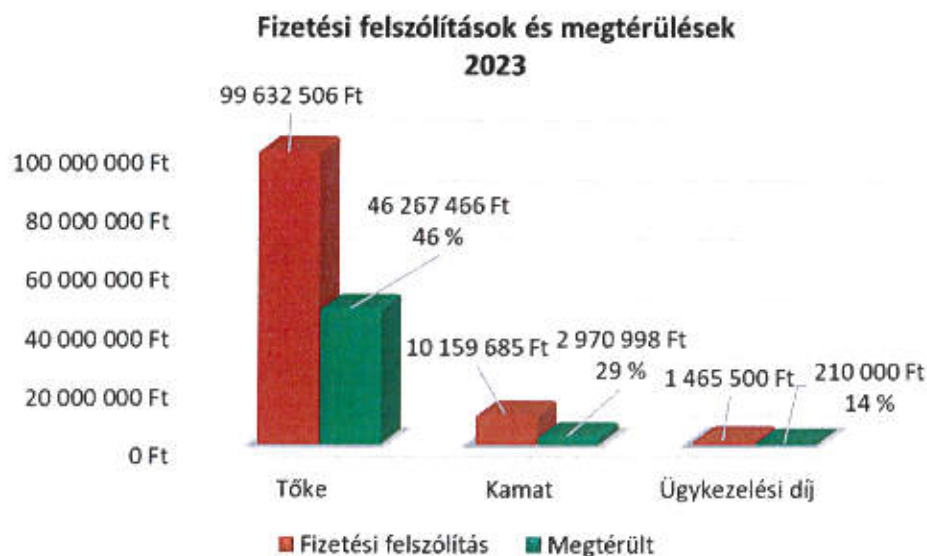

A fenti ábra alapján a késedelmi kamattal és ügykezelési díjjal megterhelten mindösszesen 111 257 691 Ft értékben küldtünk ki fizetési felszólításokat, melyből 49 448 464 Ft térült meg.

A 2023. gazdasági évben eljárás alá került gazdasági társaságokkal szemben is hitelezői igények kerültek benyújtásra:

<b>Összesen:</b>	<b>1 857 202 Ft</b>
Megszűnés miatt leírásra került:	358 006 Ft
Megtérült:	0 Ft

Azonban az előző években benyújtott hitelezői igényekből 2023. évben megtérült 1 489 951 Ft követelésünk.

2023. évben fizetési meghagyásos eljárás keretében benyújtásra került 991 398 Ft követelés, melyből megtérült 678 002 Ft.

A számvitelről szóló 2000. évi C. törvény 3. § 10. pontja alapján behajthatatlan követelésként kivezetésre került: 1 394 215 Ft.

---

## 5. HUMÁNERŐFORRÁS GAZDÁLKODÁS

---

33

A humánerőforrás gazdálkodás területén 2023-ban már a legnagyobb kihívást nem a közszolgáltatási tevékenység zavartalan működéséhez szükséges létszám biztosítása volt, hanem a MOHU által menedzselte, alvállalkozói lét kialakítása. A menedzsment által felállított új szervezeti egységek vezetői megfelelő módon kezelték a rájuk háruló feladatokat. A HR területén a szervezeti egységek és a hozzájuk tartozó munkavállalók besorolása, átállítása volt a nagy feladat, amely feladatokat, célokat maradéktalanul végrehajtották munkatársaink. Megállapítható, hogy a Társaság hatékonyan, a tulajdonosi és fővállalkozói elvárások szerint működött a HR területén. 2023. december 31-én az átlagos statisztikai létszámunk 474,1 fő volt. Célunk, hogy a következő időszakban a megfelelően felkészített létszámot tudjuk biztosítani Társaságunk egységei számára.

Létszámgazdálkodásunk az alábbi technikák alkalmazásával vált teljessé:

1. **Saját** állományunkban foglalkoztatott munkavállalók határozott, ill. határozatlan idejű munkaszerződéssel,
2. **Egyszerűsített foglalkoztatás** keretében munkát vállalók foglalkoztatása
3. **Közfoglalkoztatási** jogviszonyban foglalkoztatott munkavállalók
4. **Közérdekű** munkavállalók foglalkoztatása

Sikeres évet zártunk a fizikai munkavállalók létszámának bővítése és költségeinek csökkentése tekintetében is. Kisvárdán és Nagyecsedben az optimális munkajogi létszámot elértük, a nyíregyházi divízióban folyamatosan töltjük fel a szükséges számú és szakmájú munkavállalókat. A nyíregyházi hulladékkezelő központban működő szelektív válogató csarnok új létesítményének üzembehelyezésével további munkalehetőségek nyíltak a Nyíregyháza környéki munkavállalók számára. Menedzsmentünk a próbaüzem befejezését követően dönt az optimális működés kialakításáról. Egyszerűsített foglalkoztatásban 52 fő segítette munkánkat, átlagosan 36 nap foglalkoztatási napon végzett munkával. Ezen atipikus foglalkoztatási forma előnyei - a teljesség igénye nélkül – alacsony közterhek, betegszabadság és táppénzmentes, rugalmas, költséghatékony munkavégzés, a rehabilitációs hozzájárulás fizetésének létszámalapjában nem kell számolni a foglalkoztatottal, így kevesebb járulékot kell fizetnie a munkáltatónak. Társaságunk jelentős megtakarítást tudott elérni e foglalkoztatási lehetőség kihasználásával, igaz sokkal nagyobb adminisztrációs teherrel kellett megbirkózni. A Nyíregyháza Megyei Jogú Város Közfoglalkoztatási Tervének megvalósulásában is szerepet vállalt Társaságunk, igaz 2023-ban nem volt közfoglalkoztatott foglalkoztatására megkeresés.

A szabálysértésekről, a szabálysértési eljárásról és a szabálysértési nyilvántartási rendszerről szóló 2012. évi II. törvény, valamint a büntetések és intézkedések végrehajtásáról szóló 1979. évi XI. törvényerejű rendelet szabályozza a közérdekű munka végrehajtását. A közérdekű munka lényege, hogy a szabálysértő hetenként legalább egy napon, díjazás nélkül végzi az ügyben ítélező bíróság által meghatározott időtartamú és jellegű munkát, anélkül, hogy ez munkaviszonyt keletkeztetne. Társaságunk a fenti jogszabályok alapján kijelölt foglalkoztató. A 2023. évben Szabolcs-Szatmár-Bereg Megyei Kormányhivatal Nyíregyházi Járási Hivatal Járási Munkaügyi Kirendeltsége Társaságunk bevonásával összesen 1 főnek, 16 óra ledolgozására kiszabott és meg nem fizetett pénzbírság, helyszíni bírság vagy közigazgatási bírság helyébe lépő közérdekű munkakötelezettséget állapított meg. A foglalkoztatott a telephely karbantartásában, takarításában működött közre.

Társaságunk működését áthatja mind a szűkebb, mint a tágabb környezete iránti felelősségvállalás.

Ez egyrészt megmutatkozik a fentebb részletezett szemléletformáló tevékenységben, másrészt a munkatársakkal szemben tanúsított lojalitásában. Meggyőződésünk, hogy az ÉAK Nonprofit Kft. csak úgy lehet sikeres vállalat, ha munkavállalói is elkötelezettek a cég irányában.

Fenti célok elérését szeme előtt tartva 2023-ban sikeresen pályáztunk a GINOP Plusz-3.2.1-21 „A munkavállalók és vállalatok alkalmazkodóképességének és termelékenységének javítása a munkaerő fejlesztésén keresztül” elnevezésű munkaerőpiaci programra. Társaságunk munkavállalói a felsővezetéstől a fizikai állományban dolgozó munkavállalókig összesen 143 fő kompetencia fejlesztő képzése valósul meg 18 hónap alatt. Ezen kívül 12 fő csápos emelő képzésen, 20 fő hulladékgyűjtő és szállító képzésben, 13 fő GKI képzésben részesült. Tanulmányi szerződéssel 2 fő munkavállaló képzése van folyamatban. Mind a compliance szakjogász, mind a pénzügyi ügyintéző képzés 2024-ben ér véget.

A munkavállalók elégedettségét, motiválását és elkötelezettségét nem csak a fizetés, hanem a kompenzációs lehetőségek széles köre is befolyásolja. Az ÉAK nagy figyelmet fordít munkavállalói elégedettségének fokozására. Társaságunk a szociális elveken alapuló modern béren kívüli juttatási rendszerben törekszik a dolgozók szükségleteinek kielégítésére, valamint biztonságérzetének növelésére innovatív megoldásokkal segíti munkavállalói családját. Ebben a cafetéria rendszerben minden dolgozó egyenlő keretösszegekről dönthet saját igényeinek megfelelően.

Ezen kívül támogatjuk munkavállalóinkat a munkabiztonság és munkavédelem követelményeinek megfelelően. Minden ellátást megkapnak, rendszeres üzemorvosi szolgáltatást biztosítunk.

Célunk éves viszonylatban megvalósult, mivel a Társaság elé kitűzött feladatokat a rendelkezésre álló eszközökkel és humán erőforrással sikeresen valósítottuk meg.

**A Társaság éves átlagos állományi létszáma és bérköltsége:**

35

	Fizikai	Szellemi	Összesen	Bértömeg (e Ft)
Teljes munkaidős foglalkozású saját dolgozók	376,70	94,13	470,83	2 971 241
Részmunkaidős	1,24	2,00	3,24	15 237
ÁKI (FEB)	0,00	6,00	6,00	3 600
<i>Egyszerűsített foglalkoztatott</i>				<i>18 324</i>
<b>Összesen</b>	<b>377,94</b>	<b>102,13</b>	<b>480,07</b>	<b>3 008 402</b>

6. BERUHÁZÁSOK ALAKULÁSA

36

**Szolgáltatási igazgatóság**

szoftverek  
Hulladékudvar (Kerek, Korányi)  
Iroda és raktárkonténer  
műhely gépek, felszerelések  
konténer szállítójármű  
konténer szállítójármű felújítás  
számítástechnikai eszközök  
mobiltelefonok  
használt tehergépjármű  
berendezési tárgyak  
elektronikai eszközök

sorompó  
elektronikai eszközök  
számítástechnikai eszközök  
mobiltelefonok  
berendezési tárgyak  
kamera rendszer bővítés

**Műszaki igazgatás**

szoftverek  
mélyfúrású kút  
bálázógép  
targonca  
homlokrakodó  
IBC tartály  
klíma berendezés  
számítástechnikai eszközök  
mobiltelefonok  
berendezési tárgyak  
elektronikai eszközök

**Központi igazgatás**

elektromos hálózat felújítás  
Szelektív szortímer ökojáték  
egyéb szoftverek  
személygépjármű  
tehergépjármű

**Megvalósult beruházások**

(e Ft-ban)

Megnevezés	immateriális javak	ingatlanok	műszaki berendezések, járművek	egyéb berendezések, felszerelések	összesen
Szolgáltatási Igazgatóság	19	138 322	122 302	14 844	275 487
Műszaki Igazgatóság	19	3 355	45 707	3 708	52 789
Központi igazgatás	109	750	180	41 344	42 383
<b>Összesen</b>	<b>147</b>	<b>142 427</b>	<b>168 189</b>	<b>59 896</b>	<b>370 659</b>

### *Közszolgáltatási résztevékenység*

Társaságunk az állami hulladékgazdálkodási közfeladat ellátására kötelezett MOHU MOL Zrt., mint Koncessziós Társaság által kijelölt TAPPE Hulladékgazdálkodási, Köztisztasági, Szolgáltató Korlátolt Felelősségű Társasággal és az NHSZ Zounok Zrt.-vel, mint régiókoordinátorokkal kötött Régiókoordinátori Közreműködői Szerződésekből adódóan 247 településen látja el a közszolgáltatási résztevékenység körébe tartozó feladatellátást.

12 település esetén az NHSZ. Zounok, 235 település esetén a TAPPE Kft. a régiókoordinátor.

A feladatellátás kiterjed a közszolgáltatási résztevékenységen belül gyűjtött

- vegyeshulladékok házhoz menő gyűjtésére,
- elkülönítetten gyűjtött hulladékok házhoz menő és gyűjtőpontos gyűjtésére (PMFT, üveg, zöld és lom)
- létesítményekben (hulladék udvar) keletkező hulladékok kezelő létesítménybe történő szállítására.

### *Vegyes hulladék gyűjtés, szállítás*

Társaságunk a közszolgáltatási résztevékenységen belül a természetes személy ingatlanhasználó, a gazdálkodó szervezet és a költségvetési szerv ingatlanhasználók által biztosított, szabvány vegyeshulladék gyűjtő edényekből, heti minimum egyszeri (tömbházas beépítettségű) illetve gazdálkodó szervezetek és költségvetési szervek egy részénél kétszeri illetve háromszori rendszerességgel elszállítja a vegyesen gyűjtött (maradék) hulladékot. A gyűjtést speciális öntömörítő gépjárművekkel, illetve zárt hulladékgyűjtő konténerekkel végezzük, a lehető legkisebb környezeti igénybevétellel, kiporzás- és kiszóródás mentes szállítást biztosítva.

### *Elkülönített gyűjtés*

#### **- Lomtalanítás**

Társaságunk a szolgáltatási területén a lomtalanítást házhoz menő lomtalanítás keretében biztosítja. A házhoz menő lomtalanítást az ingatlanhasználó csak a közszolgáltatóval előre egyeztetett időpontban, évente egy alkalommal, a felkínált időpontokból választva veheti igénybe. A szolgáltatást kizárólag a közszolgáltató nyilvántartásában szereplő, közszolgáltatási díj



fizetésére kötelezett természetes személy ingatlanhasználó, valamint a társasház és a lakásszövetkezet veheti igénybe. A társasházaktól érkezett igényeket figyelembe véve Társaságunk a társasházaknál történő lomtalanításra minden hónap első szombati napján biztosít lehetőséget, melyekből a társasházak szabadon választhatnak évente egy időpontot.

**- PMFT és üveg gyűjtés és szállítás**

A zöldszigetek kialakításával továbbá a papír, műanyag, fém, italos karton hulladék házhoz menő gyűjtésével lehetőséget teremtünk a lakosságnak a hulladékok szelektálására. A lehető legkisebb környezet-igénybevételével járó anyag és energiatakarékos technológiák alkalmazása, azaz elérhető legjobb eljárás elvét szem előtt tartva külön a csomagolási hulladékok elkülönített gyűjtésére a Nyíregyháza települési szilárdhulladék-gazdálkodási rendszerének eszközpark- fejlesztése, informatikai korszerűsítése (KEOP – 1.1.1/C/ 13-2013-0005) című projekt, illetve a Szabolcs-Szatmár-Bereg Megyei Szilárdhulladék-gazdálkodási Társulás települési szilárdhulladék-gazdálkodási rendszerének fejlesztésére (KEOP-1.1.1/2F/09-11-2012-0003) részeként beszerzésre kerültek 240 literes és 1100 literes szelektív hulladékgyűjtő edények, melyeket külön díjfizetés nélkül adunk át használatra.

**- Zöld hulladék gyűjtés és szállítás**

A zöldhulladékok keletkezés helyéről történő elszállításával, gyűjtőpontok üzemeltetésével, hulladékudvarok üzemeltetésével és házi komposztálók természetes személy ingatlanhasználóknak használatba történő átadásával lehetőséget teremtünk a zöldhulladékok elkülönítésére. A gyűjtés a Nyíregyháza települési szilárdhulladék-gazdálkodási rendszerének eszközpark- fejlesztése, informatikai korszerűsítése (KEOP –1.1.1/C/ 13-2013-0005) című projekt, illetve a Szabolcs-Szatmár-Bereg Megyei Szilárdhulladék-gazdálkodási Társulás települési szilárdhulladék-gazdálkodási rendszerének fejlesztésére (KEOP-1.1.1/2F/09-11-2012-0003) részeként beszerzésre került 120 literes zöldhulladékgyűjtő edények és 350 literes házi komposztálók használatával biztosított.

**- Létesítmények közötti szállítás.**

A TAPPE Kft-vel, mint régiókoordinátorral kötött szerződés alapján végezzük a hulladékudvarokban keletkező hulladékok hulladékkezelő telepekre történő kiszállítását.

**Hulladékudvarok üzemeltetése**

Társaságunk a MOHU MOL Zrt.-vel kötött létesítmény üzemeltetési szerződése alapján jelenleg három hulladékudvart üzemeltet Nyíregyházán a Korányi F. u. 3., valamint a Kerék u. 1. sz. alatt, és Mátészalkán a 0174/12 hrsz. alatt, az Ecsedi utca végén. A hulladékgyűjtő udvarok a hazai jogszabálynak és az uniós előírásoknak megfelelően kerültek kialakításra. A hulladékudvarba a keletkezés helyétől, illetve a hulladék tulajdonosától függetlenül, mennyiségi korlát nélkül - a mindenkori kapacitás erejéig - díjmentesen beszállítható, elhelyezhető az anyagában történő hasznosításra alkalmas papír, műanyag, üveg, italos karton és fém csomagolási hulladék. Ezen felül textil, használt sütőzsiradék, lom, építési-bontási hulladék és a kis mennyiségű veszélyes hulladék (pl. akkumulátorok, szárazelemek, festékes göngyölegek, növényvédő szerek és azok csomagolásai, használt hűtőberendezések, veszélyes összetevőjű tisztítószerek és göngyölegeik, elektronikai cikkek, használt étolaj, fűadott olaj) átvétele biztosított.



### ***Újrahasználati és Tájékoztató Központ (ÚHTK)***

Társaságunk a MOHU MOL Zrt.-vel kötött szemléletformálási tevékenység keretein belül üzemelteti az Újrahasználati és Tájékoztató Központot (továbbiakban ÚHTK) Nyíregyháza Kerék u. 1. sz. alatt. Az ÚHTK célja, hogy megismertessék a lakossággal a már használt, de újrahasználatos termékek értékét. A Központba a lakosok ingyenesen adhatják le a feleslegessé vált tárgyaikat regisztrálás után, míg a tárgyak elvitelére szintén regisztrálást követően, egy csekély raktározási díj készpénzes megfizetése mellett van lehetősége a lakosoknak. Az átvételre szánt termékek esetében fontos szempont, hogy azok jó állapotúak, megfelelő minőségűek legyenek, azok eredeti rendeltetésük szerint mások számára még használhatók legyenek.



### ***Intézményi hulladék gyűjtés***

A MOHU MOL Zrt.-vel a papír hulladékok kezelésére intézményi alvállalkozói szerződést kötöttünk. Ezen szerződés keretében a gazdálkodó szervezetek által 1100 literes gyűjtőedényt meghaladó edényzetben, elkülönítetten gyűjtött hulladék elszállítására vállaltunk kötelezettséget. A szerződés specialitása, hogy a gazdálkodó szervezet a megrendelést közvetlenül a MOHU partnerportál rendszerében indítja, és a feladatot Társaságunk is ebből a rendszerből kapja meg. A keletkező és szállítandó mennyiségre közvetlen ráhatásunk nincs, mivel a jogszabályi változásból adódóan saját néven nincs lehetőség a kiterjesztett gyártói felelősségi (EPR extended producers responsibility) körbe sorolt csomagolási hulladékok (régibben ipari papír és műanyag) gyűjtésére, mivel arra kizárólag a Koncessziós Társaság kötelezett és jogosult.

Társaságunk rendelkezik a kereskedelmi egységeknél, valamint gyáraknál keletkező nagyobb mennyiségű elkülönítetten gyűjtött újrahasznosítható hulladékok tárolására és szállítására alkalmas eszköz- és gépjárműparkkal is.

### ***Ipari / koncesszió kívüli keletkező hulladék gyűjtés***

Az alkalmanként nagyobb mennyiségben keletkező hulladékok (pl. építési törmelék), és az ipari, közületi partnereinknél keletkező termelési hulladékok gyűjtésére is biztosítunk 3, 5, 7, 8, 15 és 30 m<sup>3</sup>-es konténereket, és gondoskodunk azok elszállításáról.



### ***Lerakással ártalmatlanított hulladékkezelés***

Mindhárom hulladékkezelő üzemünk (Nyíregyháza, Kisvárd, Nagyecsed) rendelkezik modern, kettős szigeteléssel és geo-monitoring ellenőrző rendszerrel ellátott, összességében 18,9 ha területű, B3 típusú hulladéklerakó depóniával. A depóniában elhelyezhetők az előkezelt vagy kezeletlen, nem hasznosítható hulladékok, illetve ipari eredetű, kis szervesanyag tartalmú, nem veszélyes hulladékok.

### ***Inert hulladékkezelés***

A hulladékként átvételre kerülő építési és bontási hulladékok a hulladéklerakó depóniáinkon kerülnek hasznosításra. A hasznosítás módjai a következők: ártalmatlanított hulladékok rétegtakarási és fedőtakarása, koronagát építés a depónia magasztásakor, közlekedési utak kialakítása és karbantartása a hulladéktesten. A hasznosítható inert hulladék éves mennyisége összesen 27.500 t.

40

### ***Mechanikai- biológiai hulladékkezelés (MBH)***

A települési és lom hulladék mindhárom üzemünkben mechanikai-biológiai kezelésre kerül a lerakást megelőzően. A mechanikai kezelés során a hulladék durva aprításra (150-200 mm) kerül, majd egy szeparátor eltávolítja a mágnesezhető fém hulladékot, majd az aprított hulladék osztályozását egy dobrossal látja el 60 mm-es határmérettel.

A 60 mm feletti ún. könnyű frakció, kis szervesanyag tartalommal, mechanikailag, aprítással stabilizálva kerül lerakásra. A 60 mm alatti ún. nehéz frakció, biológiai aerob folyamat során stabilizálódik. Kisvárdai és Nagyecsed tekintetében nyitott prizmarendszerű forgatásos eljárással, Nyíregyháza tekintetében félig zárt rendszerű prizmás, levegőbefúvásos technológiával. A biológiailag stabilizált hulladék ezután lerakásra kerül.

Az MBH kezelésen átesett lerakással ártalmatlanított hulladék könnyebben tömöríthető, kisebb helyet foglal el a depóniában, meghosszabbítja így annak élettartalmát, továbbá szervesanyag tartalma anaerob körülmények között sem bomlik tovább, ezáltal nem termel üvegházhatást okozó metán gázt. A KEHOP-3.2.1-15-2017-00025 számú projekt keretében a kisvárdai és nagyecsed-i üzemekben egyoldalról nyitott csarnokkal bővült a manipulációs tér, ezzel a kezelési eljárás környezetkímélőbbé, komfortosabbá és gyorsabbá vált.

### ***Ipari veszélyes hulladék kezelés***

Átmeneti tárolásra – térítés ellenében – a Nyíregyházi Hulladékkezelő Üzemben átvesszük az ipari tevékenység során keletkező veszélyes hulladékokat is. Az így összegyűjtött veszélyes hulladékokat elszállítjuk az ártalmatlanításukra jogosultsággal rendelkező társasághoz.

### ***Szelektív hulladék kezelés***

A Nyíregyházi Hulladékkezelő Üzem jelentős tevékenységi területe a másodnyersanyag kinyerés. A MOL Hulladékgazdálkodási Zrt. tulajdonában lévő lakossági és ipari/intézményi eredetű hasznosításra alkalmas hulladékokat, azaz a papírt, a műanyagokat, az üveget, a fémeket, az italoskartont fajtánként - egyes esetekben szín szerint- válogatjuk, bálázzuk és így továbbítjuk a koncesszori hasznosító partnerek felé.



A „Komplex hulladékgazdálkodási rendszer fejlesztése Szabolcs-Szatmár-Bereg megyében, különös tekintettel az elkülönített hulladékgyűjtési, szállítási és előkezelő rendszerre” - tárgyú, KEHOP-3.2.1-15-2017-00025 számú projekt keretében elkészült új válogatósor nagyban segíti a megnövekedett válogatandó hulladékmennyiség korszerű kezelését, illetve a megépült egyoldalról nyitott bálátároló környezetkímélőbbé és minőségmegővő szempontjából korszerűvé tette az elkészült bálák átmeneti tárolását.

Az új válogatósor 3D-s elrendezési képe:

41

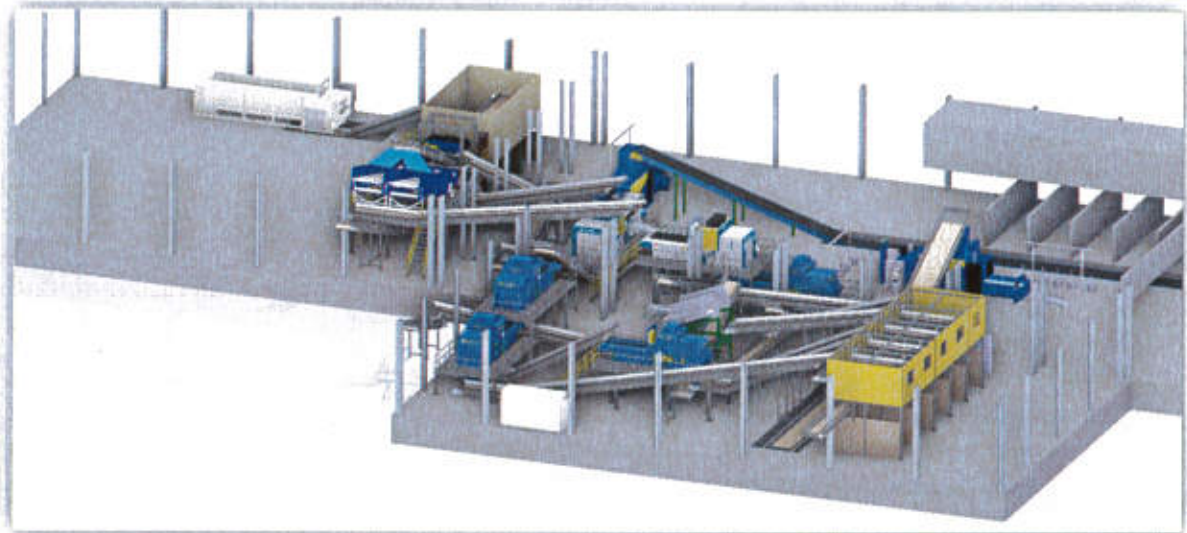

Az új válogatósor technológiai ábrája a következő:

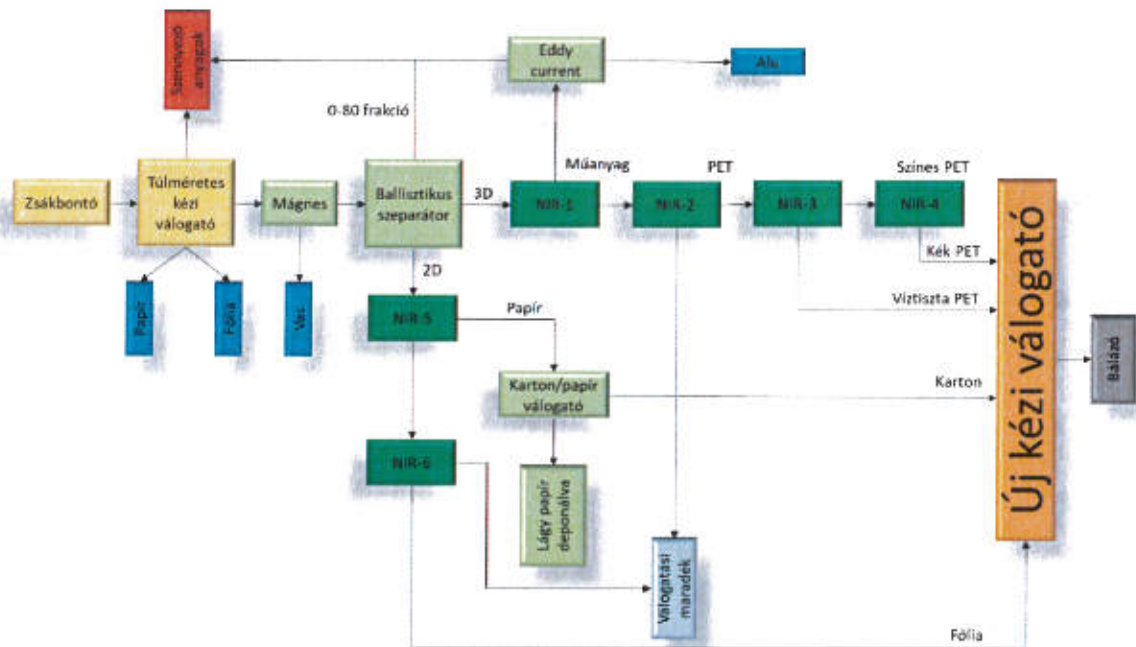

### Ügyfélszolgálati tevékenységek

42



Az Ügyfélszolgálat számára is kiemelt jelentőségű, változásokkal terhelt év volt a 2023-as gazdasági év. Félévtől már nem közszolgáltatói, hanem területi szolgáltatói minőségben kellett ügyfélszolgálati tevékenységünket ellátni. Szerencsére a koncesszori rendszer kisebb ügykezelési, adatszolgáltatási feladatoktól eltekintve az ügyintézési metodikán, az adatszolgáltatás rendszerén az éven nem változtatott, így az átállás zökkenőmentes volt. 2023. július 1. napjától a számlák kibocsátója a MOHU. Az ügyfélszolgálati feladatokra a szerződést a régiókoordinátorokkal kötötte meg a Társaság. 2023. július 1. napjától az ügyfélszolgálati tevékenységre ügyfél/fő/év alapján tervezett bevételeket. Sajnos az ebből származó bevétel nem nyújt teljes fedezetet költségeinkre. A különbség abból is adódhat, hogy a koncessziós társaság nem tudta minden szerződött szolgáltató esetén teljes pontossággal megítélni az adott feladatra szánt és fordított költséget. Az országosan egységes díjmeghatározás így kisebb aránytalanságokat eredményezett.

2023. évben a Társaság változatlan feltételekkel működtette telefonos és személyes ügyfélszolgálatait. A telefonos ügyintézés számát meghaladta a 41000 beszélgetést. Írásban 22745 megkeresés érkezett, három ügyfélszolgálati irodánkban összesen 5258 fő ügyét intéztük el. A számadatok is mutatják, hogy az ügyfélszolgálat munkaszervezése megfelelően igazodik az átalakuló ügyféligenyekhez. Az alábbi diagramm jól szemlélteti, hogy a beérkező ügyek 53 %-a e-mailben érkezik, és a személyes ügyintézés a teljes ügyintézésnek csak 23 %-át teszi ki. Az e-mailes megkeresés az ügyfelek türelmetlenségével is párosul, melyet megfelelő technikával (folyamatkód, elektronikus aláírás) kezelünk.

### Benyújtott ügyek megoszlása

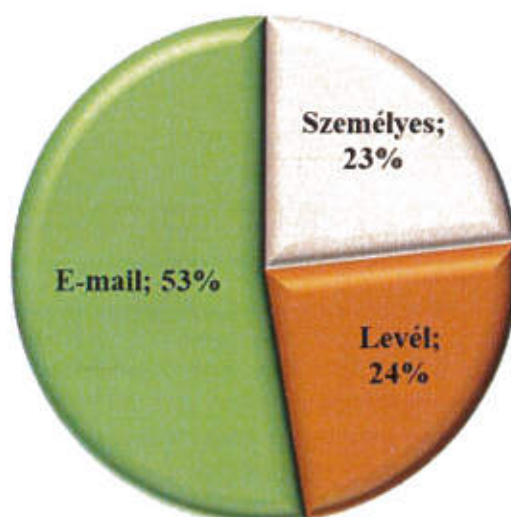

A tendencia, azaz az írásbeli megkeresések számának növekedése a személyes ügyintézéshez képest már korábban is jelentkezett. Ezért ügyfélszolgálati tevékenységünk nagy részét olyan ügyfélszolgálati munkatársak végzik, akik a beérkezett bejelentések, dokumentumok alapján feldolgozzák és az országos számlázórendszerben rögzítik a változásokat, kezelik, tisztítják az adatállományt. Ez az eljárásrend költséghatékony munkavégzést eredményez.

43

Az év során az ügyintézők negyedévente átlagosan 180 000 számla kibocsátásához szolgáltatott adatot. A panasz lehetőségét is magában hordozó feladattal érintett ügyfelek (hulladékiszállítás, változásbejelentés) száma 2023.-ban meghaladja a 180 000 ügyfelet, ehhez képest a 2023. évben beérkezett 924 db panasz - melyből csak 269 db volt jogos panasz - ezrelékben mérhető.

Ha a panaszokat csak az összes beérkező levél (postai és elektronikus) számával vetjük össze, a jogos panaszok aránya 1 %-ot mutat, melyet az alábbi ábra szemléltet.

### Jogos panaszok aránya

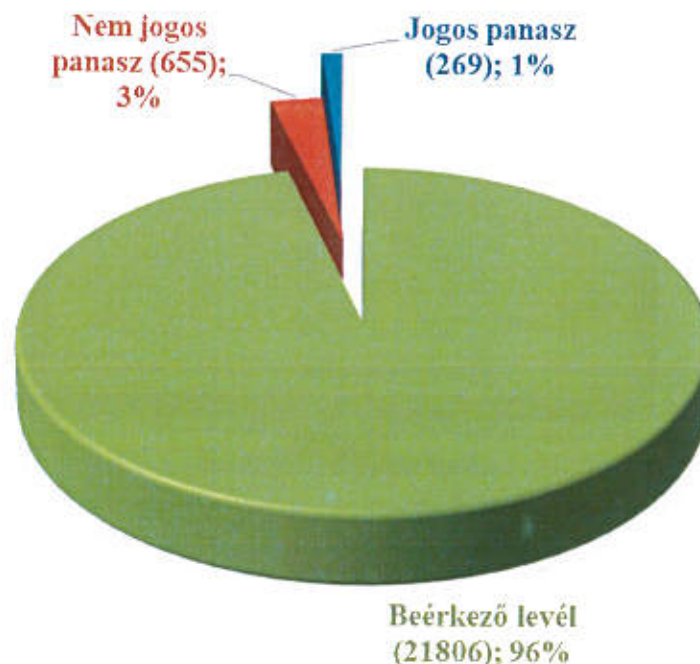

Az ügyfélszolgálatok eljárását 2023. évben sem békéltető testület, sem fogyasztóvédelmi hatóság előtt sikeresen nem támadták meg. A két fórum elé kerülő ügyek száma is elenyésző volt. Békéltető testülethez 3 esetben fordultak, fogyasztóvédelmi hatóságnál ellenünk eljárás nem indult. Az Ügyfélszolgálat a kialakított rendszerben, a feladatra biztosított stabil szakemberállománnyal első félévben az NHK Zrt., második félévben a MOHU számlakibocsátásához szükséges adatszolgáltatási- adattisztítási feladatot pontosan, határidőre el tudta végezni, így az adatszolgáltatás teljesítése hozzájárult a Társaság szolgáltatási díj bevételeinek határidőben történő számlázásához és kifizetéséhez.

### WT controlling csoport

44

2023. július 1-jével új hulladékgazdálkodási rendszer lépett életbe, melyben a magyarországi hulladék begyűjtését, kezelését és számlázását a MOHU MOL Hulladékgazdálkodási Zrt., mint Koncessziós Társaság végzi.

Az új rendszer bevezetésével az ÉAK Nonprofit Kft-nek, mint Régiókoordinátori Közreműködőnek jelentősen megnőtt a nyilvántartási és adatszolgáltatási kötelezettsége a Koncesszor, valamint a Régiókoordinátoraink felé.

A csoport feladata napi szinten az adatszolgáltatás alapját képező adatok összegyűjtése, azok helyességének ellenőrzése, a Koncessziós Társaság által biztosított hulladék nyomon követő ún. „waste tracking” rendszerben a megfelelő formátumban történő rögzítése.

Feladat továbbá az elvégzett tevékenységeink elszámolásához kapcsolódóan a havi adatszolgáltatások benyújtása.

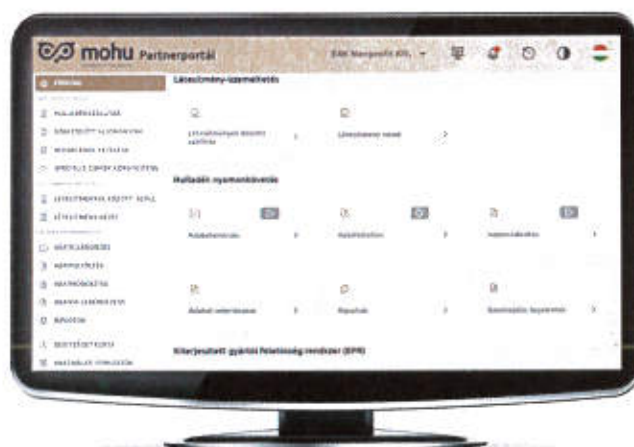

A Koncessziós Társaság egyik legnagyobb újítása egy hulladék-visszakövetési informatikai rendszer megalkotása volt, aminek célja, hogy minden hulladék egészen a hasznosításig nyomon követhető legyen. Az elképzelés sokak tetszését elnyerte. Az új rendszer működéséhez kapcsolódóan oktatásokon, online konferenciákon vettünk részt, ám ami elméletben működött, az a gyakorlatban nehezen volt kivitelezhető.

A rendszer a július 1-jei induláskor még nem működött száz százalékosan. A partnerazonosító adatok adatbázisa hiányos volt, köztük a saját létesítményeinek azonosítói is tévesen, vagy hiányosan szerepeltek a rendszerben. Nem ismertük a Koncessziós Társaság szervezeti felépítését, nem tudtuk, ki a kapcsolattartónk és kihez is fordulhatunk a problémáinkkal, kérdéseinkkel.

Az új rendszerrel számos a környezetvédelemben és a hulladékgazdálkodásban eddig nem alkalmazott kifejezés, fogalom, típus meghatározás (pl.: különböző résztevékenységek, hulladék specifikáció, cikkszám, kompenzációs termék stb.) alkalmazását vezették be. A szakmában szerzett többéves gyakorlatunk, tapasztalatunk és tudásunk szerint, pontos útmutató hiányában, saját magunknak kellett egy szabályrendszert felállítanunk, amit alkalmazva megfeleltünk a Koncessziós Társaság által előírt adatszolgáltatási kötelezettségnek.

A kezdeti 1-2 hónapban maga a MOHU is számos módosítást, „funkcióbővítés” -t hajtott végre a rendszerén, amiknek a követése és lereagálása is igénybe vette a csoport tagjait.

45

A kezdeti nehézségek után, habár számtalan információt kell egy-egy napi adatszolgáltatás teljesítéséhez észben tartanunk, ma már gördülékenyen teljesíteni tudjuk az elvárásokat.

Az előírt feladatok ellátásához elengedhetetlen Társaságunk egyéb ágazataival, csoportjaival való szoros együttműködés.

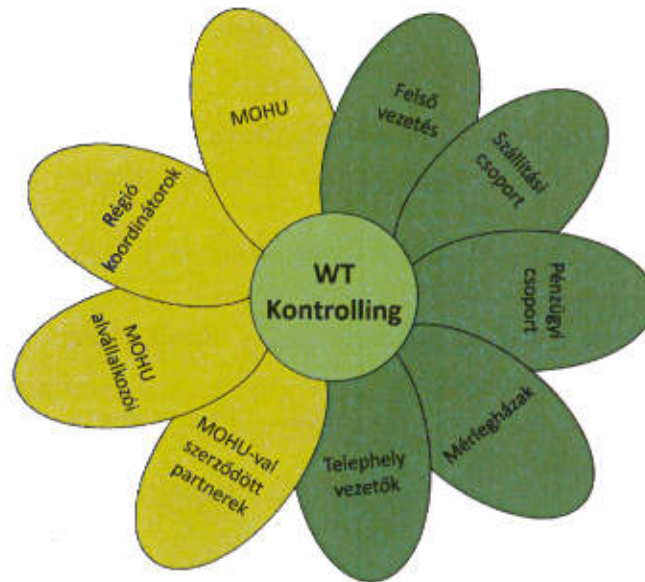

A csoport pontos feladatvégzésének köszönhetően naprakész nyilvántartás áll rendelkezésünkre az általunk szállított és a létesítményeinkben kezelt hulladékok típusairól és mennyiségeiről.

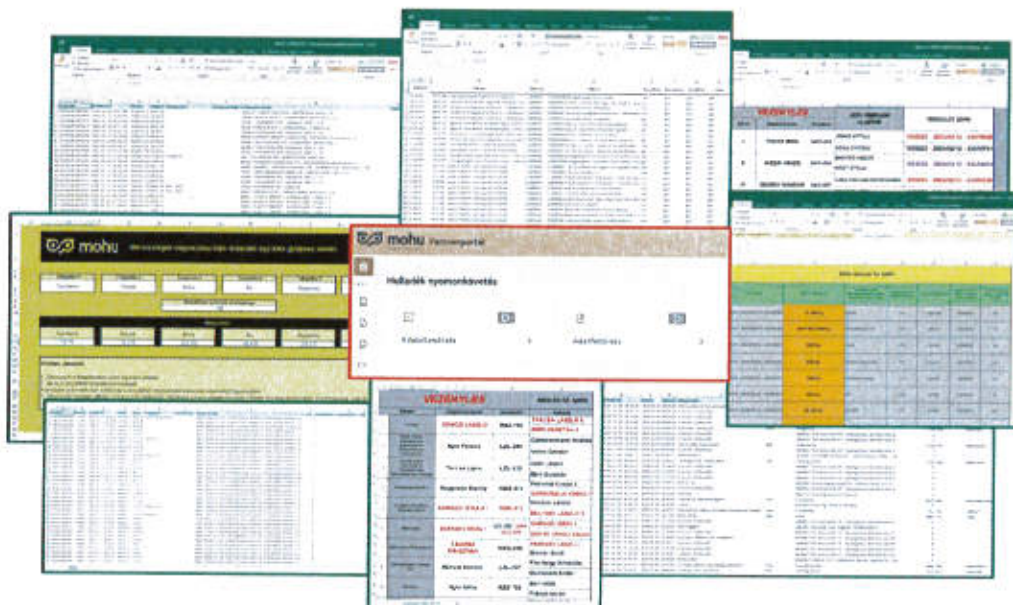

Az új csoport felállítása lehetővé tette, hogy adatszolgáltatásunk gyors és pontos legyen. Ezen tevékenységünk elvégzése teszi lehetővé a teljesítésigazolások kiadását, melyek a számlázásunk alapját képezik. 46

**Környezet-, és természetvédelmi oktatás, nevelés, szemléletformálás**

Kitűzött célunk, hogy a hulladékképződés csökkentése érdekében szemléletformáló tevékenységünkkel elősegítsük a jövő nemzedékének környezettudatos nevelését, ami hozzájárul a fenntartható fejlődés alapelveinek megvalósulásához.

A szelektív hulladékgyűjtést népszerűsítő játékaikkal, valamint előadásainkkal az alábbi intézményekbe kapott meghívást Társaságunk:

1. Sója Miklós Görögkatolikus Óvoda, Nyíregyháza, Dália u. 1.
2. Cinege király vetélkedő, Móra Ferenc Általános Iskola, Nyíregyháza, Fazekas J. tér 8.
3. Jókai Móra Református Általános Iskola, Korányi F. utca  
Hulladékudvar látogatás
4. Jókai Móra Református Általános Iskola, Kerék utcai  
Hulladékudvar és UHTK látogatás
5. Eszterlánc Északi Óvoda Homokvár Tagintézmény,  
Nyíregyháza, Homok sor 15.
6. Eszterlánc Északi Óvoda Homokvár Tagintézmény,  
Nyíregyháza, Stadion u. 32/a
7. Nyíregyházi Arany János Gimnázium, Általános Iskola és Kollégium  
Szőlőskerti Angol Kéttannyelvű Tagintézmény,  
Nyíregyháza-Nyírszölős, Kollégium u. 54.
8. Móra Ferenc Általános Iskola, Nyíregyháza,  
Fazekas J. tér 8.
9. Búzaszem Nyugati Óvoda, Nyíregyháza, Búza u.  
7.-17.
10. Nyíregyházi RIDENS Gimnázium, Szakiskola és  
Kollégium, Nyíregyháza. Széchenyi u. 34-38.
11. Sója Miklós Görögkatolikus Óvoda, Nyíregyháza,  
Dália u. 1.
12. Bem József Általános Iskola Kazinczy Ferenc Tagintézmény Nyíregyháza, Árok u. 17.
13. Túróczy Zoltán Evangélikus Óvoda és Magyar-Angol Két Tanítási Nyelvű Általános  
Iskola, Nyíregyháza, Luther u. 7.
14. Nyíregyházi Kodály Zoltán Általános Iskola, Nyíregyháza, Vay Ádám körút 18.
15. Eszterlánc Északi Óvoda Nyitnikék Tagintézmény, Sóstóhegy, Kertész utca 16.
16. Tündérbert Keleti Óvoda Ligeti Tagintézmény, Nyíregyháza, Liszt F. u. 32.
17. Nyíregyházi Kodály Zoltán Általános Iskola, Nyíregyháza, Vay Ádám körút 18.
18. Baktalórántházi Reguly Antal Általános Iskola Nyírájkói Tagiskolája, Nyírájkó, Peőfi  
S. u. 13-15.
19. Tiszavasvári Család és Gyermejköléti Központ, Tiszavasvári, Kabay J. u. 23.



20. Jósavárosi Napok
21. Református Családi nap, Piros Tanya, Nyíregyháza, Repülőtér utca 36.
22. Nyíregyházi Arany János Gimnázium, Általános Iskola és Kollégium, Korányi utcai Hulladékudvar látogatás
23. Sója Miklós Görögkatolikus Óvoda, Nyíregyháza, Dália u. 1.
24. Gyermek Ház Déli Óvoda Virág utcai Tagintézmény, 4400. Nyíregyháza, Virág utca 67.
25. Nagyhalászi Önkormányzat előadás
26. Nyírteleki Kastélykert Óvoda és Bölcsőde Eszterág Tagóvoda, Nyírtelek, Petőfi S. u. 44.
27. Nyírteleki Kastélykert Óvoda Manókert Tagintézménye, Nyírtelek Belegrád tanya 15.

47

### **Hulladékgyűjtési akciók, nyereményakciók**

#### *Karácsonyfa gyűjtő akció – Ültess egy karácsonyfát*

Nyíregyháza Megyei Jogú Város Önkormányzata és az ÉAK Nonprofit Kft. közös kezdeményezésében valósult meg 2023. január 6-a és január 21-e között a „Karácsonyfaért ajándék” elnevezést viselő nyereményjáték.

Az akció két hete alatt minden egyes vágott fáért 1 és minden gyökeres fenyőfáért 3 nyereményszelvényt kaptak a lakosok, amelyek közül az akciót lezáró sorsoláson - január 21-én- 6 db került kihúzásra. A kihúzott nyereményszelvények tulajdonosai 5.000 Ft értékű ÉAK vásárlási utalvánnyal lettek gazdagabbak.

2023-ban is tovább folytatódott az „Ültess egy karácsonyfát” elnevezésű kezdeményezés, melynek keretében a földlabdás fenyőfát beszállítók 4.000 Ft értékű ÉAK-NYÍRVV utalványt vehettek át a beszállított fenyőfákért. A földlabdás fenyőfák tavasszal kiültetésre kerültek a NYÍRVV Nonprofit Kft. által, a Bujtos városrészen erre a célra kialakított Fenyőligetbe.

A legtöbbet beszállító résztvevő, - aki 11 db fát szállított be a Hulladékudvarokba - 10.000 Ft értékű NYÍRVV szolgáltatási utalványt vehetett át jutalmul a NyírVV Nonprofit Kft. -tól.

A 2023-as évben 119 db vágott fát és 17 db gyökeres fát szállítottak be a Hulladékudvarokba.

*A környezetvédelmi világnap alkalmából egy napos szelektív hulladékgyűjtést szorgalmazó akció a hulladékudvarban, E-hulladék gyűjtő lakossági akció*





A környezetvédelmi világnap alkalmából 1 napos akciót hirdetett meg Nyíregyháza Megyei Jogú Város Önkormányzata és az ÉAK Nonprofit Kft. a Korányi F. u. 3. sz., és Kerék utca 1. sz. alatti Hulladékudvarban 2023. június 5-én. Az akció ideje alatt az átadott hasznosítható anyagokért cserébe jelképes ajándékokkal lettek gazdagabbak a környezettudatos polgárok. Összesen 37 lakó kereste fel a Korányi F. u. 3., 23 fő pedig a Kerék utcai Hulladékudvarokat.

48

„Hulladékért Virágot” Akció

A 2023. évben két alkalommal került sor, két héten át a Hulladékért virágot akció megszervezésére, a Korányi Frigyes utca 3. sz. alatti, a Kerék utca 1. sz. alatti, valamint a Mátészalkai Hulladékudvarokban, ahol a különválogatott szelektív hulladékokért cserébe utalványt, vagy komposztot vehettek át a résztvevők.

*Az akciók időpontja:*

2023. március 20. – április 1.

2023. szeptember 11. – szeptember 23.

#### Szelektív Szombat

Nyíregyháza Megyei Jogú Város Önkormányzata, valamint az ÉAK Nonprofit Kft. 2023. szeptember 23-án 13. alkalommal rendezte meg a „Szelektív Szombat” elnevezésű családi vetélkedőnapját, amelynek fókuszában a szelektív hulladékgyűjtés népszerűsítése állt.

A rendezvény helyszíne Nyíregyháza város szíve, a Kossuth tér volt.

A vetélkedőnap kicsiknek és nagyoknak egyaránt tartalmas szórakozást kínált, hiszen 13 játékos „állomáson” teheték próbára a résztvevő családok ügyességüket, valamint szelektív hulladékgyűjtéssel kapcsolatos tudásukat. A regisztrációnál átvett „menetlevelükben” gyűjthették a különböző játékos feladatoknál a pontokat a családok. Ilyen feladatok pl. lengőteke, szelektáló verseny, óriás kirakó, labirintus, sajtfal, Szuper Szelekt Ákos (mobiltelefonos applikáció), valamint a 2023-ban elkészült Mini válogat stb.

A feladatok teljesítése után a tapasztalatok mellett ajándékokkal is gazdagodhattak a résztvevő gyerekek, hiszen minden leadott menetleveléért cserébe egy kis kukát, vagy napszemüveget vehettek át.



A legjobban teljesítő első három helyezett családot szintén jutalmaztuk. (I. helyezett: utazási utalvány, II. helyezett: kerékpárutalvány, III. helyezett: autós fedélzeti kamera) Külön díjaztuk a legjobban teljesítő, kizárólag óvodás gyerekeket nevező családot (jutalma egy autós fedélzeti kamera volt).

A vetélkedőkön való sikeres részvétel nemcsak a családok számára jelentett nyeresémet, hanem az oktatási/nevelési intézmények is jutalmat kaphattak. Versenyt hirdettünk ugyanis az iskolák és óvodák között is. Minél több családot (egy család: min. 2 fő) nevezett be egy intézmény a családi napra, annál nagyobb esélye volt a fődíj elnyerésére, ami iskolák esetében egy 50.000 Ft értékű sportszerekre beváltható utalvány, óvodák esetében szintén 50.000 Ft értékű játékokra váltható utalvány volt.

A tanulságos és gyakorlatias játékok mellett arcfestőkkel, kukásautó bemutatóval, kézműves sátorral, ugrálóvárral, és sok-sok érdekes programmal vártuk a résztvevőket. A fellépők között olyan neves előadók is szerepeltek, mint az Alma együttes, valamint este Ádám és Éva lépett fel a Neoton famíliából.



### *Ne dobd ki az iskolatáskád! - adománygyűjtő akció*

2023. július 12. és augusztus 24. között Nyíregyháza Megyei Jogú Város Önkormányzata és az ÉAK Nonprofit Kft. akciót hirdetett "NE DOBD KI AZ ISKOLATÁSKÁD! - Fenntartható iskolakezdés" néven. Az akció során iskolakezdéssel kapcsolatos használt, de még szép állapotú tárgyakat gyűjtöttünk a nyíregyházi hulladékudvarokban, a Korányi F. u. és a Kerék u. 1. sz. alatt.

A városlakók szociális érzékenységét mutatja, hogy nagyon szép számban gyűltek az iskolakezdéshez szükséges különböző eszközök.

Nemcsak iskolatáskák, hanem pl. tolltartók, tornaszákok, füzetek, irattartó mappák, ceruzák, gyurmák, zsírkreták, filctollak is érkeztek a Hulladékudvarokba.

Számokban ez például a következőket jelenti:

- iskolatáska: 111 db
- tolltartó: 65 db
- torna zsák: 42 db
- füzet: 162 db

A gyűjtést a Nyíregyházi Család- és Gyermejkölési Központ számára szerveztük.

Az idei évben magánszemélyek mellett 3 alapfokú oktatási intézményből is érkezett be adomány. Ez a három intézmény a Nyíregyházi Apáczai Csere János Általános Iskola, a Nyíregyházi Móricz Zsigmond Általános Iskola, valamint az Eötvös József Gyakorló Általános Iskola. (Ezekből az intézményekből összesen 14 db iskolatáska gyűlt össze, valamint tornaszákok, tolltartók, illetve egyéb iskolakezdéshez szükséges eszköz)



### *Eröművek éjszakája*

2023-ban is csatlakozott az ÉAK Nonprofit Kft. az Eröművek éjszakája nevű kezdeményezéshez. Október 27-én, a Nyíregyházi Hulladékkezelő Központ ismét megnyitotta kapuit az érdeklődők előtt, akik megtekinthették a szelektív hulladékok válogatását, újrahasznosításra történő előkészítését, az MBH technológiát, a hulladéklerakó depóniát, valamint a komposzttelepelt.

### *Marketing gyémántdíj*

Társaságunk évek óta kiemelt figyelmet fordít a tudatos PR marketing tevékenység hatékony megvalósítására. Ezen tevékenységünk 2023-ban is elismerésre került országos szinten, hiszen a 2023-ban szervezett „Karácsonyfáért ajándék! – Ültess egy karácsonyfát” akciót marketing gyémánt díjjal jutalmazta a Magyar Marketing Szövetség. Így 2022 után 2023-ban is egy marketing gyémánt büszke tulajdonosai lehetünk.



50



*Az akciókon, rendezvényeken kívül a következő tájékoztató kiadványokat készítettük 2023. évben*

51

*Hulladékszállítási naptár*

Minden évben elkészítjük a szolgáltatási területünkön található települések hulladékszállítási naptárait, melyeket egyrészt a 2024. évi I. negyedéves számlák mellékletként, másrészt osztás útján juttatunk el a lakosság számára nyomtatott formában. Továbbá a honlapunkon és az NYHApp-on is megtekinthető, hogy egész évben tájékozódhassanak ügyfeleink. 2023-ban a szolgáltatási területünkön 339 fféle hulladékszállítási naptárat készítettünk összesen 185.808 példányban.

A papíralapú hulladékszállítási naptár kiadványunk A/4-es formátumú színes tájékoztató, mely egész évben teljes körű tájékoztatást ad a lakosság számára, a különböző gyűjtési napokról, lomtalanításra való bejelentkezés időszakáról, valamint az általunk szervezett akcióinkról, rendezvényeinkről.

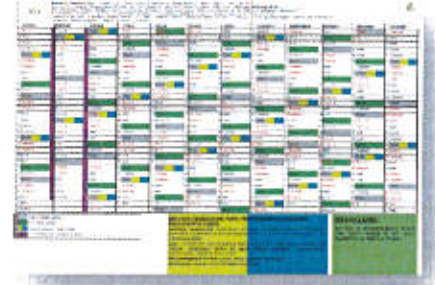

---

## 8. SZAKHATÓSÁGI ENGEDÉLYEK, ENGEDÉLYEZTETÉSEK, FELÜLVIZSGÁLATOK

---

52

Az Egységes Környezethasználati Engedélyeink előírásai alapján továbbra is folytattuk a hulladéklerakók üzemeltetési, utógondozási és környezetvédelmi monitoringozási munkálatait, ennek értelmében valamennyi vizsgálatot és jelentést elkészítettünk, melyek a területileg illetékes Környezetvédelmi, Természetvédelmi és Hulladékgazdálkodási Főosztály által elfogadásra kerültek. A hulladéktestben bekövetkező mechanikai változások káros hatásainak elkerülése érdekében a depóniák szigetelő fóliája épségének vizsgálatára évente geofizikai ellenőrző méréseket kell végezni. A végrehajtott teljes körű vizsgálat eredménye alapján a szigetelő fólia hibátlan a geofizikai ellenőrző rendszeren, így a depóniák nem jelentenek a környezetre veszélyt.

A bázisévben a Hulladékkezelő Telepek területén továbbra is üzemeltettük a fordított ozmózis elvén működő konténeres csurgalékvíztisztító berendezést, melyet szigorú önellenőrzési tevékenységgel összekötve a Szabolcs-Szatmár-Bereg Megyei Katasztrófavédelmi Igazgatóság vízjogi üzemeltetési határozataiban jóváhagyott.

2023 márciusában az Népegészségügyi Osztály (volt ÁNTSZ) szakemberei hatósági ellenőrzés keretében felülvizsgálták a Regionális Hulladékkezelő Telep, valamint a nyíregyházi hulladékudvarok kémiai-, biológiai-, környezetvédelmi kockázatait. Az ellenőrzésről készült jegyzőkönyvek nem állapítanak meg eltérést.

Tárgyévben megtörtént a nyíregyháza-orosi, fehérgyarmati és a tiszaszentmártoni, Hulladéklerakó Telepek ötévente esedékes teljes körű környezetvédelmi felülvizsgálata, valamint a tevékenységek környezetvédelmi hatásainak vizsgálata, melynek eredményeként megállapítást nyert, hogy Társaságunk, mint környezethasználó, nem sértette meg a jogszabályban és a hatósági határozatban foglalt előírásokat és a tevékenység végzésével nem jelentünk kockázatot a környezetre. Ezért valamennyi kezelőtelepünk továbbra is egységes környezethasználati engedélyt kapott.

A MOHU MOL Hulladékgazdálkodási Zrt., mint koncessziós társaság 2023. július 1-jétől látja el az évente mintegy 5 millió tonna települési (lakosságtól és intézményektől, gazdálkodó szervezetektől származó háztartási és háztartásihoz hasonló) hulladék begyűjtését és kezelését, továbbá elindítja a hazai kiterjesztett gyártói felelősségi rendszert (EPR), megszervezve az e rendszer hatálya alá tartozó termékkörökből származó hulladékok hulladékgazdálkodási feladatait is. Az új rendszerre történő zökkenőmentes átállás, illetve felkészülés során számos hulladékgazdálkodási engedélyünk módosítását hajtottuk végre a minél szorosabb együttműködés reményében. Létesítményeink engedélyeit megreformáltuk.

Az országos hulladékgazdálkodási hatóság a koncesszori alvállalkozói nyilvántartásba veszi a hatályos szerződéssel - hulladékról szóló törvény szerinti engedély vagy nyilvántartásba vétel alapján hulladékgazdálkodási résztevékenységet végző gazdasági társaságnak a koncesszonnal, illetve koncessziós társasággal közvetlenül vagy egy vagy több másik koncesszori alvállalkozón keresztül, közvetetten az állami hulladékgazdálkodási közfeladat ellátásában történő közreműködés tárgyában kötött szerződése - rendelkező, állami hulladékgazdálkodási közfeladat ellátásában részt vevő koncesszori alvállalkozókat. Az alvállalkozó az állami hulladékgazdálkodási közfeladat ellátásában történő közreműködésre irányuló tevékenységének megkezdését megelőzően a szerződés megkötését követően haladéktalanul, de legkésőbb 8 napon belül kérelmezi a hatóságnál a nyilvántartásba vételét. Társaságunk - az

előzőekben részletezett - valamennyi szerződése tekintetében eleget tett a nyilvántartásba vételi kötelezettségnek.

53

2023 évben befejeződött a „Komplex hulladékgazdálkodási rendszer fejlesztése a Szabolcs-Szatmár-Bereg megyében, különös tekintettel az elkülönített hulladékgyűjtési, szállítási és előkezelő rendszerre” elnevezésű KEHOP-3.2.1-15-2017-00025 azonosítójú projekt tervezési és kivitelezési munkálatai, mely részeként telephelyenként az alábbi új beruházások valósultak meg:

- *Nyíregyháza:* A meglévő hulladékválogató csarnok (válogatómű, hrsz. 02350/10) bővítése az épület D-i oldalán került megvalósításra, 990 m<sup>2</sup> alapterülettel. A szelektív válogató üzem fejlesztése, a meglévő technológia mellett. A szelektív hulladékválogató mű technológiája úgy épült ki, hogy a fejlesztés által létrehozott új válogató műnek önállóan és a meglévővel együttesen is működni kell tudnia. A fejlesztés során a tervezett új (optikai válogató) válogatási kapacitás: 16000 t/év beszállított szelektíven gyűjtött hulladék két műszakos munkarendben.  
Három oldalról fedett szín (bálatároló) építése. A tervezett bálatároló egy oldalon nyitott szín lesz, amely 7 keretállásból álló acélszerkezetű 1008 m<sup>2</sup> hasznos alapterületű, egyterű építményként valósult meg. A tervezett létesítmény célja a válogatóműből kikerülő kész bálák ideiglenes tárolása.  
Szociális épület létesítése, célja a területen fizikai munkát végző dolgozók fekete-fehér rendszerű átöltözése, a munkavégzés szüneteiben a pihenés és étkezési lehetőség biztosítása, valamint a szellemi és adminisztrációs munkát végző munkavállalók részére iroda, tárgyaló és vizesblokk kialakítása. A tervezett fekete-fehér öltöző nettó alapterülete 172,75 m<sup>2</sup>, acélváz szerkezetű, földszintes épület.
- *Kisvárd:* a telephelyen a szelektíven gyűjtött hulladékok átrakását és tovább szállítását elősegítő „Walking floor” átrakóállomás épült (125,97 m<sup>2</sup>). Az átrakóállomás tervezett kapacitása 30 000 t/év hulladék logisztikai célú fogadása, két műszakos munkarendben. Továbbá a helyszínen a beruházás keretében 1 db három oldalról zárt, fedett csarnok építése valósult meg (1 229 m<sup>2</sup>). A meglévő MBH előkezelő területen a jelenleg megtalálható és üzemelő hulladék előkezelő eszközök a tervezett csarnokba kerültek áthelyezésre.
- *Nagyecsed:* a beruházás keretében 1 db három oldalról zárt, fedett csarnok építése valósult meg (1 229 m<sup>2</sup>). A meglévő MBH előkezelő területen a jelenleg megtalálható és üzemelő hulladék előkezelő eszközök a tervezett, újonnan létesülő csarnokba kerültek áthelyezésre.

A kivitelezés befejezésével, valamint a projekt lezárásával elindítottuk az ÉTDR felületen használatbavételi engedélyeztetési eljárásokat. Továbbá kezdeményeztük a projekt részeként megépült vízjogi létesítmények vízjogi üzemeltetési engedély kiadását.

2023 évben a Társaságunknál működő Integrált Minőség- és Környezetmenedzsmenti rendszer megújító auditja sikeresen megtörtént az EN ISO 9001:2015 és EN ISO 14001:2005 nemzetközi szabványok alapján (hulladékgazdálkodási közszolgáltatás és egyéb engedélyhez kötött hulladékgazdálkodási tevékenységre vonatkozóan). 54

Szabolcs-Szatmár-Bereg Vármegyei Kormányhivatal Környezetvédelmi, Természetvédelmi és Hulladékgazdálkodási Főosztálya évente egy alkalommal ellenőrzés keretében, a hatályos jogszabályok alapján megvizsgálja a Nyíregyházi, Kisvárdai és Nagyecseddi Regionális Hulladékkezelő Telepek működését, annak környezetvédelmi, hulladékkezelési, nyilvántartási és adatszolgáltatási megfelelőségét. A tárgyévi ellenőrzés során a hatóság megállapította, hogy Társaságunk, mint környezethasználó, nem sértette meg a jogszabályban és a hatósági határozatban foglalt előírásokat és a tevékenység végzésével nem jelentünk kockázatot a környezetre.

**Összegezve: valamennyi jogszabályban előírt környezetvédelemmel (hulladékgazdálkodással, levegővédelemmel, földtani közeg és vízvédelemmel, természetvédelemmel, zajvédelemmel) kapcsolatos adatszolgáltatásnak, bevallásnak, engedélyeztetési eljárásnak és jelentésnek, valamint előírt kötelezésnek telephelyenként és tevékenységi körönként határidőben eleget tettünk, valamint az erre irányuló ellenőrzéseket sikeresen abszolváltuk.**